

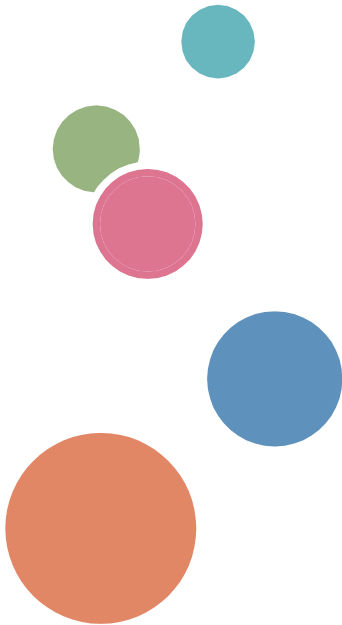

사용 설명서



목차

공지사항	7
Important	7
User's Notes	7
이설명서를 읽는 방법	10
심볼	10
Notes	10
모델별 정보	11
이설명서에 나오는 제품, 옵션 설명	11
1.이 제품에 대하여	13
구성 요소 가이드	13
정면	13
좌측면	14
트레이 (A4 표준 트레이)	15
트레이 (A5 트레이)	16
트레이 (슬리브/양말 트레이)	17
제어 패널	18
트레이 장착 및 제거	20
트레이 타입.....	20
트레이 장착.....	20
트레이 제거	21
전원 켜기 / 끄기.....	22
2.인쇄 준비	23
설치 절차	23
컴퓨터 및 설치 영역 확인	24
프린터를 배치할 영역	24
전원 확인	26
연결 할 컴퓨터 확인	27
공급된 품목 확인과 포장 풀기	28
잉크 카트리지 설치	31
전원 코드 연결 및 전원 켜기	34
컴퓨터 연결 및 프린터 드라이버 설치	37
컴퓨터 연결 및 소프트웨어 설치(USB 연결)	38
USB를 통해 기기 연결	38
프린터 드라이버 설치	39
프린터 공유	43
컴퓨터 연결 및 소프트웨어 설치(네트워크 연결).....	45

이더넷 인터페이스를 통해 기기 연결	45
이더넷에 대한 네트워크 설정	47
프린터 드라이버 설치	48
네트워크를 사용하여 수동으로 프린터 드라이버 설치.....	50
직물	56
사용 가능한 직물	56
직물 관련 주의사항.....	56
직물 장착.....	58
표준 트레이에 직물 장착.....	58
슬리브/양말 트레이에 양말 장착	61
슬리브/양말 트레이에 소매 장착	64
<u>3.티셔츠에 인쇄하기</u>	<u>69</u>
디자인 소프트웨어에 대해...	69
운영 환경	69
설치.....	69
실행	70
종료	70
Creation Flow	71
먼지 제거와 직물 평탄화	72
트레이에 티셔츠 장착	73
인쇄	74
트레이에서 티셔츠 제거	77
잉크 고정	79
인쇄물 취급.....	80
인쇄물 세탁 시 주의사항	80
<u>4.프린터 드라이버로 인쇄.....</u>	<u>83</u>
프린터 드라이버의 탭 설정	83
인쇄.....	84
인쇄 설정 표시	85
인쇄 취소	86
상태 모니터에서 인쇄 취소	86
[Stop] 키를 사용하여 인쇄 취소	86
작업 표시줄에서 인쇄 취소	87
<u>5.기기 설정 메뉴</u>	<u>89</u>
제어 패널을 사용하여 기기 설정하기	89
[Counter] 메뉴	93
카운터 표시하기.....	94
카운터 인쇄하기.....	95
카운터와 토탈 카운터의 차이점	95

[List/Test Print] 메뉴	96
구성 페이지 인쇄	96
구성 페이지의 내용	97
[Maintenance] 메뉴	98
Nozzle Check	99
Head-cleaning	101
Head-flushing	102
Head Position	104
Registration	107
Date / Time 설정	109
Date / Time 설정	111
Clean Maint Unit	114
Auto Head Maint.	116
Clean Internals	118
[System] 메뉴	122
[System] 메뉴 변경	123
[Host Interface] 메뉴	125
[Host Interface] 메뉴 변경	128
네트워크에서 사용 시 주의해야 할 사항	129
[Language] 메뉴	130
<u>6.시스템 모니터링 및 구성</u>	<u>131</u>
상태 모니터 사용.....	131
웹 이미지 모니터 사용	132
메인화면 표시	133
메뉴	134
웹 이미지를 사용하여 로그인	134
기기 설정 변경	135
이메일로 기기 상태 알림.....	138
웹 이미지 모니터 도움말	144
SNMP	145
<u>7.Using the Machine with a Macintosh</u>	<u>147</u>
System Requirements for Macintosh	147
Instructions Applicable to Both Macintosh and Windows Computers.....	148
Installing the Printer Driver on a Macintosh.....	150
Adding the Printer through a USB Connection via the Printers & Scanners Preferences Pane	150
Adding the Printer in the Printers & Scanners Panel Using Bonjour.....	151
Adding the Printer through a Network Connection via the Printers & Scanners Preferences Pane.....	151
Maintenance of the Machine Using a Macintosh.....	153
Displaying the [Maintenance Utility] on a Macintosh.....	153
Printing with a Macintosh.....	154

Canceling Printing on a Macintosh	156
Canceling a Print Job from the Print Job Queue Window	156
Opening Help on a Macintosh	157
8.유지보수	159
기기 기능 제한	159
키 잠금.....	159
키 잠금 해제	159
잉크 카트리지 교체	160
잉크 잔량 확인	160
잉크 카트리지 교체	161
잉크 카트리지 취급.....	164
잉크 콜렉터 유닛 교체	166
폐 잉크 잔량 확인	166
잉크 콜렉터 유닛 교체	167
필터 교체.....	170
팬 스피드 조절	171
청소	172
상단 커버 청소.....	172
높이 위치 센서 청소.....	174
전원 케이블 플러그 청소	176
이동	177
단거리 이동	177
장거리 이동	178
폐기	179
장기간 사용하지 않을 경우	180
9.문제 해결	181
소프트웨어를 설치할 수 없는 경우	181
설치 확인	181
컴퓨터 환경 확인	181
프린터 드라이버를 설치할 수 없는 경우.....	183
USB 연결이 자동으로 감지되지 않는 경우	183
테스트 인쇄에 실패한 경우	184
설치 제거	185
프린터 드라이버 제거	185
장치 제거	186
인쇄가 시작되지 않는 경우.....	187
트레이가 올바르게 작동하지 않는 경우.....	188
직물 및 트레이 상태 확인	188
트레이 높이 조정	189
수동으로 트레이 제거	193

상단 커버를 열어 직물 또는 이물질 제거.....	193
인쇄 결과가 만족스럽지 않은 경우.....	196
인쇄물이 만족스럽지 않은 경우	196
색상이 모니터에 보여지는 이미지와 일치하지 않는 경우	199
위치가 모니터에 보여지는 이미지와 일치하지 않는 경우	200
기타 문제	200
소모품 확인.....	201
설치 중에 메시지가 나타나는 경우	202
디스플레이의 오류 및 상태 메시지.....	203
상태 메시지	203
오류 메시지.....	203
상태 모니터 오류	208
상태 모니터가 열리지 않는 경우	208
기기에서 응답이 없는 경우.....	208
트레이 없음.....	209
Garment Misfeed	209
의류 크기 불일치	209
커버 열림	209
인쇄 카트리지가 감지되지 않는 경우 / 잘못된 카트리지 / 커버 열림	210
카트리지가 거의 빈 경우	212
카트리지 비어 있는 경우	212
사용된 카트리지	212
잉크 콜렉터 유닛이 인식되지 않는 경우 / 잘못된 유닛	213
잉크 콜렉터 유닛 거의 가득 참	214
잉크 콜렉터 유닛 가득 참.....	214
사용한 잉크 콜렉터 유닛	214
인쇄 가능한 온도 범위를 벗어나는 경우	214
프린터 오류	215
네트워크 인터페이스 오류	215
유지 보수 실패	215
오류 페이지를 복구 할 수 없는 경우.....	215
10.부록	217
CD-ROM의 소프트웨어	217
파일	217
프린터 드라이버	217
설명서	218
전파 혼선	219
사양.....	220
기기 본체	220
옵션 트레이	222

문의처	223
권장 소모품	224
옵션 및 소모품	225
상표	226
<u>INDEX</u>	<u>227</u>

공지사항

Important

Roland DG Corp.은 기계의 취급이나 작동으로 인한 직접적, 간접적, 특수적, 부수적 또는 결과적으로 발생하는 모든 손해에 대해 책임을 지지 않습니다.

우수한 출력 품질을 위해 Roland DG Corp.에서 제공하는 정품 잉크를 사용하는 것이 좋습니다.

Roland DG Corp.은 자사의 제품에 자사의 순정 부품 이외의 부품을 사용하여 발생할 수 있는 손상이나 비용에 대해 책임을 지지 않습니다.

User's Notes

- 기기 내부의 고온으로 인해 파손될 수 있으므로 통풍구를 가리거나 막지 마십시오.

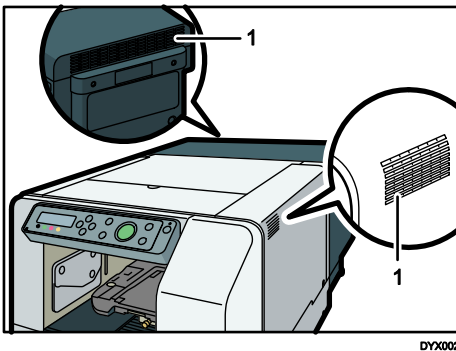

1. 통풍구

- 통풍구에서 나오는 따뜻한 공기는 정상으로 우려할 원인이 아닙니다.
- 전면 상단 또는 오른쪽 커버를 열어 두지 마십시오. 그럴 경우 먼지나 기타 물질이 기기 내부에 들어갈 수 있으므로 인쇄 품질이 저하될 수 있습니다.
- 인쇄 중에는 기기를 움직이거나 덮개를 열지 마십시오.
- 인쇄 중에는 상단 또는 우측 전면 커버를 열지 마십시오. 그러면 인쇄가 중지됩니다.

- 잉크 튜브나 튕니로 되어있는 고무 벨트를 만지지 마십시오. 또, 직접 만지지 않더라도 옷이나 팔꿈치 등에 케이블이나 잉크 튜브가 걸리지 않도록 주의하세요.

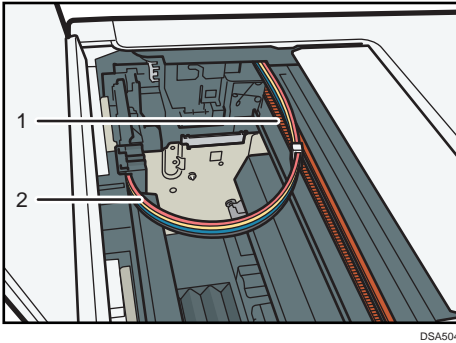

1. 튕니가 있는 고무 벨트
2. 잉크 튜브

- 기기 내부에 이물질이 유입되지 않도록 주의한다.
- 잉크 카트리지를 설치하고 기기를 처음으로 켜면 인쇄 헤드 프라이밍 프로세스가 시작됩니다. 이 프로세스를 수행하면 인쇄 헤드가 막히는 경우가 있습니다. 이 경우 헤드 클리닝 절차를 수행하십시오.
- 인쇄 중에는 전원을 끄거나 전원 코드를 뽑지 마십시오.
- 인쇄 중에는 기기에 충격을 주지 마십시오.
- 기기를 사용하지 않을 때는 전원을 끄십시오.
- 기기 위에 불안정한 물체를 올려놓지 마십시오. 넘어지면 사용자가 부상을 입거나 기기가 손상될 수 있습니다.
- "Pages Printed"는 인쇄된 페이지 수를 표시합니다. "Pages Printed"를 사용하여 기기의 남은 작동 수명을 추정할 수 있습니다. 기기의 작동 수명은 [Speed](속도) 모드에서 인쇄할 수 있는 페이지 수에 따라 계산됩니다.
- 인쇄 문서에 따라 Ink Collector Unit이 평소보다 빨리 채워질 수 있습니다. Ink Collector Unit이 가득 차기 직전에 "Prepare new Ink Collector Unit" 메시지가 나타납니다. 기기가 완전히 가득 찰 때까지 기기를 계속 사용할 수 있지만, 가능한 한 빨리 공인 Roland DG Corp. 대리점에 문의하십시오.
- 잉크 카트리는 만료일 전에, 이상적으로는 포장지에서 꺼낸 후 6개월 이내에 다 사용해야 한다.
- 모두 소진되었다고 인식되어 사용할 수 없는 카트리는 유지보수를 위해 소량의 잉크를 남겨둡니다.
- 잉크 카트리지 및 공급품은 제조업체의 안전 규격에 부합합니다. 안전성과 신뢰성을 보장하려면 정품 잉크 카트리지와 공급품을 사용하십시오.
- 하루에 수백 부씩 인쇄하면 다음날 인쇄 헤드가 막힐 수 있습니다. 이 경우 헤드 클리닝 절차를 수행하십시오.

-
- 이 기기는 일정한 인쇄 품질을 유지하기 위해, 인쇄 후와 인쇄 중에 정기적으로 자동 유지보수를 수행합니다. 또한 일정 기간 동안 사용하지 않은 후 인쇄가 시작될 때도 유지보수가 수행됩니다.
 - 컬러 잉크는 모든 검정색 텍스트를 인쇄하거나 흑백 인쇄를 하는 경우에도 사용할 수 있습니다. 기기 성능을 유지하기 위해 인쇄 헤드 청소 및 리프레셔도 사용할 수 있습니다.
 - 기기를 장시간 사용하지 않을 경우 전원을 끄고 USB 케이블 또는 이더넷 케이블을 분리한 후 전원 코드를 뽑습니다. 기기를 3개월 이상 사용하지 않을 경우 미리 전용 클리닝 카트리지를 사용하여 내부 튜브를 청소하십시오. 세척 방법은 p118 "Clean Internals"를 참조하십시오. 장시간 사용하지 않을 경우 기기에서 유지보수와 헤드 청소에 많은 잉크를 소비하므로 한 달에 한 번 이상 사용하는 것이 좋습니다.
 - 전원이 켜져 있는 동안에는 기기를 움직이지 마십시오. 기기가 꺼져 있는 상태에서도 기기가 평평한 표면에 있고 충격과 진동이 없는지 확인하십시오.
 - 기기가 사용 중일 때는 전원을 끄지 마십시오. 전원을 끄기 전에 기기가 유휴 상태인지 확인하십시오.

이 설명서를 읽는 방법

이 절을 가장 먼저 읽으십시오.

이 설명서에서는 Windows 7 절차를 예제로 사용합니다. 사용 중인 운영 체제에 따라 절차와 화면이 달라질 수 있습니다.

심볼

본 설명서에서는 다음과 같은 심볼을 사용합니다.

★ Important

기능을 사용할 때 주의해야 할 사항을 나타내며 이 내용은 데이터 손실의 원인이 될 수 있는 사항도 포함되므로 이 설명을 반드시 읽으시기 바랍니다.

↓ Note

기기의 기능에 대한 보충 설명과 사용자의 오류 해결 지침을 나타냅니다.

[]

기기의 디스플레이 또는 제어 패널에 있는 키의 이름을 나타냅니다.

 **Region A** (유럽, 아시아, 중국)

 **Region B** (북미)

A지역과 B지역 모델의 기능 차이는 두 가지 심볼로 표시됩니다. 모델의 지역에 해당하는 심볼이 표시된 정보를 읽습니다.(한국의 경우 Region A) 사용 중인 모델에 해당하는 심볼에 대한 자세한 내용은 p11 "모델별 정보"를 참조하십시오.

Notes

본 설명서의 내용은 사전 통보 없이 변경될 수 있습니다.

본 설명서의 색상 샘플은 실제 복사본의 색상과 약간 다를 수 있습니다. 이 설명서의 일부 그림은 기계와 약간 다를 수 있습니다.

일부 국가에서는 특정 옵션을 사용하지 못할 수 있습니다. 자세한 내용은 해당 지역 대리점에 문의하십시오.

현재 국가에 따라 특정 단위는 선택 사항일 수 있습니다. 자세한 내용은 해당 지역 대리점에 문의하십시오.

모델별 정보

이 절에서는 기기가 속한 지역을 식별하는 방법에 대해 설명합니다. 기기 후면에 아래와 같은 위치에 라벨이 부착되어 있습니다. 라벨에는 기기가 속한 영역을 식별하는 세부 정보가 들어 있습니다. 라벨을 읽습니다.

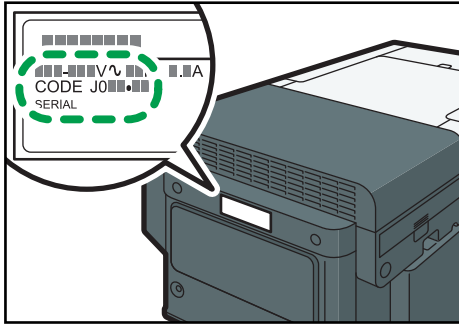

DYX057

다음 정보는 지역별로 다릅니다. 기기의 지역에 해당하는 심볼 아래의 정보를 읽습니다.

Region A (유럽, 아시아, 중국)

라벨에 다음이 포함된 경우 기기는 A지역의 모델입니다.

- CODE XXXX -21, -27, -29
- 220-240 V

Region B (북미)

라벨에 다음이 포함된 경우 기기는 B지역의 모델입니다.

- CODE XXXX -17
- 100-120 V

Note

- 이 설명서의 치수는 측정 단위인 미터법과 인치 단위로 제공됩니다. 시스템이 지역 A 모델인 경우 메트릭(mm)단위를 참조하십시오. 기계가 영역 B 모델인 경우 인치(inch) 단위를 참조하십시오.

이 설명서에 나오는 제품, 옵션 설명

이 절에서는 본 매뉴얼의 표준 제품 및 옵션에 대한 약어를 설명한다.

품명	약칭
Roland CT-A4	A4 표준 트레이
Roland CT-A5	A5 트레이
Tray for Sleeve & Socks	슬리브/양말 트레이
Roland HB-12	피니셔
Roland TPG-BK	잉크 카트리지 - Black

품명	약칭
Roland TPG-CY	잉크 카트리지 - Cyan
Roland TPG-MG	잉크 카트리지 - Magenta
Roland TPG-YE	잉크 카트리지 - Yellow
Ink Collection Unit	잉크 컬렉터 유닛
Cleaning Liquid	클리닝 액
Cleaning Cartridge K	클리닝 카트리지 K
Cleaning Cartridge C	클리닝 카트리지 C
Cleaning Cartridge M	클리닝 카트리지 M
Cleaning Cartridge Y	클리닝 카트리지 Y
Cleaning Tool	클리닝 툴
Cleaning Stick	클리닝 스틱
Cleaning Absorber	자동 헤드청소용 클리닝 스틱
Fan Filter	필터
Roland Design Software	디자인 소프트웨어

1. 이 제품에 대하여

이 장에서는 기기 부품과 옵션의 명칭과 기능에 대해 설명합니다.

구성 요소 가이드

1

정면

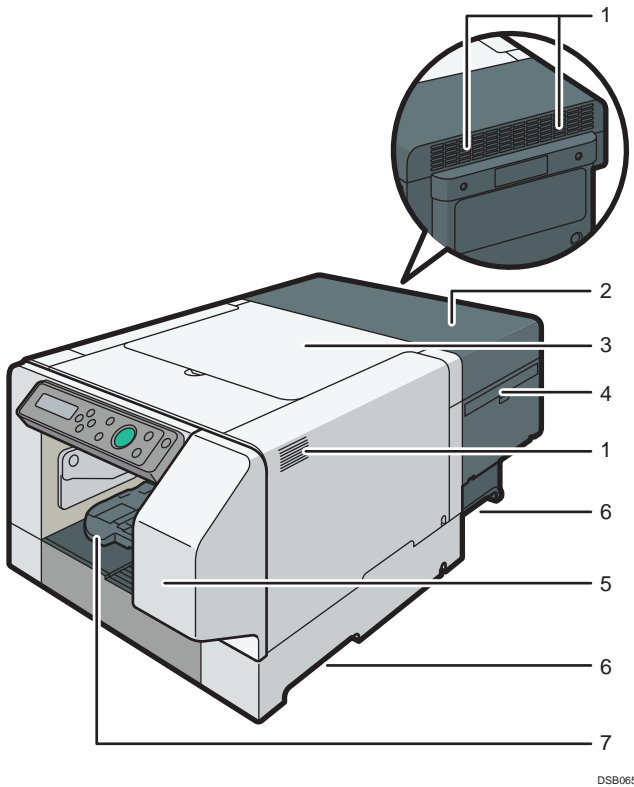

DSB065

1. 통풍구

기기 내부가 과도하게 뜨거워지는 것을 방지하기 위해 이곳으로 공기를 배출합니다. 통풍구를 가리거나 막지 마십시오. 기기 내부가 과도하게 뜨거워지면 고장이 발생할 수 있습니다.

2. 후면 커버

3. 상단커버

평소에는 이 커버를 닫아 두십시오. 안전을 위해 상단 커버를 열거나 닫으면 전원이 즉시 꺼집니다. 인쇄 중이거나 필요하지 않을 때는 상단 커버를 열거나 닫지 마십시오. 상단 커버를 열라는 메시지가 화면에 나타나면 지시를 따릅니다.

4. 필터

필터를 바꾸라는 메시지가 나타나면 필터를 교체합니다.

5. 우측 전면커버

평소에는 이 커버를 닫아 두십시오. 잉크 카트리지를 설치/교체하거나 잉크 컬렉터 유닛을 교체해야 할 경우에만 이 커버를 여십시오.

6. 리프팅용 손잡이

7. 트레이 스탠드

트레이를 거치하는 부분입니다.

좌측면

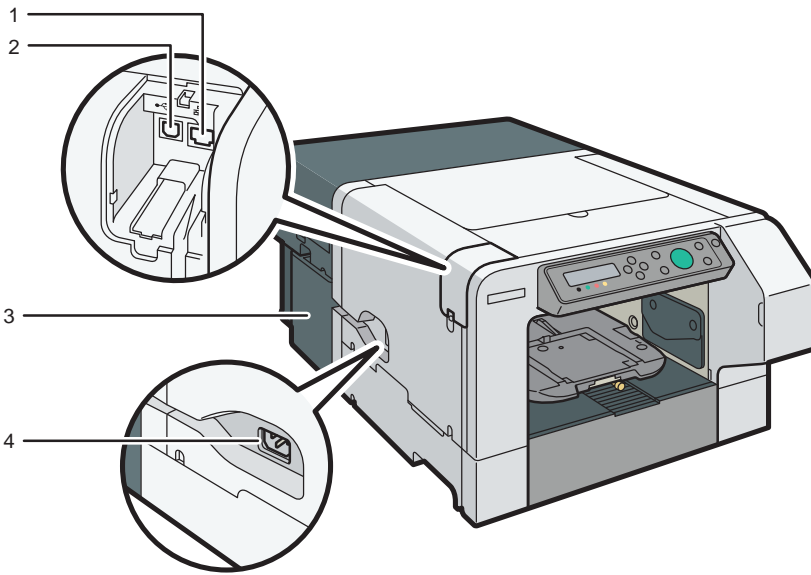

DSB066

1. 이더넷 포트

100BASE-TX 혹은 10BASE-T Lan 케이블을 연결하기 위한 포트.

2. USB 포트

USB2.0 케이블을 연결하기 위한 포트.

3. 전원 커버

전원 코드를 보호하기 위한 커버.

4. 전원 삽입구

전원 코드 연결부.

설명서 거치대

이 기기와 함께 제공된 "사용자 안내서"를 보관하는 장소입니다.

설명서 거치대 설치

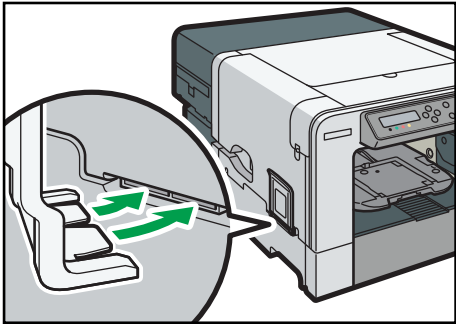

DYX011

트레이 (A4 표준 트레이)

이 트레이를 사용하여 의류의 A4 크기(210 × 297 mm) 영역 내에서 인쇄할 수 있습니다.

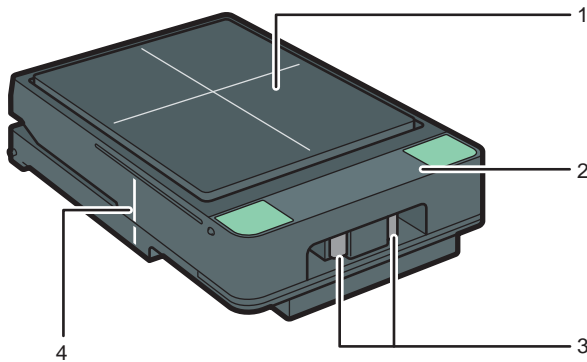

DSA108

1. 테이블

직물을 세팅하는 스탠드입니다.

2. 커버

테이블 위에 직물을 장착 할 때 커버를 여십시오.

3. 잠금 해제 버튼

누르면 커버의 잠금이 해제되고 열립니다.

4. 트레이 포지셔닝 라인

트레이를 설치할 때 기기 가장자리 표시선에 이 선을 맞춥니다.

트레이 (A5 트레이)

이 트레이를 사용하여 의류의 A5 크기(148 × 210 mm) 영역 내에서 인쇄할 수 있습니다.

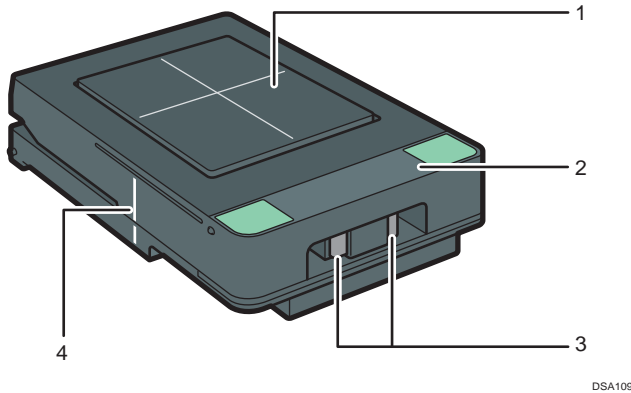

1. 테이블

직물을 세팅하는 스탠드입니다.

2. 커버

테이블 위에 직물을 장착 할 때 커버를 여십시오.

3. 잠금 해제 버튼

누르면 커버의 잠금이 해제되고 열립니다.

4. 트레이 포지셔닝 라인

트레이를 설치할 때 기기 가장자리 표시선에 이 선을 맞춥니다.

트레이 (슬리브/양말 트레이)

이 트레이를 사용하여 의류의 소매 부분이나 양말에 인쇄할 수 있습니다.

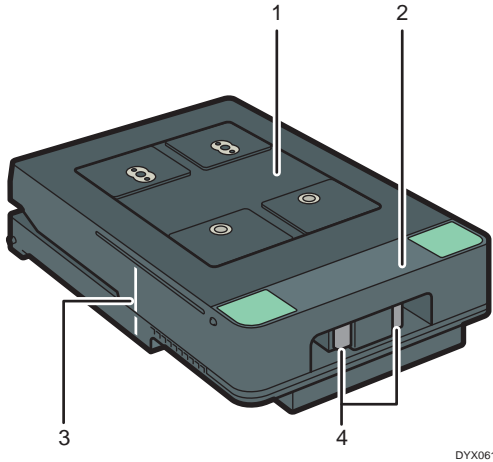

DYX061

1. 테이블

직물을 세팅하는 스탠드입니다.

2. 커버

테이블 위에 직물을 장착 할 때 커버를 여십시오.

3. 트레이 포지셔닝 라인

트레이를 설치할 때 기기 가장자리 표시선에 이 선을 맞춥니다.

4. 잠금 해제 버튼

누르면 커버의 잠금이 해제되고 열립니다.

제어 패널

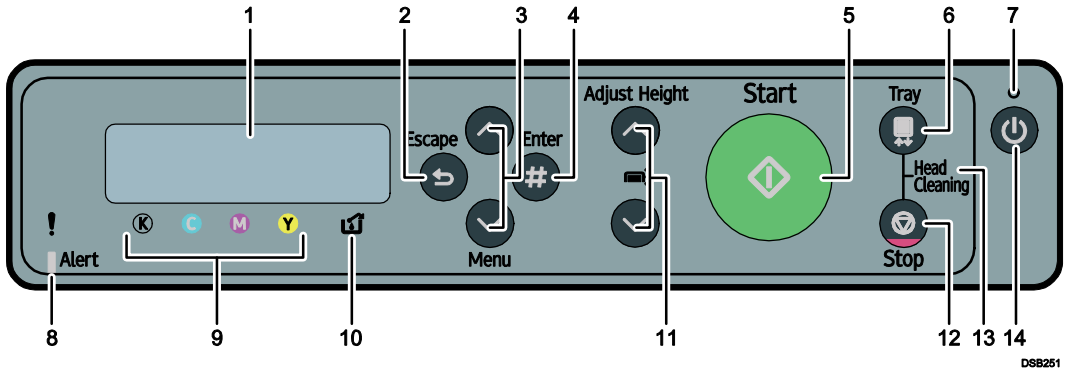

1. **디스플레이**
현재 기기의 상태 및 메시지를 표시합니다.
2. **[Escape] 키**
이 키를 눌러 이전 메뉴로 돌아갑니다.
3. **[▲], [▼/Menu] 키**
이 키를 사용하여 설정을 지정할 때 디스플레이의 값을 늘리거나 줄입니다. 키를 누른 채로 스크롤을 빠르게 하고 디스플레이의 값을 10단위로 늘리거나 줄입니다. 이 기능을 적용하려면 [Maintenance]에서 [Key Repeat]을 [On]으로 설정합니다. p98 "[Maintenance] 메뉴 사용"을 참조하십시오.
기기가 대기 모드일 때 [▼]/Menu 키를 눌러 현재 기기 설정을 확인합니다.
4. **[#Enter] 키**
이 키를 누르면 디스플레이에서 선택한 메뉴가 실행됩니다.
5. **[Start] 키**
인쇄를 시작합니다. [Start] 키의 LED는 인쇄를 시작할 준비가 되면 켜지고 인쇄 중에는 깜박입니다.
6. **[Tray] 키**
트레이를 전면으로 이동하려면 이 키를 누릅니다.
7. **전원표시 램프**
전원이 켜지면 불이 점등됩니다.
기기가 컴퓨터에서 데이터를 수신하거나 인쇄할 데이터가 있을 때는 깜박입니다.
8. **경고 표시 램프**
기기에 오류가 발생하면 램프가 켜지거나 깜박입니다.
빨간색 램프가 점등되면 디스플레이에 나타나는 지침을 따릅니다.
p203의 "디스플레이의 오류 및 상태 메시지"를 참조하십시오.

9. 잉크 카트리지 잔량 표시

각 색상별 잉크 카트리지에 해당합니다.

K, C, M, Y는 각각 검은색, 청록색, 자홍색, 노란색을 나타냅니다.

각 잉크 카트리지에 남아 있는 잉크의 양은 6단계의 레벨로 표시됩니다.

10. 페 잉크 양 표시

페잉크의 양은 6단계의 레벨로 표시됩니다. 잉크 컬렉터 유닛을 교체해야 할 때 메시지가 나타납니다.

11. [Adjust Height ▲], [Adjust Height ▼] 키

트레이의 높이를 위아래로 이동하여 조정합니다.

키를 길게 눌러 트레이의 높이를 빠르게 조정할 수 있습니다. 이 기능을 적용하려면 [Key Repeat]을 [On]으로 설정하십시오. p98 "[Maintenance] 메뉴 사용"을 참조하십시오.

12. [Stop] 키

기기가 온라인 상태일 때 이 키를 눌러 진행 중인 인쇄 작업을 취소할 수 있습니다.

13. 헤드클리닝 (단축키)

기기가 대기 모드일 때 [Stop]과 [Tray] 키를 동시에 눌러 모든 색상에 대해 헤드클리닝을 수행합니다.

14. [Power] 키

이 키를 눌러 전원을 켭니다. 전원을 끄려면 이 키를 1초간 길게 누르십시오.

p22 "전원 켜기/끄기"를 참조하십시오.

트레이 장착 및 제거

트레이 타입

이 기기는 다음 세 가지 유형의 트레이를 사용할 수 있습니다.
각 트레이에 사용할 수 있는 인쇄 소재는 p56 "사용 가능한 직물"을 참조하십시오.

- A4 표준 트레이
직물의 A4 크기 영역 내에서 인쇄할 경우 이 트레이를 사용하십시오.

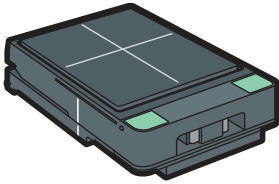

DSA334

- A5 트레이
직물의 A5 크기 영역 내에서 인쇄할 경우 이 트레이를 사용하십시오.

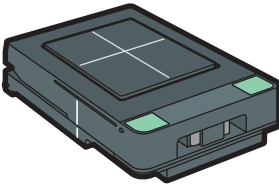

DSA335

- 슬리브/양말 트레이
의류의 소매 부분이나 양말에 인쇄할 때 이 트레이를 사용하십시오.

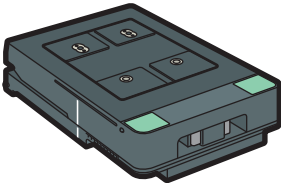

DYX062

트레이 장착

트레이의 뒷면을 트레이 스탠드에 놓고 딸각하는 소리가 들릴 때까지 천천히 끝까지 밀어 넣습니다. 트레이 포지셔닝 라인이 기기 가장자리 표시선과 일치하면 트레이가 올바르게 장착됩니다.

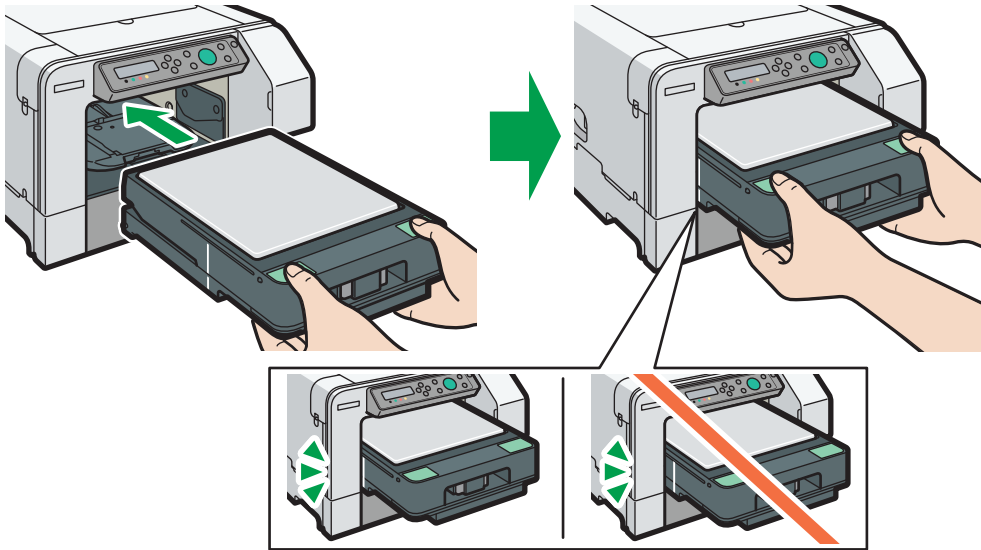

DSA063

트레이 제거

인쇄가 완료된 후 트레이 왼쪽의 트레이 포지셔닝 라인을 볼 수 있도록 트레이가 반환되고 그 위치에서 멈추면 트레이를 제거합니다.

[Start] 키가 점멸하면 인쇄가 완료되지 않은 것이므로 기기에서 트레이를 제거하지 않고 [Start] 키를 다시 누르면 추가 인쇄가 시작됩니다.



DSA005

A4 표준 트레이 또는 A5 트레이를 사용할 때 그림에 표시된 것처럼 보호 커버를 수평으로 삽입한 다음 A4 표준 트레이 또는 A5 트레이로 제거합니다. 이렇게 하여 건조되지 않은 인쇄 표면을 보호합니다. 보호 커버가 수평으로 올바르게 배치되었는지 확인하십시오.

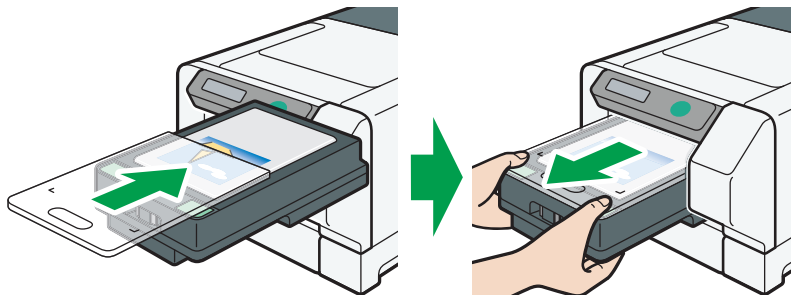

DYX008

전원 켜기 / 끄기

★ Important

- 기기를 끌 때는 반드시 [Power] 키를 길게 눌러야 합니다. 전원 코드를 분리하면 유지 관리 작업을 위한 잉크 소모량이 증가할 수 있습니다.

전원 켜기

1. [Power] 키를 누릅니다.

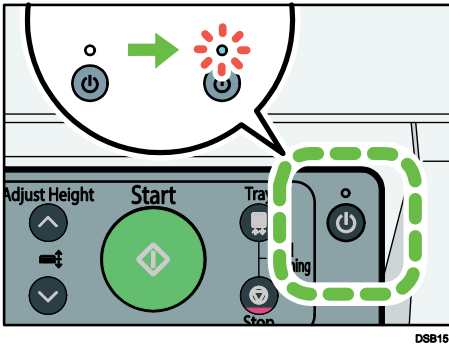

기기 워밍업이 시작되면 전원 램프가 점멸하고 "Waiting..." 메시지가 표시됩니다. 기기가 인쇄할 수 있는 상태가 되면 전원 램프가 점등되고 "Ready" 메시지가 표시됩니다.

전원 끄기

1. [Power] 키를 1초 이상 길게 누릅니다.

기기가 종료 될 때는 "Shutting down..." 메시지가 표시됩니다. 기기가 꺼지면, 전원 램프와 디스플레이가 꺼집니다.

↓ Note

- 소비전력을 완전히 차단하려면 [Power] 키를 1초간 누르고 전원 램프가 꺼져 있는지 확인합니다. 그런 다음 전원 코드를 뽑습니다.
- 스위치가 있는 멀티탭을 끌 때는 반드시 위의 절차를 따라 전원을 먼저 끄십시오.
- 이 기기에서는 에너지 절약 모드를 사용할 수 있습니다. 전원을 켜 후 일정 시간동안 사용하지 않으면 기기가 자동으로 에너지 절약 모드로 전환되고 기기의 전기 소비량이 감소합니다. 에너지 절약 모드 시작을 위한 대기 기간을 지정하려면 시스템 설정을 구성합니다. p122 "[System] 메뉴"를 참조하십시오.
- 기기가 에너지 절약 모드에 있으면 디스플레이가 꺼집니다.
- 인쇄 작업을 수신하거나 키를 누르면 에너지 절약 모드에서 일반 모드로 복구됩니다.

2. 인쇄 준비

이 장에서는 설치 및 설정 절차를 설명합니다.

설치 절차

이 장에서는 인쇄에 필요한 작업에 대해 설명합니다.
아래의 순서대로 기기를 설치하고 설정합니다.

단계	작업	작업 상세 내용에 대한 참조
1	설치 환경을 확인합니다.	page 24 "컴퓨터 및 설치 영역 확인"
2	공급된 품목을 확인합니다.	page 28 "공급된 품목 확인과 포장 풀기"
3	잉크 카트리지를 설치합니다.	page 31 "잉크 카트리지 설치"
4	전원 코드를 연결하고 전원을 켜 다음 잉크 카트리지를 장착합니다.	page 34 "전원 코드 연결 및 전원 켜기"
5	직물을 장착	page 58 "직물 장착"
6	테스트 인쇄를 수행합니다.	page 96 "구성 페이지 인쇄"
7	기기와 컴퓨터를 연결하고 "Quick Install"을 사용하여 소프트웨어를 설치합니다.	page 38 "컴퓨터 연결 및 소프트웨어 설치 (USB 연결)" page 45 "컴퓨터 연결 및 소프트웨어 설치 (네트워크 연결)" <small>*Macintosh를 사용하는 경우 page 147 "7. Using the Machine with a Macintosh"를 참조하십시오.(국내 Macintosh 사용자가 매우 적어 번역에서 제외되었습니다.)</small>

컴퓨터 및 설치 영역 확인

환경적인 조건이 성능에 큰 영향을 미치기 때문에 기기의 위치를 신중하게 선택해야 합니다.

프린터를 배치할 영역

2

⚠ WARNING

- 인화성 스프레이 또는 솔벤트등을 기기 주변에서 사용하지 마시고 기기 근처에 두지 마십시오. 화재 또는 감전의 원인이 될 수 있습니다.
- 화병, 화분, 컵, 세면용품, 의약품, 작은 금속 물체 또는 물이나 다른 액체를 담은 용기를 이 기기의 위나 근처에 두지 마십시오. 이러한 물체나 물질이 기기 내부에 낙하할 경우 화재 또는 감전, 누수등이 발생할 수 있습니다.
- 기기는 벽면 콘센트에 가능한 가깝게 배치하십시오. 그래야 비상 시 전원 코드를 쉽게 분리할 수 있습니다.

⚠ CAUTION

- 기기가 습기와 먼지로부터 멀리 떨어져 있도록 하십시오. 그렇지 않으면 화재 또는 감전이 발생할 수 있습니다.
- 기기를 불안정하거나 기울어진 표면에 놓지 마십시오. 넘어질 경우 부상을 입을 수 있습니다.
- 기기 위에 무거운 물체를 올려놓지 마십시오. 기기가 넘어져 부상을 입을 수 있습니다.
- 기기의 통풍구를 막지 마십시오. 이렇게 하면 내부 구성 요소 과열로 인한 화재가 발생할 위험이 있습니다.
- 기기를 사용하는 공간은 환기가 잘 되고 공간이 넓어야 합니다. 기기를 많이 사용할 때는 특히 환기를 잘 하는 것이 중요합니다.

★ Important

- 오작동을 방지하기 위해 기기의 위치를 다음과 같은 곳에서 멀리 배치하십시오:
 - 직사광선이 들어오는 곳.
 - 에어컨이나 히터 바람이 직접 닿도록 흐르는 위치.
 - 라디오, TV 또는 기타 전자 장치 주변.

- 고온/저온 및 고습/저습 지역
- 가슴기 주변
- 오일 스토브 및 암모니아 배출 장치
- 기기를 불안정한(기울어지거나 평평하게 고정되지 않는곳) 위치에 배치하여 사용하면 진동으로 인해 인쇄 품질이 저하될 수 있습니다. 기기를 안정된 위치에 배치 합니다.

기기를 설치할 평평하고 안정적인 위치를 선택합니다.

- 설치하는 위치의 표면은 앞/뒤, 좌/우모두 2° 이내 수평이어야 합니다.
- 결로 방지를 위해 온도 및 습도 조건이 아래 도표에 표시된 조건을 초과하지 않는 곳에 기기를 설치합니다.
- 한계를 초과하면 기기가 인쇄를 중단할 수 있습니다.

Region A (유럽, 아시아, 중국)

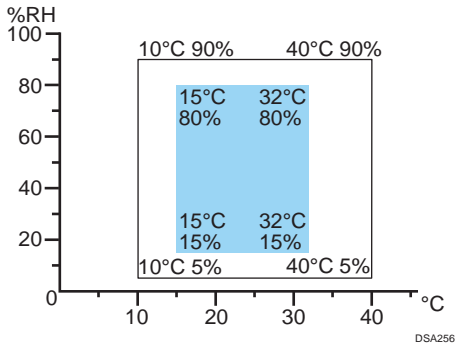

Region B (북미 지역)

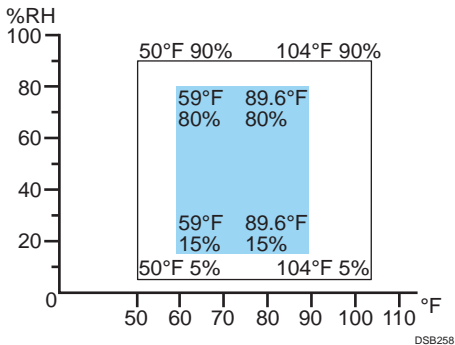

- 흰색 영역 : 작동 범위(작동은 가능하지만 인쇄 품질이 보장되지는 않음)
- 파란색 영역 : 권장 범위
- 다음 그림과 같이 직물을 장착하고 잉크 카트리를 교환할 수 있도록 공간을 확보 하십시오.

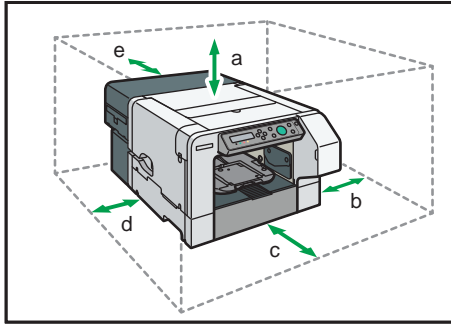

- a. 27 cm
- b. 10 cm
- c. 53 cm
- d. 25 cm
- e. 10 cm

전원 확인

WARNING

- 기재된 사양과 일치하는 전원 이외의 다른 전원을 사용하지 마십시오. 화재 또는 감전의 원인이 될 수 있습니다.
- 기재된 사양과 일치하는 주파수가 아닌 다른 주파수를 사용하지 마십시오. 화재 또는 감전의 원인이 될 수 있습니다.
- 멀티탭을 사용하지 마십시오. 화재 또는 감전의 원인이 될 수 있습니다.
- 연장선을 사용하지 마십시오. 화재 또는 감전의 원인이 될 수 있습니다.
- 손상, 파손 또는 개조된 전원 케이블을 사용하지 마십시오. 또 무거운 물체 아래에 끼이거나, 세게 잡아당기거나, 심하게 구부러진 전원 케이블을 사용하지 마십시오. 화재 또는 감전의 원인이 될 수 있습니다.
- 전원 케이블 플러그의 가장자리에 금속이 닿으면 화재 및 감전의 위험이 있습니다.
- 젖은 손으로 전원 케이블의 플러그를 만지면 위험합니다. 그렇게 하면 감전될 수 있습니다.

⚠ WARNING

- 제공된 전원 케이블은 이 기기에서만 사용할 수 있습니다. 다른 기기와 함께 사용하지 마십시오.
화재 또는 감전의 원인이 될 수 있습니다.
- 전원 케이블이 손상되어 내부 와이어가 노출되거나 손상된 경우 서비스 담당자에게 문의하여 교체하도록 하십시오. 손상된 전원 케이블을 사용하면 화재 또는 감전의 원인이 될 수 있습니다. 화재 또는 감전의 원인이 됩니다.
- 기기는 벽면 콘센트에 가능한 가깝게 배치하십시오. 그래야 비상 시 전원 케이블을 쉽게 분리할 수 있습니다.

⚠ CAUTION

- 전원 케이블의 플러그를 벽면 콘센트에 완전히 밀어 넣으십시오. 제대로 삽입되지 않은 플러그는 불안정한 연결을 만들어 안전하지 않은 열이 축적될 수 있습니다.

🌐 Region A (유럽, 아시아, 중국)

전원 사양
220-240V, 0.6A 이상, 50/60Hz
위와 같이 전원 코드를 전원에 연결하십시오.

🌐 Region B (북미)

전원 사양
100-120V, 1A 이상, 60Hz
위와 같이 전원 코드를 전원에 연결하십시오.

연결 할 컴퓨터 확인

이 기기를 사용하려면 컴퓨터가 다음 사양을 충족해야 합니다.

- PC/AT 호환 컴퓨터(USB 또는 네트워크 인터페이스 포함)
- 운영 체제:
윈도우 7/8.1/10
Mac OS X 10.11 이상 버전

↓ Note

- 필요한 하드 디스크 여유 공간과 설치된 메모리 양을 확인하려면 각 운영 체제의 시스템 요구 사항을 따르십시오.

공급된 품목 확인과 포장 풀기

⚠ WARNING

- 다음은 본 제품의 포장에 사용된 비닐 봉지의 경고 메시지를 설명합니다.
 - 이 기기와 함께 제공된 비닐(가방 등)은 항상 유아 및 소아로부터 멀리 떨어져 있어야 합니다. 비닐이 입이나 코와 접촉할 경우 질식이 발생할 수 있습니다.

⚠ CAUTION

- 프린터의 무게는 약 24kg입니다.
- 두 명 이상의 사람이 기기 측면의 밑부분에 리프팅용 손잡이를 잡고 들어야 합니다. 천천히 들어올리고 몸에 무리가 가지 않도록 하십시오.
- 기기 이동 시 반드시 트레이와 설명서 거치대를 제거하십시오. 기기를 강제로 들어 올리거나 거칠게 다루면 기기가 파손되거나 부상을 입을 수 있습니다.

★ Important

- 아래 절차를 읽을 때까지 기기를 켜지 마십시오.

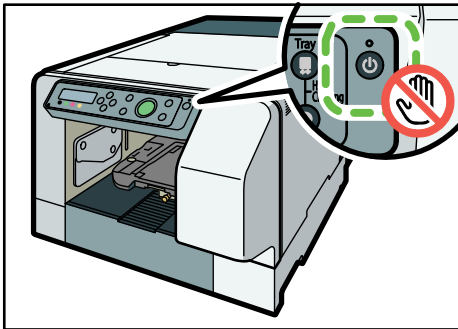

DYX068

1. 상자를 열고 공급된 모든 구성품을 꺼냅니다. 아래의 구성품이 모두 있는지 확인하십시오.:

- A4 표준트레이
- 보호 커버
- 유지보수 키트
- 전원케이블
- 빠른 설치 설명서
- 안전 정보
- CD-ROM
- 사용자 설명서
- 빠른 설명서
- 유지보수 설명서

- 교체용 잉크 콜렉터 유닛
- CD-ROM
- 설명서 거치대

2. 보호 커버를 벗깁니다.

3. 비닐을 제거합니다.

4. 기기를 들어 올려 설치할 장소로 옮깁니다.

그림과 같이 두 명 이상의 사람이 기기 측면의 하단의 리프팅용 손잡이 부분을 잡고 기기를 천천히 들어 올리십시오.

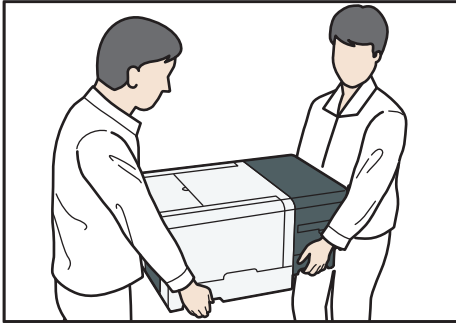

DSB067

5. 기기 본체에서 주황색 접착 테이프를 모두 제거합니다.

6. 트레이에서 보호 커버를 제거합니다.

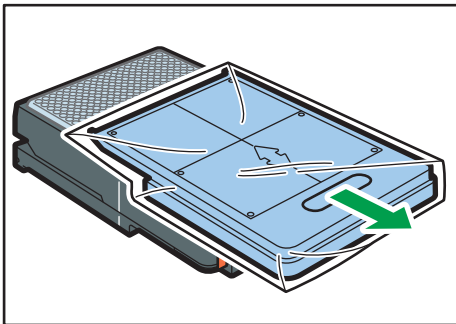

DSA191

7. 트레이에서 접착 테이프를 제거합니다.

접착 테이프를 제거 합니다.

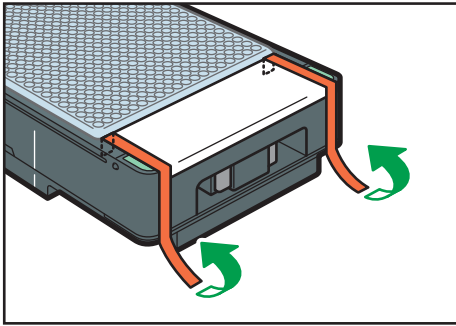

DSA192

잠금 해제 버튼을 누르고 커버를 들어 올리고 나머지 접착 테이프를 제거하십시오.

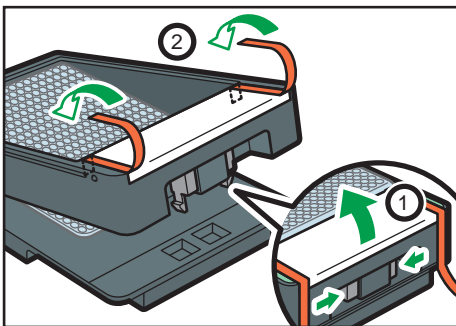

DSA193

8. 설명서 거치대를 설치합니다.

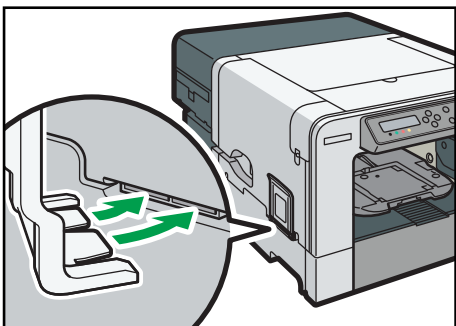

DYX011

9. 본 기기와 함께 제공된 "사용자 설명서"를 설명서 거치대에 보관합니다.

↓ Note

- 기기를 옮길 때 박스를 다시 사용할 수 있도록 보관해 두는 것이 좋습니다.
- USB 및 LAN 케이블은 제공되지 않습니다.

잉크 카트리지 설치

⚠ CAUTION

- 잉크와 잉크 용기를 어린이의 손이 닿지 않는 곳에 보관하십시오.
- 잉크가 눈에 들어가면 즉시 흐르는 물로 눈을 씻어내야 합니다. 필요한 경우 의사와 상담하십시오.
- 잉크를 교체할 때 옷에 잉크가 묻지 않도록 하십시오. 잉크가 옷에 묻으면 얼룩진 부분을 찬물로 씻으십시오. 뜨거운 물은 직물에 잉크를 넣어 얼룩을 제거하는 것을 불가능하게 만들 수도 있습니다.(소재에 따라 지워지지 않는 경우도 있으니 주의 해야합니다.)
- 잉크를 교체할 때 피부에 잉크가 묻지 않도록 하십시오. 잉크가 피부에 닿은 경우 비누와 물로 해당 부위를 깨끗이 씻으십시오.
- 잉크 카트리지를 제거할 때 잉크 카트리가 장착되는 곳 근처에 손을 대지 마십시오. 잉크가 손에 닿으면 비누와 물로 깨끗이 씻으십시오.

2

★ Important

- 기기를 처음 켤 때 프린트 헤드에 잉크를 공급하기 위해 잉크가 소모됩니다. 따라서 인쇄할 페이지 수는 사용중 교체하는 일반 카트리지를 사용할 때보다 적습니다.
- 잉크 카트리지를 설치할 때는 기기 내부를 만지지 마십시오.
- 아래 절차를 읽을 때까지 기기를 켜지 마십시오.

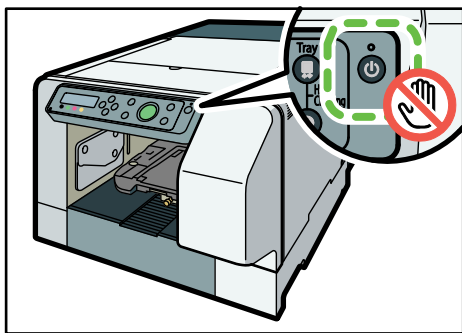

DYX058

- 정품 새 잉크 카트리지를 설치해야 합니다. 다른 카트리지를 설치하면 잉크가 공급되지 않고 오작동할 수 있습니다.
1. 잉크 카트리지의 포장을 제거합니다.
 잉크 카트리지의 잉크 토출구나 기판을 만지지 마십시오.

2. 우측 전면 커버를 엽니다.

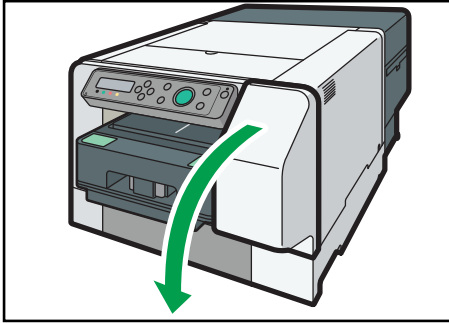

DYX030

3. 각 카트리지의 방향과 색상을 확인하고 주의하여 설치합니다.

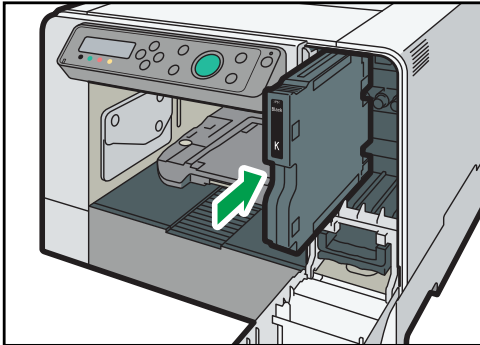

DSA159

왼쪽부터 Black, Cyan, Magenta, Yellow 순서로 설치합니다.

4. 각 카트리지를 밀어 넣습니다.

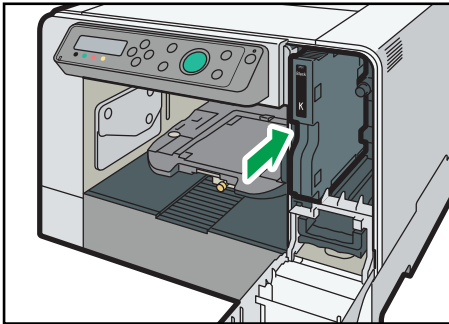

DSA160

5. 카트리지 4개를 각각 3-4단계와 동일한 방법으로 반복하여 설치합니다.

6. 우측 전면 커버를 닫습니다.

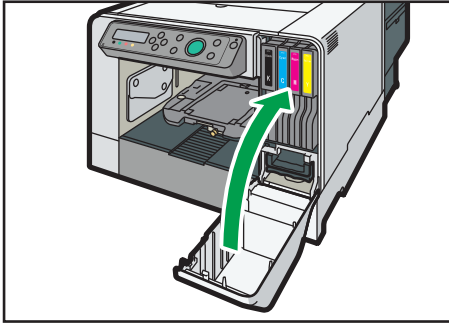

DYX013

전원 코드 연결 및 전원 켜기

기기를 컴퓨터에 연결하기 전에 기기의 전원 코드를 연결하고 전원을 켭니다.

2

WARNING

- 이 설명서에 기재된 사양과 일치하는 전원 이외의 다른 전원을 사용하지 마십시오. 화재 또는 감전의 원인이 될 수 있습니다.
- 기재된 사양과 일치하는 주파수가 아닌 다른 주파수를 사용하지 마십시오. 화재 또는 감전의 원인이 될 수 있습니다.
- 멀티탭을 사용하지 마십시오. 화재 또는 감전의 원인이 될 수 있습니다.
- 연장선을 사용하지 마십시오. 화재 또는 감전의 원인이 될 수 있습니다.
- 손상, 파손 또는 개조된 전원 케이블을 사용하지 마십시오. 또 무거운 물체 아래 끼이거나, 세게 잡아당기거나, 심하게 구부러진 전원 케이블을 사용하지 마십시오. 화재 또는 감전의 원인이 될 수 있습니다.
- 전원 케이블 플러그의 가장자리에 금속이 닿으면 화재 및 감전의 위험이 있습니다.
- 젖은 손으로 전원 케이블의 플러그를 만지면 위험합니다. 그렇게 하면 감전될 수 있습니다.
- 제공된 전원 케이블은 이 기기에서만 사용할 수 있습니다. 다른 기기와 함께 사용하지 마십시오. 화재 또는 감전의 원인이 될 수 있습니다.
- 전원 케이블이 손상되어 내부 와이어가 노출되거나 손상된 경우 서비스 담당자에게 문의하여 교체하도록 하십시오. 손상된 전원 케이블을 사용하면 화재 또는 감전의 원인이 될 수 있습니다. 화재 또는 감전의 원인이 됩니다.
- 기기는 벽면 콘센트에 가능한 가깝게 배치하십시오. 그래야 비상 시 전원 케이블을 쉽게 분리할 수 있습니다.

CAUTION

- 전원 케이블의 플러그를 벽면 콘센트에 완전히 밀어 넣으십시오. 제대로 삽입되지 않은 플러그는 불안정한 연결을 만들어 안전하지 않은 열이 축적될 수 있습니다.

⚠ CAUTION

- 벽면 콘센트에서 전원 케이블을 분리할 때는 항상 케이블이 아닌 플러그를 당기십시오. 케이블을 당기면 전원 케이블이 손상될 수 있습니다. 손상된 전원 케이블을 사용하면 화재 또는 감전의 원인이 될 수 있습니다.

★ Important

- 카트리지를 장착하는 동안에는 기기를 작동시키지 마십시오.
- 기기를 처음 켤 때 프린트 헤드에 잉크를 공급하기 위해 잉크가 소모됩니다.

2

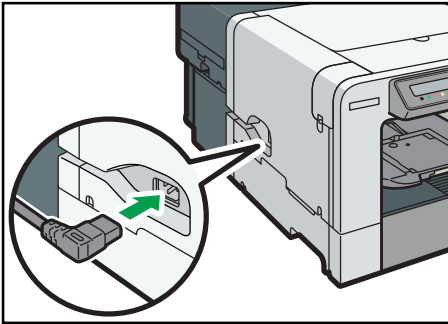
1. 전원 케이블을 기기에 완전히 꽂습니다.

DSB068

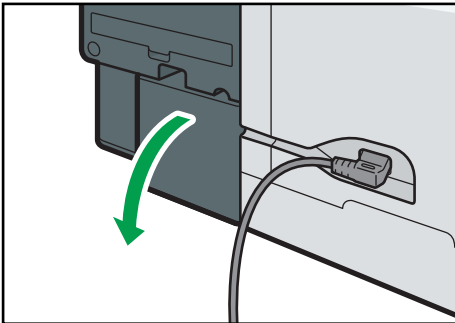
2. 전원 커버를 엽니다.

DSB069

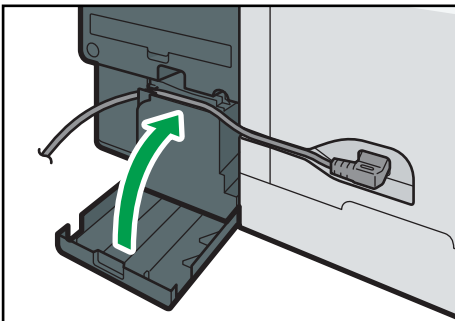
3. 그림과 같이 전원 케이블을 정리하고 전원 커버를 닫습니다.

DSB070

4. 전원 케이블을 벽면 콘센트에 완전히 꽂습니다.

(예시 이미지는 다른 국가의 플러그입니다.)

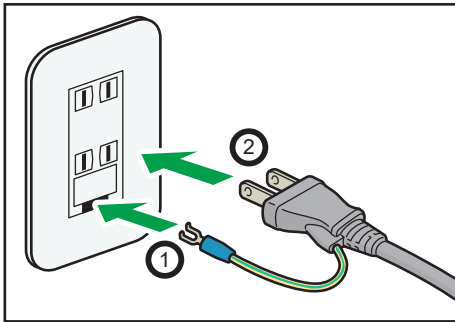

전원 케이블이 기기 아래에 끼이지 않도록 하십시오.

5. [Power] 키를 누릅니다.

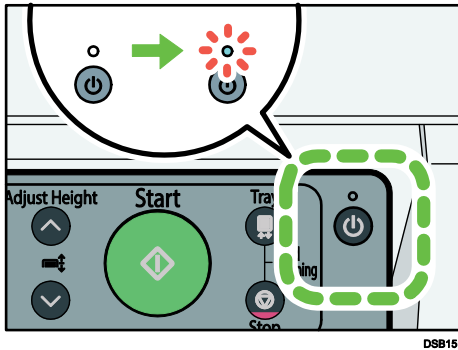

기기가 프린트 헤드에 잉크를 공급하기 시작합니다.

"Ready" 메시지가 나타날 때까지 약 7분간 기기를 유힬 상태로 둡니다.

잉크가 공급되는 동안에는 벽면 콘센트에서 플러그를 제거하지 마십시오.

프린트 헤드에 잉크를 공급하는 동안 "딸깍"하는 소리가 들릴 수 있습니다. 오작동이 아닌 정상적인 작동이고 잠시 후에 중단될 것입니다.

잉크 공급이 완료되면 전원 램프가 점멸에서 점등 상태로 바뀝니다.

컴퓨터 연결 및 프린터 드라이버 설치

기기는 USB와 LAN이라는 두 가지 연결 방법이 있습니다. 다음을 참조하여 컴퓨터 연결부터 프린터 드라이버 설치까지의 방법을 확인합니다.:

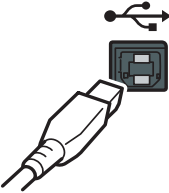
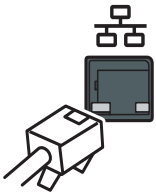
연결 방법	작업 상세 내용에 대한 참조
<p>USB</p> 	<p>p38 "컴퓨터 연결 및 소프트웨어 설치(USB 연결)" USB케이블을 이용하여 기기를 컴퓨터에 연결합니다. ↓ 드라이버 설치</p>
<p>LAN</p> 	<p>p45 "컴퓨터 연결 및 소프트웨어 설치(네트워크 연결)" 이더넷 케이블을 이용하여 기기를 컴퓨터에 연결합니다. ↓ 네트워크 설정 구성 ↓ 드라이버 설치</p>

컴퓨터 연결 및 소프트웨어 설치(USB 연결)

USB 케이블을 이용하여 기기를 컴퓨터에 연결합니다. 그리고 프린터 드라이버를 설치합니다. 마지막으로 필요에 따라 네트워크 공유 설정을 구성합니다.

이 설명서에서는 Windows 7/10 절차를 예시로 사용합니다. 사용 중인 운영 체제에 따라 절차와 화면이 달라질 수 있습니다.

USB를 통해 기기 연결

1. 기계가 꺼져 있는지 확인합니다.

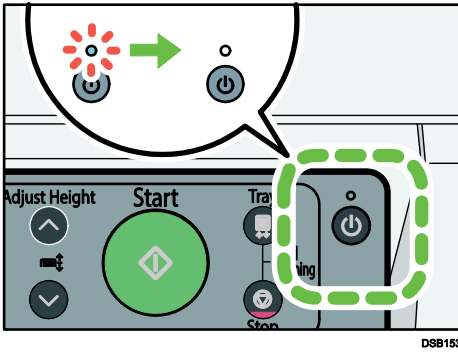

2. 컴퓨터의 전원을 끕니다.

현재 실행 중인 모든 응용 프로그램을 종료합니다.

새 하드웨어 추가 마법사가 나타나면 [취소]를 클릭하고 기기를 끕니다.

3. 포트 커버를 엽니다.

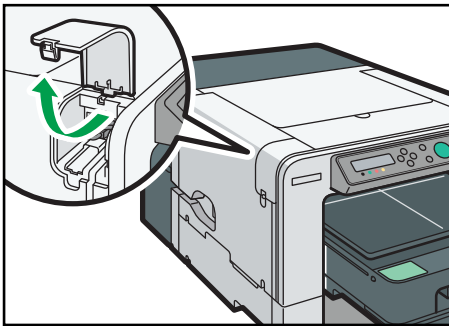

4. USB 케이블의 육각형 플러그를 포트에 삽입합니다.

플러그의 모양과 방향을 확인하고 케이블이 완전히 삽입되었는지 확인합니다.

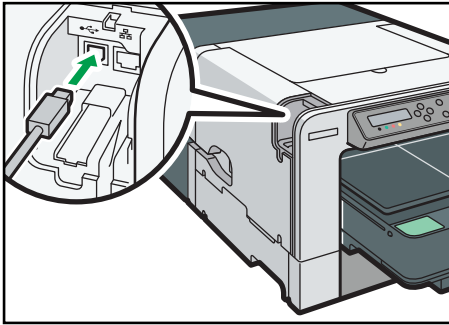

DYX018

5. 포트 커버를 닫습니다.

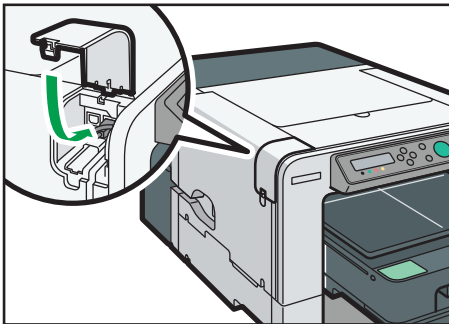

DYX048

6. USB 케이블의 직사각형 플러그를 컴퓨터의 USB 포트에 삽입합니다.

플러그의 모양과 방향을 확인하고 케이블이 완전히 삽입되었는지 확인합니다.

↓ Note

- 네트워크를 통해 USB를 이용하여 연결된 기기를 공유하려면 위의 설명에 따라 기기를 컴퓨터에 연결합니다. 공유 설정에 대한 내용은 p43 "프린터 공유"를 참조하십시오.

프린터 드라이버 설치

기기가 컴퓨터에 연결되면 프린터 드라이버를 설치합니다.

두 가지 설치 방법이 있습니다. 다음 방법 중 하나를 사용하여 프린터 드라이버를 설치합니다.

- USB 빠른 설치
프린터 드라이버를 자동으로 설치합니다. p40 "USB 빠른 설치"를 참조하십시오.
- 수동 설치
프린터 드라이버의 설정을 수동으로 구성하고 설치합니다. p41 "USB 케이블을 사용하여 수동으로 프린터 드라이버 설치"를 참조하십시오.

↓ Note

- 네트워크를 통해 USB를 이용하여 연결된 기기를 공유하려면 프린터 드라이버를 설치할 때 공유 설정을 구성합니다. p43 "프린터 공유"를 참조하십시오.

USB 빠른 설치

프린터 드라이버를 설치하려면 다음 절차를 따르십시오.

★ Important

- 아래 절차를 읽을 때까지 기기를 켜지 마십시오.

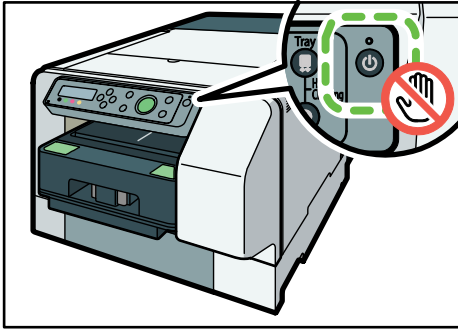

DYX080

- 관리자만 이 설치를 수행할 수 있습니다. Administrators 그룹의 구성원으로 윈도우를 로그인합니다.

설치 관련 참고 사항

- 설치 중 Windows 보안 경고가 나타나면 무시하고 설치를 계속합니다.
- "새 하드웨어 추가 마법사"가 나타나면 [취소]를 클릭하고 기기를 끕니다.

1. CD-ROM 드라이브에 드라이버 CD를 삽입합니다.
현재 실행 중인 다른 모든 응용 프로그램을 종료합니다.
2. 인터페이스의 언어를 선택한 다음 [확인]을 클릭합니다.
3. [Quick Install for USB]를 클릭합니다.
4. 전체 라이선스 계약을 주의 깊게 읽어보신 후 약관에 동의하면 [I accept the agreement.]를 클릭하고 [Next >]를 클릭합니다.
5. 기기의 전원이 꺼져 있는지 확인하고 [Next >]를 클릭합니다.
설치가 시작됩니다.
설치 중에 윈도우 보안 경고가 나타나면 무시하고 설치를 계속하십시오.
6. 컴퓨터와 기기가 제대로 연결되었는지 확인한 다음 [Power] 키를 누릅니다.
7. [Yes]를 클릭하여 기기를 기본 프린터로 지정합니다.

8. **Status Monitor**를 자동으로 열지 여부를 선택하고 **[Next>]**를 클릭합니다.
9. 프린터의 초기 설정을 지정하려면 **[Set Now]**를 클릭합니다.
10. 초기 설정을 한 다음 **[OK]**를 클릭합니다.
11. **[Finish]**를 클릭합니다.
프린터 드라이버가 설치가 완료되었습니다.

Note

- CD-ROM을 삽입하면 설치 프로그램이 시작됩니다. 특정 OS에서는 자동실행이 작동하지 않을 수 있습니다. 이 경우 CD-ROM 루트 디렉토리에 있는 "SETUP.EXE"를 두 번 클릭하거나 [자동 실행] 대화 상자에서 [SETUP.EXE 실행]을 클릭합니다.
- 컴퓨터를 다시 시작하라는 메시지가 나타나면 컴퓨터를 다시 시작하십시오.
- 프린터 드라이버가 올바르게 설치되었는지 확인하려면 전원 램프가 켜져 있는지 확인하고 테스트 인쇄를 수행하십시오. 테스트 인쇄를 수행하려면 프린터 드라이버의 속성을 열고 [일반] 탭에서 [테스트 페이지 인쇄]를 클릭합니다. 테스트 페이지가 제대로 인쇄되지 않으면 p184의 "테스트 인쇄에 실패한 경우"를 참조하십시오.

USB 케이블을 사용하여 수동으로 프린터 드라이버 설치

이 단원에서는 USB 케이블을 사용하여 기기를 컴퓨터에 연결하여 프린터 드라이버를 수동으로 설치하는 방법을 설명합니다.

USB 빠른 설치를 수행하여 프린터 드라이버를 설치 한 경우 다시 설치할 필요가 없습니다.

Important

- 관리자 만이 설치를 수행 할 수 있습니다. 윈도우를 Administrators 그룹의 구성원으로 로그인하십시오.
- 아래 절차를 읽을 때까지 기기를 켜지 마십시오.

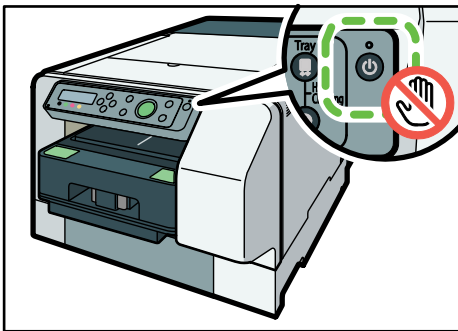

DYX080

1. CD-ROM 드라이브에 드라이버 CD를 삽입합니다.
현재 실행중인 다른 모든 응용 프로그램을 종료합니다.
"새 하드웨어 추가 마법사"가 나타나면 [취소]를 클릭 하고 기기를 끕니다.

CD-ROM을 삽입하면 설치 프로그램이 시작됩니다. 특정 OS에서는 자동실행이 작동하지 않을 수 있습니다. 이 경우 CD-ROM 루트 디렉토리에 있는 "SETUP.EXE"를 두 번 클릭하거나 [자동 실행] 대화 상자에서 [SETUP.EXE 실행]을 클릭합니다.

[SETUP.EXE] 아이콘을 더블 클릭해도 화면이 나타나지 않거나 설치 중에 오류가 발생하면 CD-ROM 드라이브에 폴더로 직접 진입 하십시오.

[DRIVERS] 폴더에서 [RP_SETUPXX.EXE] 아이콘을 두 번 클릭 한 다음 화면에 나타나는 지침에 따라 프린터 드라이버를 설치합니다.

2. 인터페이스의 언어를 선택한 다음 [확인]을 클릭합니다.
3. [Printer Driver]를 클릭.
4. 전체 라이선스 계약을주의 깊게 읽어보세요. 약관에 동의하면 [I accept the agreement.]를 클릭하고 [Next >]를 클릭합니다.
5. [Connect USB cable]을 클릭하고 [Next >]를 클릭합니다.
6. 기기의 전원이 꺼져 있는지 확인하고 [Next >]를 클릭합니다.
설치가 시작됩니다.
설치 중에 윈도우 보안 경고가 표시되면 무시하고 설치를 계속합니다.
7. 기기와와 컴퓨터가 제대로 연결되었는지 확인한 다음 [Power] 키를 누릅니다.

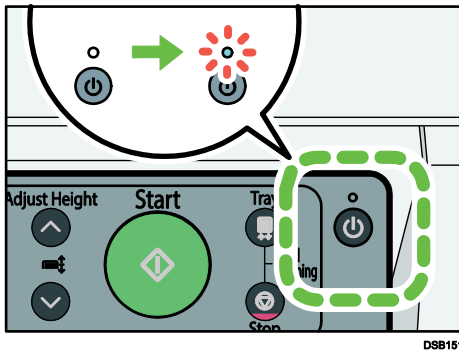

DSB151

8. [Yes]를 클릭하여 기기를 기본 프린터로 지정합니다.
9. 상태 모니터를 자동으로 열지 여부를 선택하고 [Next>]를 클릭합니다.
10. 프린터의 초기 설정을 지정하려면 [Set Now]을 클릭합니다.
11. 초기 설정을 하고 [OK]을 클릭합니다.
12. [Finish]를 클릭.
지금 다시 시작할 것인지 묻는 대화 상자가 나타나면 [Yes, restart now.]를 선택하고 [Finish]을 클릭합니다.

↓ Note

- 프린터 공유에 대한 자세한 내용은 p43의 "프린터 공유"를 참조하십시오.

- 전원 램프가 켜져 있는지 확인하고 테스트 인쇄를 수행하여 프린터 드라이버가 올바르게 설치되었는지 확인합니다. 테스트 인쇄를 수행하려면 [프린터 속성] 대화 상자를 열고 [일반] 탭에서 [테스트 페이지 인쇄]를 클릭합니다. 테스트 페이지가 제대로 인쇄되지 않으면 p184의 "테스트 인쇄에 실패한 경우"를 참조하십시오.
- 윈도우 방화벽이 인쇄 서버에 설치되어있는 경우 상태 모니터를 사용하기 전에 방화벽에서 예외를 구성하십시오. 윈도우 방화벽 설정 구성에 대한 자세한 내용은 p208의 "상태 모니터가 열리지 않는 경우"를 참조하십시오.

프린터 공유

이 단원에서는 USB를 통해 연결하여 네트워크를 통해 프린터를 공유하는 방법을 설명합니다. 프린터를 공유하려면 연결된 컴퓨터에서 프린터를 공유하기 위한 설정을 지정하여 컴퓨터가 인쇄 서버로 작동하도록합니다.

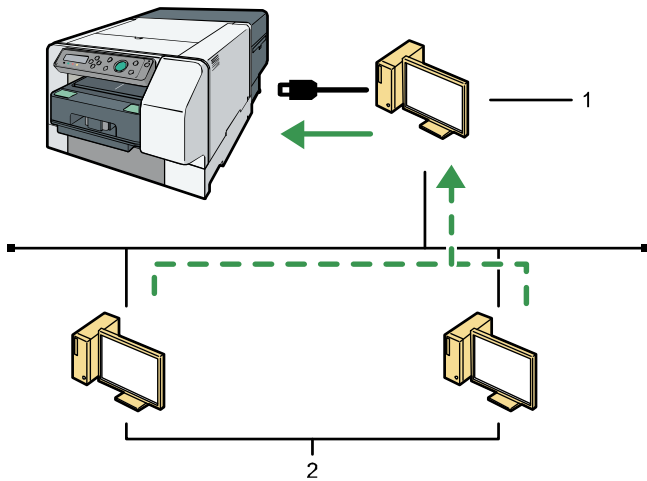

DYX050

1. 서버
2. 클라이언트 컴퓨터

서버 설정

★ Important

- 관리자 만이 설정을 지정할 수 있습니다. Administrators 그룹의 구성원으로 로그인하십시오.
1. [시작] 메뉴에서 [제어판]을 클릭합니다.
 - Windows 10의 경우 : [시작] 버튼을 마우스 오른쪽 버튼으로 클릭 하고 [제어판]을 클릭합니다.
 2. [네트워크 및 인터넷]을 클릭합니다.
 3. [네트워크 및 공유 센터]를 클릭합니다.

4. [고급 공유 설정 변경]을 클릭합니다.
5. 를 클릭하여 [게스트 또는 공용 (현재 프로필)]을 확장합니다.
6. [파일 및 프린터 공유]에서 [파일 및 프린터 공유 켜기]를 선택합니다.
7. [변경 내용 저장]을 클릭.
8. [시작] 메뉴에서 [장치 및 프린터]를 클릭합니다.
 - Windows 10의 경우 : [시작] 버튼을 마우스 오른쪽 버튼으로 클릭 한 다음 [제어판]을 클릭합니다. [제어판] 창이 표시되면 [장치 및 프린터 보기]를 클릭합니다.
9. 공유하려는 프린터를 마우스 오른쪽 버튼으로 클릭 하고 [프린터 속성]을 클릭합니다.
10. [공유] 탭을 클릭하고 [이 프린터 공유] 체크 박스를 선택합니다.
11. [OK]를 클릭.

인쇄 서버가 연결된 네트워크에 연결된 컴퓨터를 클라이언트 컴퓨터로 구성합니다. p54의 "윈도우 네트워크 프린터로 사용"을 참조하십시오.

컴퓨터 연결 및 소프트웨어 설치(네트워크 연결)

이더넷 케이블을 통해 기기를 컴퓨터에 연결하고 네트워크 환경에 따라 네트워크 설정을 구성하십시오. 구성이 완료되면 프린터 드라이버를 설치하십시오.

이 가이드에서는 Windows 7/10 절차를 예로 사용합니다. 절차 및 화면은 사용중인 운영 체제에 따라 다를 수 있습니다.

이더넷 인터페이스를 통해 기기 연결

이더넷 케이블을 기기에 연결하기 전에 허브 등 필요한 모든 네트워크 장비를 설치하십시오. 10BASE-T 또는 100BASE-TX 케이블을 기기에 연결할 수 있습니다.

★ Important

- 이더넷 케이블은 이 기기와 함께 제공되지 않습니다. 네트워크 환경에 따라 케이블을 선택하십시오.

1. 포트 커버를 엽니다.

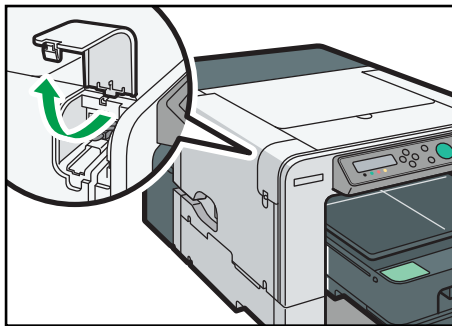

DYX017

2. 이더넷 케이블을 포트에 연결합니다.

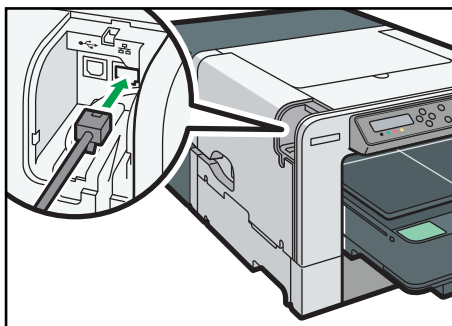

DYX020

3. 케이블의 다른 쪽 끝을 허브와 같은 컴퓨터의 네트워크에 연결합니다.

이더넷 포트의 LED를 확인하십시오.

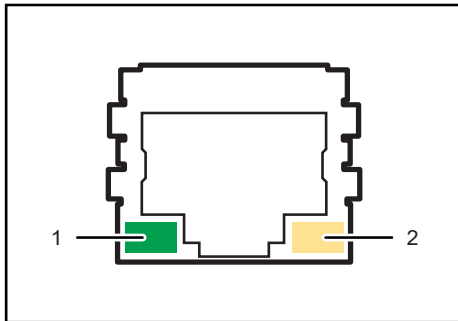

CHU123

1. 표시등(녹색)

기기가 네트워크에 올바르게 연결될 때마다 켜집니다.

2. 표시등(노랑색)

기기가 네트워크를 통해 데이터를 송수신 할 때마다 켜집니다.

4. 포트 커버를 닫습니다.

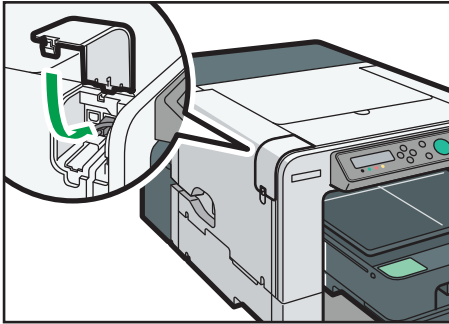

DYX048

이더넷에 대한 네트워크 설정

사용 중인 네트워크 인터페이스에 따라 네트워크 설정을 지정하십시오. 예에서는 IPv4 주소를 할당하는 방법을 설명합니다.

1. [Power] 키를 누릅니다.

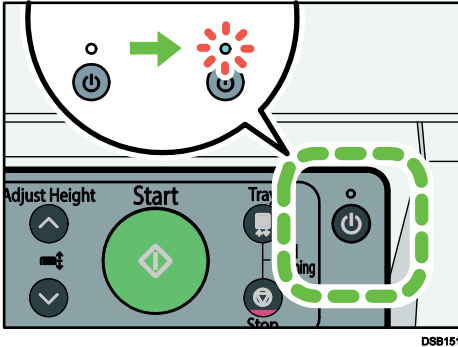

2. [▼/Menu] 키를 누릅니다.

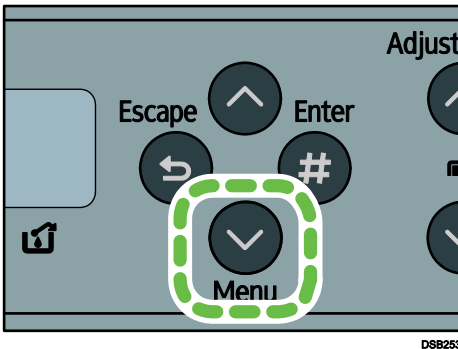

3. [▲] 또는 [▼/Menu] 키를 눌러 [Host Interface] 메뉴를 표시 하고 [#Enter] 키를 누릅니다.

```
<Menu>
Host Interface
```

4. [▲] 또는 [▼/Menu] 키를 눌러 [Network Setup]을 표시 한 다음 [#Enter] 키를 누릅니다.

```
<Host Interface>
Network Setup
```

5. [▲] 또는 [▼ / Menu] 키를 눌러 [IPv4 Address]를 선택한 다음 [#Enter] 키를 누릅니다.

```
<Network Setup>
IPv4 Address
```

현재 IP 주소가 디스플레이에 나타납니다.

6. [▲] 또는 [▼ / Menu] 키를 눌러 IP 주소의 가장 왼쪽 입력 필드를 입력하고 [#Enter] 키를 누릅니다.

```
<IPv4 Address>
01 .022.033.044
```

기기의 IP 주소를 얻으려면 네트워크 관리자에게 문의하십시오. [▲] 또는 [▼ / Menu] 키를 누른 채로 있으면 값이 10 씩 이동합니다.

7. [#Enter] 키를 누릅니다.

입력 된 값이 확인되고 커서가 다음 필드로 이동합니다.

```
<IPv4 Address>
192.02 .033.044
```

이전 필드로 돌아가려면 [Escape] 키를 누르십시오.

8. 모든 입력란에 값을 지정한 다음 [#Enter] 키를 누릅니다.

9. "IPv4 Subnet M"과 "IPv4 Gateway.Ad."를 같은 방법으로 지정합니다.

10. 모든 설정을 완료 한 후 [Esc] 키를 누릅니다.

지정된 설정이 저장되고 초기 화면이 다시 나타납니다.

구성 페이지를 인쇄하여 지정된 설정을 확인할 수 있습니다.

구성 페이지를 인쇄하는 방법에 대한 자세한 내용은 p96의 "구성 페이지 인쇄"를 참조하십시오.

프린터 드라이버 설치

기기가 컴퓨터에 연결되면 프린터 드라이버를 설치합니다.
다음 두 가지 설치 방법 중 하나를 사용하여 프린터 드라이버를 설치합니다.

- 네트워크 빠른 설치
프린터 드라이버를 자동으로 설치합니다. p48의 "네트워크 빠른 설치"를 참조하십시오.
- 수동 설치
프린터 드라이버의 설정을 수동으로 구성하고 설치하십시오. p50의 "네트워크를 사용하여 수동으로 프린터 드라이버 설치"를 참조하십시오.

네트워크 빠른 설치

아래 절차에 따라 프린터 드라이버를 설치하십시오.

★ Important

- 관리자 만이 설치를 수행 할 수 있습니다. Administrators 그룹의 구성원으로 로그인하십시오.

설치 시 주의 사항

설치 중 Windows 보안 경고가 나타나면 무시하고 설치를 계속합니다.

1. CD-ROM 드라이브에 드라이버 CD를 삽입합니다.
현재 실행 중인 다른 모든 응용 프로그램을 종료합니다.
2. 인터페이스의 언어를 선택한 다음 [확인]을 클릭합니다.
3. [Quick Install for Network]를 클릭합니다.
4. 전체 라이선스 계약을 주의 깊게 읽어보신 후 약관에 동의하면 [I accept the agreement.]를 클릭하고 [Next >]를 클릭합니다.
5. 기기의 전원이 켜져 있고 이더넷 케이블이 연결되어 있으며 IP 주소가 설정되어 있는지 확인한 후 [Next]를 클릭합니다.
현재 실행 중인 다른 모든 응용 프로그램을 종료합니다.
6. [Next >]를 클릭합니다.
7. [Continue]를 클릭합니다.
설치가 시작됩니다.
8. 프린터의 초기 설정을 지정하려면 [Set Now]를 클릭합니다.
9. 초기 설정을 한 다음 [OK]를 클릭합니다.
10. 상태모니터를 자동으로 열지 여부를 선택하고 [Next>]를 클릭합니다.
11. [Finish]를 클릭합니다.
지금 다시 시작할 것인지 묻는 대화 상자가 나타나면 [Yes, restart now.]를 선택하고 [Finish]를 클릭합니다.

프린터 드라이버가 설치가 완료되었습니다.

↓ Note

- CD-ROM을 삽입하면 설치 프로그램이 시작됩니다. 특정 OS에서는 자동실행이 작동하지 않을 수 있습니다. 이 경우 CD-ROM 루트 디렉토리에 있는 "SETUP.EXE"를 두 번 클릭하거나 [자동 실행] 대화 상자에서 [SETUP.EXE 실행]을 클릭합니다.
- 컴퓨터를 다시 시작하라는 메시지가 나타나면 컴퓨터를 다시 시작하십시오.
- 프린터 드라이버가 올바르게 설치되었는지 확인하려면 전원 램프가 켜져 있는지 확인하고 테스트 인쇄를 수행하십시오. 테스트 인쇄를 수행하려면 프린터 드라이버의 속성을 열고 [일반] 탭에서 [테스트 페이지 인쇄]를 클릭합니다. 테스트 페이지가 제대로 인쇄되지 않으면 p125의 "[Host Interface] 메뉴"를 참조하십시오.

네트워크를 사용하여 수동으로 프린터 드라이버 설치

네트워크 연결의 경우 윈도우 프린터 포트를 사용하여 직접 인쇄를 수행하거나 인쇄 서버를 통해 네트워크 프린터로 프린터에 액세스 할 수 있습니다.

이 프린터를 윈도우 인쇄 포트 사용

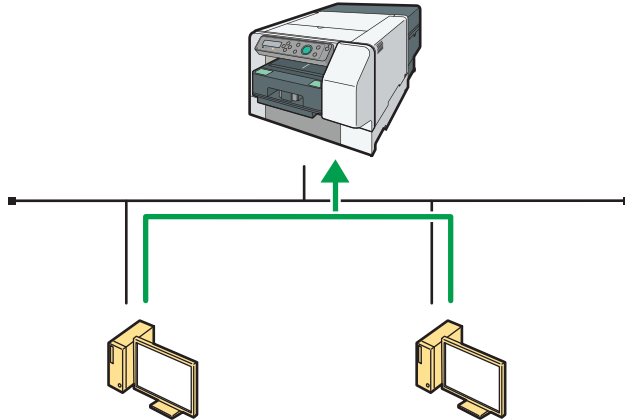

DYX053

네트워크 프린터로 사용

이 프린터는 윈도우 네트워크 프린터로 사용할 수 있습니다. p54의 "윈도우 네트워크 프린터로 사용"을 참조하십시오.

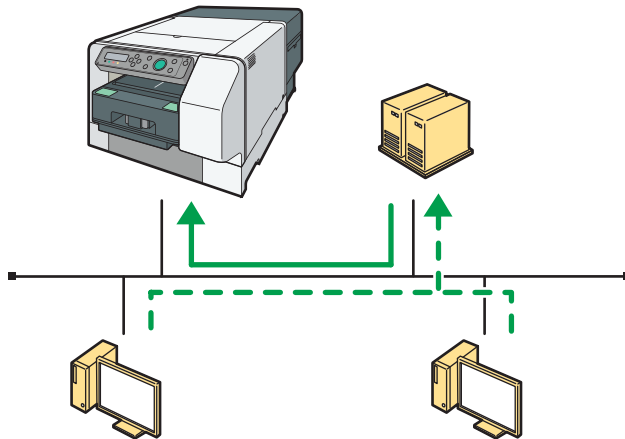

DYX054

표준 TCP / IP 포트 사용

이 단원에서는 프린터 드라이버 (TCP / IP)를 설치하고 표준 TCP / IP 포트를 설정하는 방법에 대해 설명합니다.

★ Important

- 관리자 만이 설정을 지정할 수 있습니다. Administrators 그룹의 구성원으로 로그인하십시오.

1. CD-ROM 드라이브에 드라이버 CD를 삽입합니다.

현재 실행중인 다른 모든 응용 프로그램을 종료합니다.

2. 인터페이스의 언어를 선택한 다음 [확인]을 클릭합니다.

3. [Printer Driver]를 클릭합니다.

4. 전체 라이선스 계약을주의 깊게 읽어보세요. 약관에 동의하면 [I accept the agreement.]를 클릭하고 [Next >]를 클릭합니다.

5. [Connect to a printer port or LAN]을 클릭하고 [Next >]를 클릭합니다.

프린터를 자동으로 검색하려면 [Search for printers automatically]를 선택하고 마법사의 지시를 따릅니다.

IP 주소로 프린터를 검색하려면 [Search for printers by specified IP Address]을 선택하고 마법사의 지시를 따릅니다.

프린터를 검색하지 않는 경우 [Select a port or specify a new port]를 선택합니다. 이 예제 절차에서는 [Select a port or specify a new port]가 선택됩니다.

6. [Specify a new port]를 선택하고 [Next >]를 클릭한다.

7. [Standard TCP/IP]를 선택하고 [Next >]를 클릭한다.

8. [Next >]를 클릭한다.

9. [Printer Name or IP Address] 상자에 프린터 이름 또는 기기의 IP 주소를 입력하고 [Next >]를 클릭합니다.

10. [Finish]를 클릭합니다.

11. 필요한 경우 기본 프린터로 설정합니다.

12. 필요한 경우 공유 프린터로 설정합니다.

13. [Continue]를 클릭합니다.

14. 프린터 드라이버 설치가 시작됩니다.

15. 프린터의 초기 설정을 지정하려면 [Set Now]을 클릭합니다.

16. 초기 설정을 하고 [OK]을 클릭합니다.

17. 상태 모니터를 자동으로 열지 여부를 선택하고 [Next>]를 클릭합니다.

18. [Finish]를 클릭합니다.

지금 다시 시작할 것인지 묻는 대화 상자가 나타나면 [Yes, restart now.]를 선택하고 [Finish]를 클릭합니다.

↓ Note

- 윈도우 보안 경고가 설치 중에 나타날 수 있지만 무시하고 설치를 계속합니다.
- 새 버전의 프린터 드라이버가 이미 설치되어 있다는 메시지가 나타나는 경우 자동 실행을 사용하여 프린터 드라이버를 설치할 수 없습니다. p202의 "설치 중에 메시지가 나타나는 경우"를 참조하십시오.

LPR 포트 사용

이 단원에서는 프린터 드라이버 (TCP / IP)를 설치하고 LPR 포트를 설정하는 방법에 대해 설명합니다.

★ Important

- 관리자 만이 설치를 수행 할 수 있습니다. 윈도우를 Administrators 그룹의 구성원으로 로그인하십시오.

1. CD-ROM 드라이브에 드라이버 CD를 삽입합니다.

현재 실행중인 다른 모든 응용 프로그램을 종료합니다.

2. 인터페이스의 언어를 선택한 다음 [확인]을 클릭합니다.**3. [Printer Driver]를 클릭합니다.****4. 전체 라이선스 계약을 주의 깊게 읽어보신 후 약관에 동의하면 [I accept the agreement.]를 클릭하고 [Next >]를 클릭합니다.****5. [Connect to a printer port or LAN]을 클릭하고 [Next >]를 클릭합니다.**

프린터를 자동으로 검색하려면 [Search for printers automatically]를 선택하고 마법사의 지시를 따릅니다.

IP 주소로 프린터를 검색하려면 [Search for printers by specified IP Address]을 선택하고 마법사의 지시를 따릅니다.

프린터를 검색하지 않는 경우 [Select a port or specify a new port]를 선택합니다. 이 예제 절차에서는 [Select a port or specify a new port]가 선택됩니다.

6. [Specify a new port]를 클릭하고 [Next >]를 클릭합니다.**7. [LPR Port]를 선택하고 [Next >]를 클릭합니다.**

[LPR Port]가 나타나지 않으면 윈도우 도움말을 참조하여 설치하십시오.

8. [Name or address of server providing lpd] 상자에 기기의 IP 주소를 입력합니다.**9. [Name of printer or print queue on that server] 상자에 "lp"를 입력 하고 [확인]을 클릭합니다.****10. 필요한 경우 기본 프린터로 설정합니다.****11. 필요한 경우 공유 프린터로 설정합니다.**

12. [Continue]를 클릭합니다.

설치가 시작됩니다.

13. 프린터의 초기 설정을 지정하려면 [Set Now]를 클릭합니다.**14. 초기 설정을 한 다음 [OK]를 클릭합니다.****15. 상태모니터를 자동으로 열지 여부를 선택하고 [Next>]를 클릭합니다.****16. [Finish]를 클릭합니다.**

지금 다시 시작할 것인지 묻는 대화 상자가 나타나면 [Yes, restart now.]를 선택하고 [Finish]를 클릭합니다.

Note

- 윈도우 보안 경고가 설치 중에 나타날 수 있지만 무시하고 설치를 계속합니다.
- 새 버전의 프린터 드라이버가 이미 설치되어 있다는 메시지가 나타나는 경우 자동 실행을 사용하여 프린터 드라이버를 설치할 수 없습니다. p202의 "설치 중에 메시지가 나타나는 경우"를 참조하십시오.

IPP 포트 사용**1. [시작] 메뉴에서 [장치 및 프린터]를 클릭합니다.**

- Windows 10의 경우: [시작] 버튼을 마우스 오른쪽 버튼으로 클릭 한 다음 [제어판]을 클릭합니다. [제어판] 창이 표시되면 [장치 및 프린터보기]를 클릭합니다.

2. [프린터 추가]를 클릭합니다.

- Windows 10의 경우: 4번 절차로 넘어갑니다.

3. [네트워크, 무선 또는 블루투스 프린터 추가]를 클릭합니다.**4. [원하는 프린터가 목록에 없습니다.]를 클릭합니다.****5. [이름으로 공유 프린터 선택] 상자에 프린터 주소로 "http://(기기의 IP 주소)/프린터 (또는 ipp)"를 입력 한 후 [다음]을 클릭합니다.****6. [디스크 있음...]을 클릭합니다.****7. CD-ROM 드라이브에 드라이버 CD를 삽입합니다.****8. [찾아보기...]를 클릭 한 다음 INF 파일의 위치를 지정합니다.**

드라이버는 제공된 CD-ROM의 다음 폴더에 있습니다.

- 32 비트 Windows 용 RPCS 래스터 프린터 드라이버
DRIVERS\X86\RPCS_R\X86\disk1
- 64 비트 Windows 용 RPCS 래스터 프린터 드라이버
DRIVERS\X64\RPCS_R\X64\disk1

9. [열기]를 클릭하고 [확인]을 클릭합니다.**10. 마법사의 안내에 따라 프린터 드라이버를 설치합니다.**

윈도우 네트워크 프린터로 사용

이 단원에서는 클라이언트가 인쇄 서버와 통신하도록 이미 구성되었다고 가정합니다. 클라이언트를 올바르게 설정하고 구성하기 전에 다음 절차를 시작하지 마십시오. 인쇄 서버를 사용하려면 "네트워크 프린터 서버"를 선택하여 프린터 드라이버를 설치하고 공유 프린터를 선택합니다.

★ Important

- 관리자와 고급 사용자 만이 설치를 수행 할 수 있습니다. 관리자 또는 고급 사용자 그룹의 구성원으로 로그인하십시오.
 - Windows Vista / 7 / 8.1 / 10으로 인쇄하는 경우 클라이언트에서 알림 기능을 사용하지 못할 수 있습니다.
1. CD-ROM 드라이브에 드라이버 CD를 삽입합니다.
현재 실행중인 다른 모든 응용 프로그램을 종료합니다.
 2. 인터페이스의 언어를 선택한 다음 [확인]을 클릭합니다.
 3. [Printer Driver]를 클릭합니다.
 4. 전체 라이선스 계약을 주의 깊게 읽어보신 후 약관에 동의하면 [I accept the agreement.]를 클릭하고 [Next >]를 클릭합니다.
 5. [Connect to a printer port or LAN]을 클릭하고 [Next >]를 클릭합니다.
프린터를 자동으로 검색하려면 [Search for printers automatically]를 선택하고 마법사의 지시를 따릅니다.
IP 주소로 프린터를 검색하려면 [Search for printers by specified IP Address]을 선택하고 마법사의 지시를 따릅니다.
프린터를 검색하지 않는 경우 [Select a port or specify a new port]를 선택합니다. 이 예제 절차에서는 [Select a port or specify a new port]가 선택됩니다.
 6. [Specify a new port]를 클릭하고 [Next >]를 클릭합니다.
 7. [Network Printer]를 클릭하고 [Next >]를 클릭합니다.
 8. [프린터 찾아보기] 창에서 인쇄 서버로 사용하려는 컴퓨터 이름을 더블 클릭합니다.
 9. 사용하려는 프린터를 선택한 다음 [확인]을 클릭합니다.
 10. 필요한 경우 기본 프린터로 설정합니다.
 11. 필요한 경우 공유 프린터로 설정합니다.
 12. [Continue]를 클릭합니다.
 13. 프린터 드라이버 설치가 시작됩니다.
 14. 프린터의 초기 설정을 지정하려면 [Set Now]을 클릭합니다.
 15. 초기 설정을 하고 [OK]을 클릭합니다.

16. 상태 모니터를 자동으로 열지 여부를 선택하고 [Next>]를 클릭합니다.

17. [Finish]를 클릭합니다.

지금 다시 시작할 것인지 묻는 대화 상자가 나타나면 [Yes, restart now.]를 선택하고 [Finish]를 클릭합니다.

↓ Note

- CD-ROM을 삽입하면 설치 프로그램이 시작됩니다. 특정 OS에서는 자동실행이 작동하지 않을 수 있습니다. 이 경우 CD-ROM 루트 디렉토리에있는 "SETUP.EXE"를 두 번 클릭하거나 [자동 실행] 대화 상자에서 [SETUP.EXE 실행]을 클릭합니다.
- 설치 중에 윈도우보안 경고가 표시 될 수 있지만 무시하고 설치를 계속합니다.
- 새 버전의 프린터 드라이버가 이미 설치되어 있다는 메시지가 나타나는 경우 자동 실행을 사용하여 프린터 드라이버를 설치할 수 없습니다. p202의 "설치 중에 메시지가 나타나는 경우"를 참조하십시오.
- 윈도우 네트워크 프린터 설정이 올바르게 구성되어 있지 않으면 설치가 실패합니다. 이 경우 설치를 취소하고 윈도우 네트워크 설정을 올바르게 구성하십시오. 설정 구성에 대한 자세한 내용은 p43의 "서버 설정"을 참조하십시오.

직물

이 단원에서는 사용 가능한 직물과 직물 관련 주의 사항에 대해 설명합니다.

사용 가능한 직물

이 기기는면 혼합 비율이 50 ~ 100 %인 직물에 인쇄 할 수 있습니다. 주머니가있는 티셔츠, 폴로 소매 (소매 및 뒷면), 애완 동물 용 티셔츠, 수건, 손수건, 턱받이 등의 인쇄 품질은 보장되지 않습니다. 충분한 검토 후 기기를 사용하십시오.

★ Important

- 옵션인 HB-12를 장시간 사용하면 A4 표준 트레이와 A5 트레이가 뜨거워 지므로 빼낸 후 5 분 이상 간격을 두고 사용하십시오.

직물 관련 주의사항

⚠ CAUTION

- 직물을 넣거나 제거 할 때 손이나 손가락이 트레이에 닿지 않도록 하십시오. 손이나 손가락이 끼여 부상을 입을 수 있습니다.

직물 관련 주의 사항

- 사용전 미리 보푸라기 솔이나 롤러로 직물의 인쇄면에서 먼지 나 보푸라기를 제거하십시오.
- 직물이 이탈 되지 않도록 테이블 위의 직물을 최대한 단단하게 고정하고 표면이 평평하도록 장착하십시오.

직물 종류 관련 주의 사항

얇은 직물

- 얇은 직물을 사용하면 잉크가 번져 다른 부품(테이블)이 오염 될 수 있습니다. 뒷면에 용지를 놓으면 이런 일을 예방할 수 있습니다.

호환되지 않는 직물

- 면 혼방 비율이 50 % 이하인 원단 (속건성 및 건조 원단에는 인쇄 할 수 없음.)

인쇄 영역

인쇄 가능 및 인쇄 불가능 영역

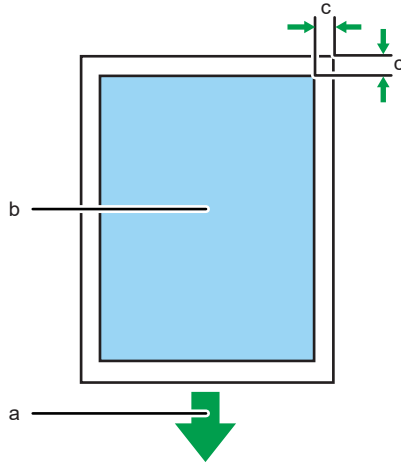

CHU027

- a. Tray의 전면 방향
- b. 인쇄 영역
- c. 윈도우 : 3 mm
- d. 각 트레이의 인쇄 범위는 다음과 같습니다.
 - A4 표준 트레이 : 291 × 204 mm
 - A5 트레이 : 204 × 142 mm
 - 슬리브/양말 트레이 : 204 × 142mm

직물 장착

이 단원에서는 직물을 장착하는 절차를 설명합니다.

⚠ CAUTION

- 직물을 넣거나 제거 할 때 손이나 손가락이 트레이에 닿지 않도록 하십시오. 손이나 손가락이 끼여 부상을 입을 수 있습니다.

2

표준 트레이에 직물 장착

이 단원에서는 A4 표준 트레이에 직물을 장착하는 방법에 대해 설명합니다. A5 트레이를 사용할 때도 동일한 방법이 적용됩니다.

★ Important

- 얇은 직물을 사용하면 잉크가 번져 다른 부품(테이블)이 오염 될 수 있습니다. 뒷면에 용지를 놓으면 이런 일을 예방할 수 있습니다.

1. [Power] 키를 누릅니다.

전원을 켜고 트레이를 제거하십시오. 전원을 켜기 전에 트레이를 잘못 분리 한 경우 전원을 껐다가 다시 켜십시오.

2. 트레이 스탠드가 앞으로 나와 있는지 확인합니다.

트레이 스탠드가 앞으로 나와있지 않으면 [Tray] 키를 눌러 트레이를 앞으로 이동합니다.

3. 트레이의 앞부분을 살짝 들어 올리면서 앞으로 당겨 제거합니다.

4. 잠금 해제 버튼을 누르고 커버를 들어 올립니다.

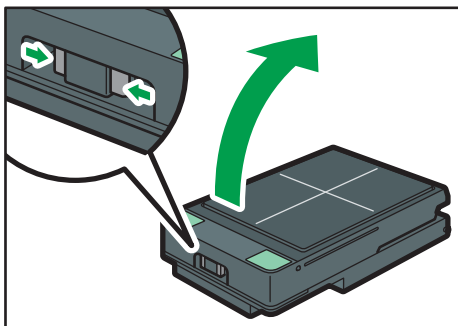

DSA348

5. 직물을 트레이에 장착 할 때 직물에 표시를 합니다.

이미지는 트레이의 앞면에서 뒷면 방향으로 인쇄됩니다. 인쇄 하려는 위치를 표시하기 위해 보호 커버를 뒤집어 그림과 같은 방향으로 직물에 대고 지워지는 잉크로 된 펜 (FRIXION Pen/연필등..)을 이용하여 보호 커버의 구멍을 따라 표시를 합니다.

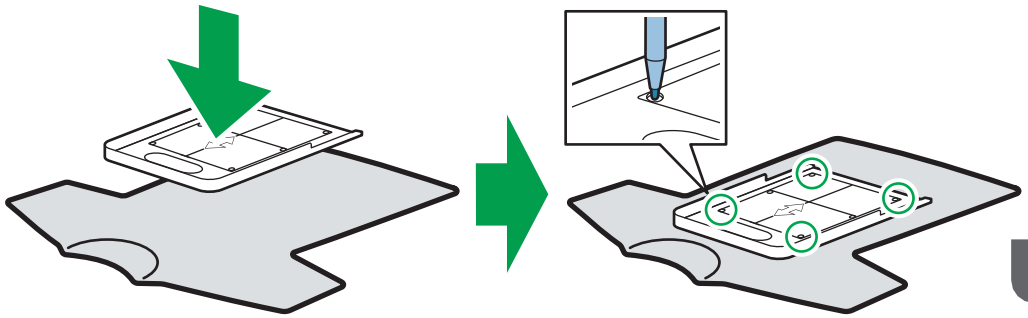

2

DSA071

6. 테이블에 직물을 장착 합니다.

직물을 배치할 때 테이블의 모서리에 직물에 표시한 위치로 맞춰서 장착 합니다.

- 티셔츠같은 의류를 장착하는 경우

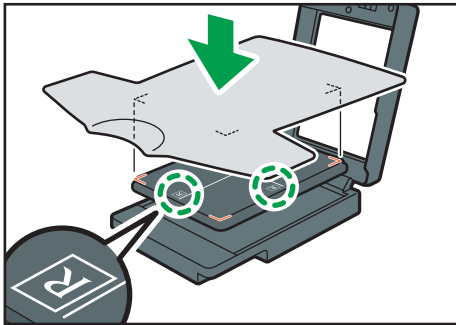

DSA219

- 토트백을 장착하는 경우
(세로로 긴 형태의 토트백은 티셔츠와 동일한 방향으로 장착해도 됩니다.)

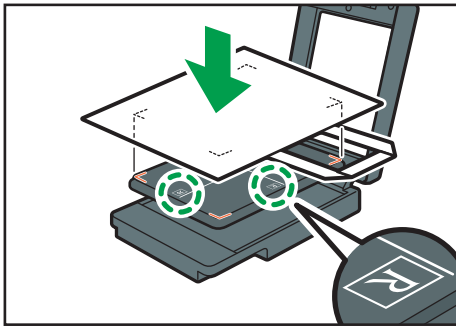

DSA220

A4 표준 트레이에 중간 크기의 토트백을 장착 할 때 트레이에 토트백을 위한 공간이 충분하지 않을 수 있습니다. A4 표준 트레이에 토트백을 장착하기 어려운 경우 A5 트레이를 사용하십시오.

두꺼운 티셔츠가 아닌 토트백이나 티셔츠에 인쇄하면 잉크가 직물을 통해 흘러 나와 다른 부분(테이블 상단)에 오염이 발생하여 다음 작업시 이염이 발생할 수 있습니다. 안쪽에 종이를 넣어서 오염을 방지 할 수 있습니다.

7. 테이블 아래로 직물의 나머지 부분 가장자리를 집어 넣습니다.

인쇄 표면에 주름이나 늘어짐이 남지 않도록 직물을 표면을 매끄럽게 다듬습니다.
테이블 가장자리 부분에 주름이나 접힘이 남지 않도록 직물을 집어 넣습니다.
(신축성이 있는 직물의 경우 늘어나지 않도록 주의 합니다.)

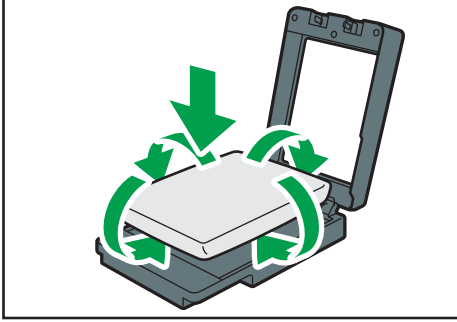

DSA370

8. 인쇄면에 주름이나 늘어짐이 없는지 확인한 후 커버를 닫습니다.

커버를 닫으면서 손으로 주름이 없어질 수 있도록 평평하게 펴 주십시오.

직물이 트레이에서 빠져 나오지 않았는지 확인하십시오.

옵션 HB-12를 사용하는 경우 트레이에 직물을 장착하고 주름이 펴져 직물이 평평하게 하십시오.

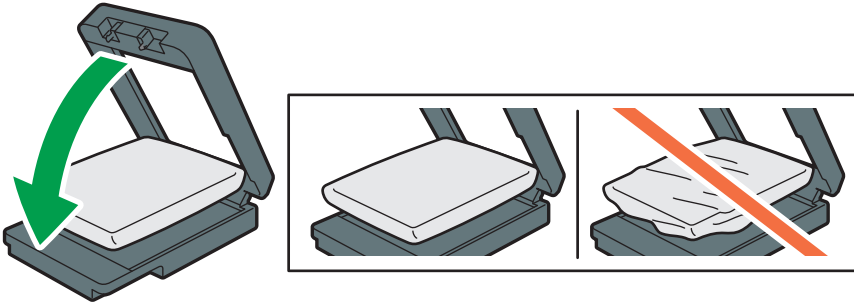

DSA014

커버를 닫은 후 직물이 덮개와 평행이 되도록 장착되었는지 확인하십시오.

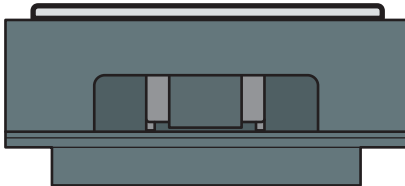

DSA217

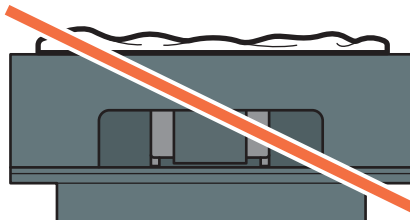

DSA218

9. 커버를 닫은 후에도 테이블 중앙의 인쇄면에 주름이 있거나 느슨해지면 트레이의 양쪽 끝을 가볍게 밀고 빠져나온 직물을 테이블 아래로 밀어 넣습니다.

커버를 닫은 후 직물이 커버와 트레이 사이에 끼지 않았는지 확인하십시오.

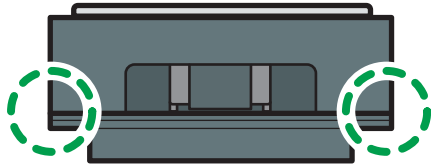

DSA048

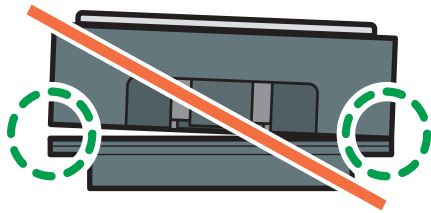

DSA049

슬리브/양말 트레이에 양말 장착

양말에 인쇄하려면 슬리브/양말 트레이를 사용하십시오.

★ Important

- 슬리브/양말 트레이를 사용하려면 기기에 최신 펌웨어 (ver. 1.20 이상)를 설치해야 합니다.
- 직물의 가장자리가 테이블 밖에있는 상태에서 인쇄를 수행하면 직물 혹은 기기가 손상될 수 있습니다. 직물을 고정된 후 트레이 너비에 맞는지 확인하십시오.
- 테이블을 무리하게 들어 올리거나 비틀면 오류가 발생할 수 있습니다.

1. [Power] 키를 눌러 기기를 켭니다.

기기를 켜 후 트레이를 분리하십시오. 기기를 켜기 전에 트레이를 분리 한 경우 전원을 껐다가 다시 켜십시오.

2. 트레이 스탠드가 앞으로 나와 있는지 확인하고 트레이를 분리합니다.

- 앞부분으로 나오지 않은 경우 [Tray] 키를 눌러 트레이가 앞으로 나오도록 합니다.
- 트레이의 앞부분을 살짝 들어 올리면서 앞으로 당겨 분리합니다.

3. 잠금 해제 버튼을 눌러 커버를 엽니다.

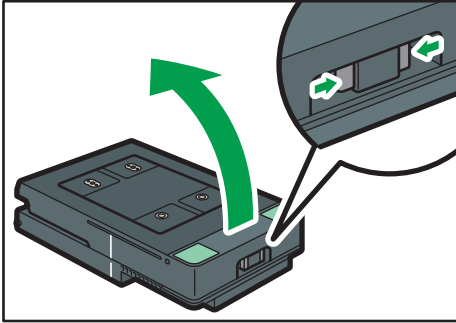

DYX063

4. 테이블에 양말을 장착합니다.

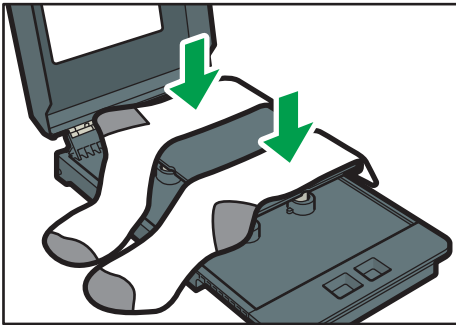

DYX064

5. 테이블 아래부분으로 양말의 남은 가장자리부분을 집어 넣습니다.

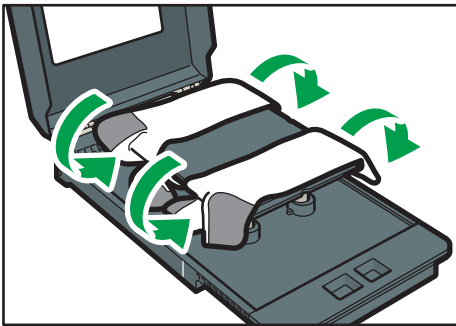

DYX065

6. 인쇄 할 표면에 주름이나 늘어짐이 남아 있지 않은지 확인하고 커버를 닫습니다.

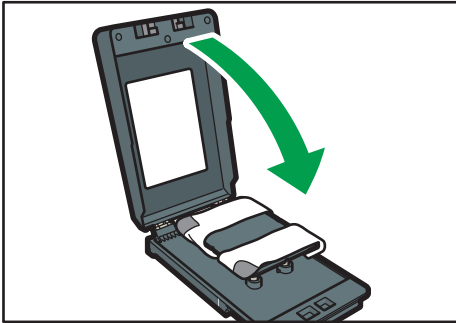

DYX066

7. 트레이 스탠드에 트레이를 장착하고 인쇄를 시작합니다.

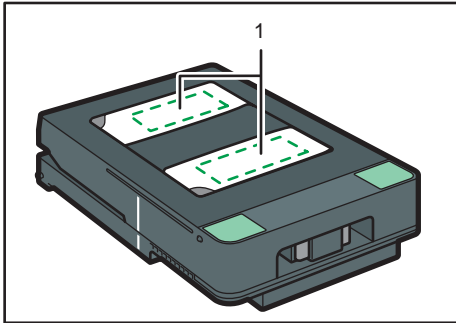

DYX072

1. 인쇄 영역

Note

- 인쇄 될 표면이 가능한 한 평평하고 테이블과 평행이 되도록 장착 합니다.

양말의 인쇄 가능 영역

양말은 표시된 위치에 인쇄 할 수 있습니다.

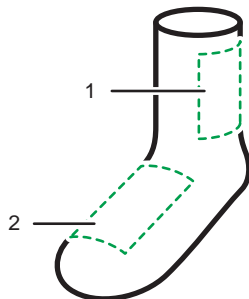

DYX074

1. 발목
2. 발등

- 예시 : 발등

발등에 인쇄하는 경우 발등의 인쇄 영역이 중앙에 오도록 장착 합니다.

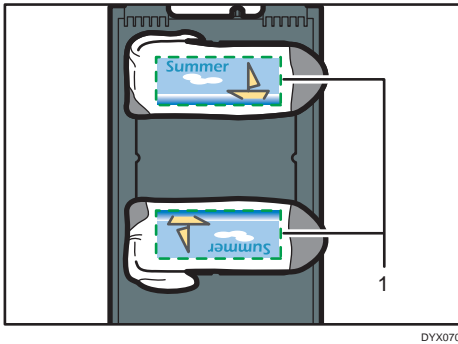

1. 인쇄 영역

슬리브/양말 트레이에 소매 장착

의류의 소매부분에 인쇄하는 경우 슬리브/양말 트레이를 사용 합니다.

★ Important

- 슬리브/양말 트레이를 사용하려면 기기에 최신 펌웨어 (ver. 1.20 이상)를 설치해야 합니다.
- 직물의 가장자리가 테이블 밖에있는 상태에서 인쇄를 수행하면 직물 혹은 기기가 손상 될 수 있습니다. 직물을 고정한 후 트레이 너비에 맞는지 확인하십시오.
- 테이블을 무리하게 들어 올리거나 비틀면 오류가 발생할 수 있습니다.

1. [Power] 키를 눌러 기기를 켵니다.

기기를 켜 후 트레이를 분리하십시오. 기기를 켜기 전에 트레이를 분리 한 경우 전원을 껐다가 다시 켜십시오.

2. 트레이 스탠드가 앞으로 나와 있는지 확인하고 트레이를 분리합니다.

- 기기의 앞부분으로 나오지 않은 경우 [Tray] 키를 눌러 트레이가 앞으로 나오도록 합니다.
- 트레이의 앞부분을 살짝 들어 올리면서 앞으로 당겨 분리합니다.

3. 잠금 해제 버튼을 눌러 커버를 엽니다.

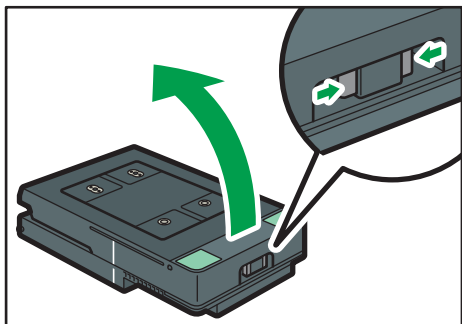

DYX063

4. 소매를 테이블 위에 올려 놓습니다.

만약 소매부분이 테이블에 썩워지지 않으면 테이블 위에 올려서 장착 합니다.
봉제선을 테이블의 움푹 들어간 부분에 맞춰 장착 합니다.

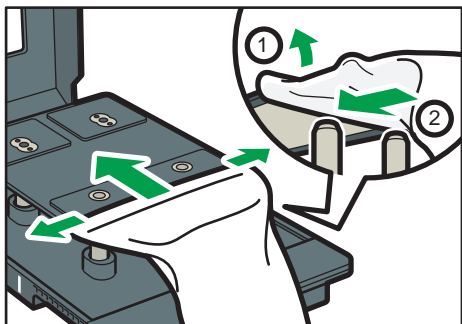

DYX067

5. 테이블 아래부분으로 의류의 남은 가장자리부분을 집어 넣습니다.

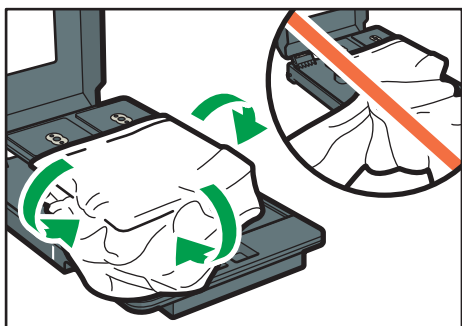

DYX068

6. 인쇄 표면에 주름이나 늘어짐이 남아 있지 않은지 확인하고 커버를 닫습니다.

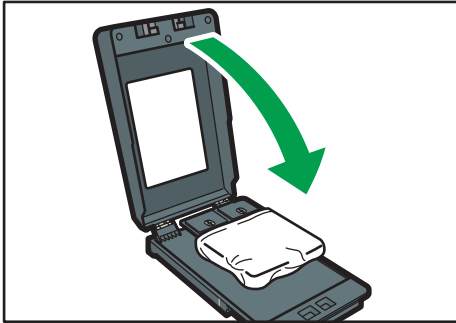

DYX069

7. 트레이 스탠드에 트레이를 장착하고 인쇄를 시작합니다.

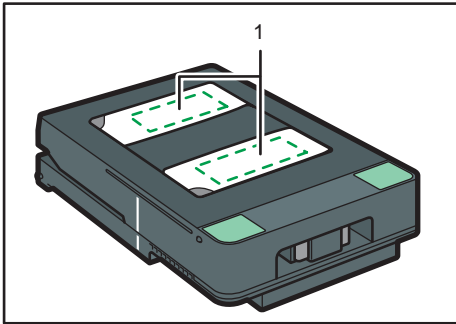

DYX072

1. 인쇄 영역

슬리브의 인쇄 가능한 부분

슬리브는 표시된 위치에 인쇄할 수 있습니다.

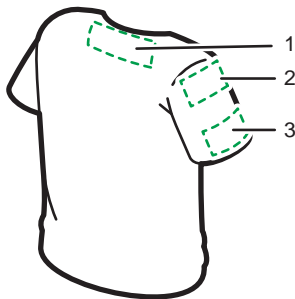

DYX075

- 1. 목 주변
- 2. 어깨
- 3. 소매

↓ **Note**

- 소매 끝에 여백이 없이 인쇄 할 수도 있습니다. 테이블이 더러워지지 않도록 테이블의 노출된 인접 부분을 종이 등으로 덮고 옷의 소매를 배치하십시오.

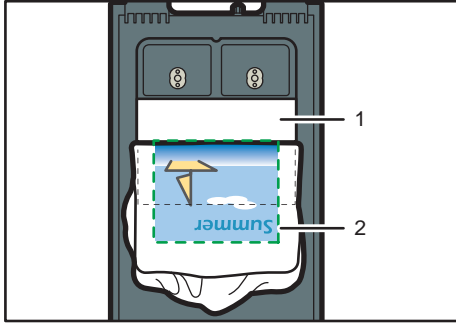

DYX071

1. 종이
2. 인쇄 영역

3. 티셔츠에 인쇄하기

이 단원에서는 티셔츠 인쇄 절차에 대해 설명합니다. 인쇄 데이터를 만들고 인쇄를 수행하려면 티셔츠 인쇄 용 "디자인 소프트웨어"를 사용하십시오. 디자인 소프트웨어 이외의 응용 프로그램을 사용한 인쇄 절차는 p83 "4. 프린터 드라이버로 인쇄"를 참조하십시오.

디자인 소프트웨어에 대해...

디자인 소프트웨어는 이 기기를 사용하여 티셔츠에 인쇄하기 위한 응용 소프트웨어입니다. 이 소프트웨어는 윈도우 또는 Mac에 설치하여 사용할 수 있습니다.

운영 환경

다음 조건에서 디자인 소프트웨어를 사용하십시오.

- 지원되는 장치 : 윈도우 운영 체제 또는 Microsoft .NET Framework 4.5 이상을 실행하는 장치, Mac OS X®를 실행하는 장치 (iMac®, MacBook®, Mac mini® 등)
- 지원되는 운영 체제 : 윈도우 7 / 8.1 / 10 (32 비트 / 64 비트), Mac OS X 10.11.x 이상
- 지원되는 디스플레이 해상도 : 1280 × 800 이상

↓ Note

- 디자인 소프트웨어가 지원되지 않는 운영 체제에 설치되어있는 경우에는 설치될 수 있다고 하더라도 제대로 작동하지 않을 수 있습니다.

설치

CD-ROM 드라이브를 Windows 또는 Mac에 연결하고 디자인 소프트웨어를 설치합니다.

1. CD-ROM 드라이브에 드라이버 CD를 삽입합니다.

현재 실행중인 다른 모든 응용 프로그램을 종료합니다.

2. [Roland Design Software]를 클릭합니다.

3. 화면의 안내에 따라 소프트웨어를 설치합니다.

설치 중 윈도우 보안 경고가 나타나면 무시하고 설치를 계속합니다.

실행

윈도우 :

윈도우의 [시작] 메뉴에서 [모든 프로그램]을 클릭 하고 [Roland Design Software]-
[Roland Design Software]를 클릭합니다.

또는 바탕 화면에 생성 된 [Roland Design Software] 바로 가기를 더블 클릭합니다.

Mac:

Click [Roland Design Software] from the [Launchpad].

Alternatively, double-click [Roland Design Software] in the [Applications] folder of the
[Finder].

종료

윈도우 :

디자인 소프트웨어 화면의 오른쪽 상단 모서리에있는 [x]를 클릭하여 종료 합니다.

Mac:

Click [x] on the top left corner of the application screen.

작업 과정

티셔츠에 인쇄하는 작업 과정은 다음과 같습니다. 3 ~ 7 단계는 디자인 소프트웨어를 사용한 작업입니다.

★ Important

- 슬리브/양말 트레이를 사용하려면 기기에 최신 펌웨어 (ver. 1.20 이상)를 설치해야 합니다.
- 최신 버전의 디자인 소프트웨어를 사용하십시오. 작동 절차는 최신 도움말을 참조하십시오.

⚠ CAUTION

- 섬유를 평평하게 하여 주름을 제거하고, 잉크를 건조시켜 고정하는 이외의 목적으로 옵션인 HB-12를 사용하지 마십시오. 화재의 위험이 있습니다.

단계	작업	작업 상세 내용에 대한 참조
1	티셔츠에 선명하게 인쇄하는 과정입니다. 옵션인 BT-12가 사용됩니다.	p72 "먼지 제거와 직물 평탄화"
2	티셔츠 크기에 따라 트레이를 선택하여 티셔츠를 장착합니다.	p73 "트레이에 티셔츠 장착"
3	디자인 소프트웨어를 실행하고 인쇄하려는 직물에 대한 설정을 구성합니다.	디자인 소프트웨어 도움말 보기.
4	사용할 트레이 크기와 디자인 소프트웨어에서의 인쇄 방향을 선택합니다.	디자인 소프트웨어 도움말 보기.
5	인쇄 할 이미지를 선택하여 디자인 소프트웨어로 가져옵니다. 그 자리에서 카메라를 사용하여 태블릿이나 스마트폰에서 이미지를 촬영하는 것도 가능합니다.	디자인 소프트웨어 도움말 보기.
6	디자인 소프트웨어를 사용하여 이미지를 편집하고 레이어아웃을 조정합니다.	디자인 소프트웨어 도움말 보기.
7	기기에 트레이를 장착하고 디자인 소프트웨어로 만든 이미지를 인쇄합니다.	p74 "인쇄"
8	인쇄 된 티셔츠를 트레이에서 꺼냅니다.	p77 "트레이에서 티셔츠 제거"
9	옵션인 HB-12를 사용하여 인쇄 된 잉크를 티셔츠에 고정하기 위해 건조합니다. 참고로 시판되는 열 프레스의 경우 잉크는 90초/약 165 °C로 고정되었습니다. (제조사에 따라 다를 수 있습니다.)	p79 "잉크 고정"

먼지 제거 및 평탄화

티셔츠에 선명하게 인쇄하는 과정입니다. 옵션인 BT-12가 사용됩니다.

★ Important

- 옵션인 HB-12를 장시간 사용하면 A4 표준 트레이와 A5 트레이, 슬리브/양말 트레이가 뜨거워 지므로 빼낸 후 5분 이상 간격을 두고 사용하십시오.
- 젖은 천에 인쇄하지 마십시오. 이미지가 흐리게 인쇄될 수 있습니다.
- 스프레이를 사용하지 마십시오. 스프레이로 티셔츠를 적시면 트레이 색상이 티셔츠 뒷면을 더럽힐 수 있습니다.
- 고온 환경에서는 직물이 습기를 흡수하여 매끄럽게 펴는 과정에서 늘어날 수 있습니다. 직물을 넣은 후 즉시 인쇄하십시오.
- 직물 색상과 동일한 색상의 먼지와 보풀은 찾기 어렵기 때문에 인쇄하기 전에 직물에서 먼지와 보푸라기를 제거하십시오. 매끄럽게 하기 전에 보푸라기 롤러를 사용하여 직물에서 먼지와 보푸라기를 제거하는 것이 좋습니다.

1. 티셔츠의 인쇄면에서 먼지와 보풀을 제거합니다.

의류용 보푸라기 솔이나 롤러로 제거하십시오.

2. HB-12를 사용하여 직물을 평평하게 하고 주름을 제거합니다.

↓ Note

- HB-12를 사용할 때 A4 표준 트레이와 A5 트레이, 슬리브/양말 트레이에 장착된 티셔츠에 열 프레스 처리를 수행할 수 있습니다.

트레이에 티셔츠 장착

트레이에 티셔츠를 장착합니다. 절차에 대한 자세한 내용은 p58의 "표준 트레이에 직물 장착"을 참조하십시오.

★ Important

- 이미지는 트레이의 앞면에서 뒷면 방향으로 인쇄됩니다.
- 직물이 트레이에서 빠져 나오지 않도록 장착하십시오.

인쇄

디자인 소프트웨어를 사용하여 인쇄합니다.

★ Important

- 인쇄되는 중에는 트레이를 만지거나 기기에 손을 넣지 마십시오.
 - 인쇄되는 중에 상단 커버를 열지 마십시오. 인쇄가 강제로 중지되어 다시 시작할 수 없습니다.
 - 높이 오류가 표시되면 p189의 "트레이 높이 조정"을 참조하십시오.
 - 트레이에 직물이 없는 경우 인쇄하지 마십시오. 잉크가 트레이에 묻어 오염될 수 있습니다. 트레이에 직물을 넣지 않고 인쇄했다면 다음을 수행하십시오 :
트레이에 직물을 장착하지 않고 인쇄를 수행 한 경우의 해결 방법
1. 마른 천으로 트레이를 닦습니다.
티슈는 트레이를 더럽 히기 때문에 사용하지 마십시오.
잉크에 직접 닿지 않도록 비닐 장갑을 사용하십시오.
시너 또는 에탄올과 같은 화학 물질을 사용하지 마십시오.
 2. 옵션인 HB-12 또는 다리미를 사용하여 남은 잉크를 말립니다.
트레이에 얼룩이 남아있을 수 있지만 여전히 사용할 수 있습니다.
옵션인 HB-12를 사용하는 경우 건조 모드에서 사용하십시오.
다리미를 사용 할 때는 트레이 표면에 종이를 깔고 수행합니다.
잉크를 건조시킨 후 트레이 표면을 천으로 문질러 잉크가 건조되었는지 확인합니다.
잉크가 천에 묻지 않으면 잉크가 완전히 건조 된 것입니다.
- 트레이 스탠드에 트레이를 장착합니다.
트레이의 뒷면을 트레이 받침대에 놓고 딸깍 소리가 날 때까지 천천히 끝까지 밀어 넣습니다.
트레이 왼쪽에있는 트레이 포지셔닝 라인을 참조하여 트레이가 올바르게 배치되었는지 확인할 수 있습니다.

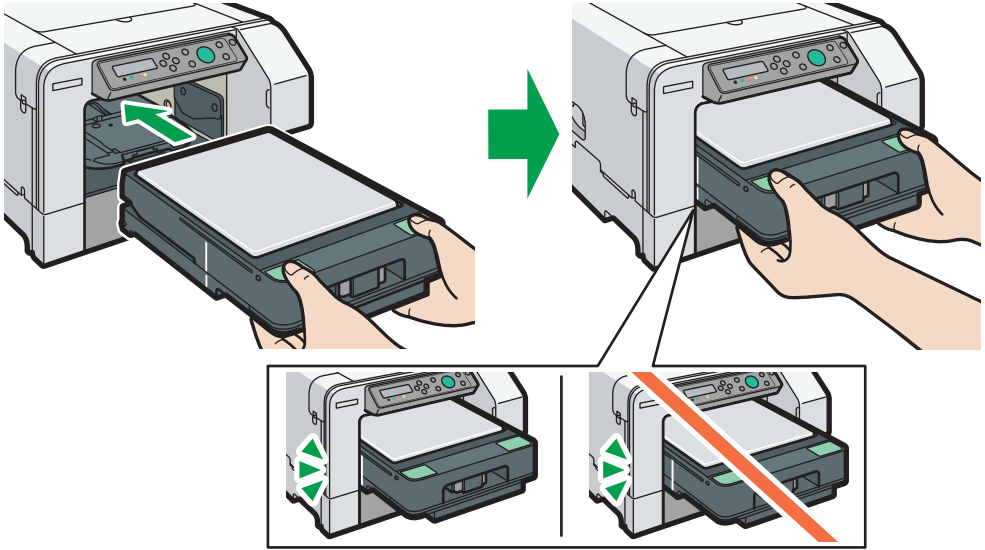

3

DSA063

2. 디자인 소프트웨어에서 [Start Printing]을 클릭합니다.



DSB023

인쇄 데이터가 기기로 전송됩니다.

기기가 데이터를 올바르게 수신하면 기기의 [Start] 키가 파란색으로 켜집니다.

3. [Start] 키가 파란색으로 켜지는지 확인하고 [Start] 키를 누릅니다.

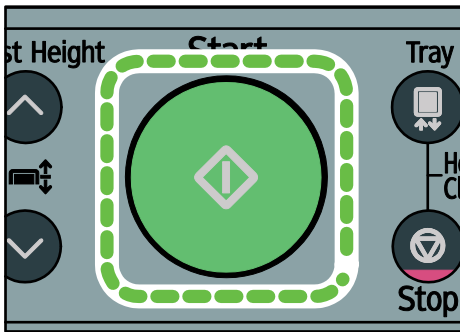

DSB003

트레이가 기기로 들어가고 테이블 높이가 자동으로 조정되면 인쇄가 시작됩니다.

4. 트레이가 기기 전면으로 돌아오면 트레이를 제거합니다.

- [Start] 키가 켜져있는 동안에는 인쇄가 완료되지 않은 것입니다. 기기에서 트레이를 제거하거나 이동하지 않고 [Start] 키를 다시 누릅니다. 인쇄가 다시 시작됩니다.
- A4 표준 트레이 또는 A5 트레이를 사용하는 경우 인쇄면을 보호 하기위해 그림과 같이 보호 커버를 삽입하여 트레이와 함께 제거합니다. 보호 커버가 수평으로 올바르게 배치되었는지 확인하십시오.

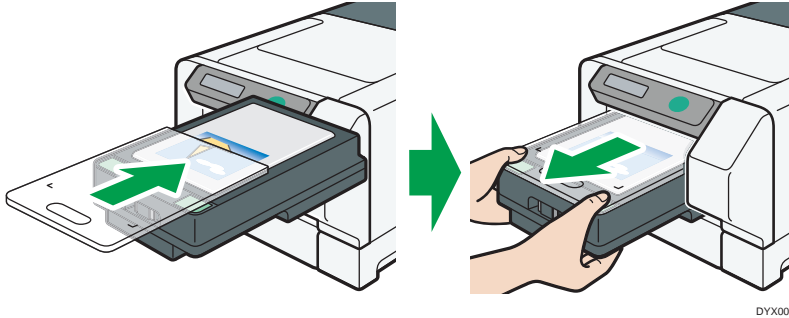

5. 디자인 소프트웨어를 종료합니다.

- [Print One More]를 클릭하면 로드 된 이미지의 레이아웃 설정을 다시 구성 할 수 있습니다.
- [Back to TOP]을 클릭하면 로드 된 이미지가 삭제되고 디자인 소프트웨어의 시작 화면으로 돌아갑니다.



트레이에서 티셔츠 제거

★ Important

- 티셔츠를 제거 할 때 인쇄면이 다른 부분에 닿지 않도록 주의하십시오.
- 잉크가 고착되기 전에 인쇄 표면을 만지면 잉크가 묻을 수 있습니다.

A4 표준 트레이 또는 A5 트레이를 사용하는 경우

1. 잠금 해제 버튼을 누르고 커버를 들어 올립니다.

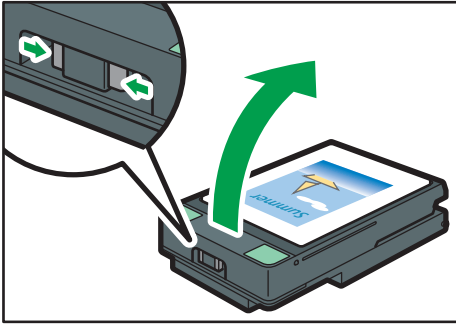

DSA357

2. 직물의 안쪽 가장자리를 잡아 당깁니다.

인쇄 된 면을 만지지 않도록 주의하십시오.

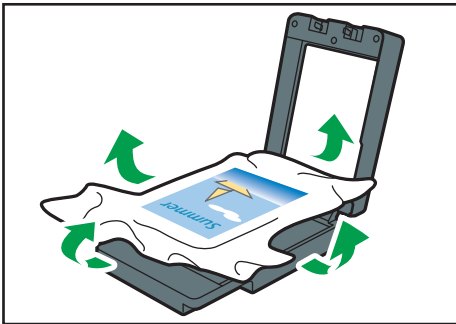

DSA342

3. 티셔츠의 어깨 부분을 잡고 트레이에서 꺼냅니다.

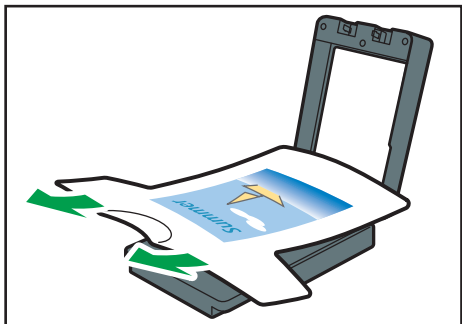

DSA344

잉크 고정

옵션인 HB-12를 사용하여 잉크를 직물에 고정합니다.

★ Important

- 옵션인 HB-12를 장시간 사용하면 A4 표준 트레이와 A5 트레이, 슬리브/양말 트레이가 뜨거워 지므로 빼낸 후 5분 이상 간격을 두고 사용하십시오.

↓ Note

- 참고로 시판되는 열 프레스의 경우 잉크는 90초/약 165 °C로 고정되었습니다.
(제조사에 따라 다를수 있습니다.)
- HB-12를 사용하는 경우 A4 표준 트레이와 A5 트레이, 슬리브/양말 트레이에 장착된 된 티셔츠에 열 프레스 처리를 수행 할 수 있습니다.

3

인쇄물 취급

인쇄물 세탁 시 주의사항

인쇄한 티셔츠 및 스웨터에 대하여 다음 취급주의 사항에 유의하십시오.

- 세탁하기 전에 옷을 뒤집어 놓으십시오.
- 티셔츠 및 기타 의복을 손으로 세탁 할 때는 중성 세제를 약 30°C의 미지근한 물에 녹인 다음 인쇄 된 부분을 문지르지 말고 세탁하십시오. 그리고 세탁기에서 약 1 분 동안 탈수 후 자연 건조 합니다.



DSA541

- 인쇄 된 표면을 문지르면 마찰로 인해 변색/탈색/이염이 될 수 있습니다.



DSA542

- 세탁기로 티셔츠 및 기타 의류를 세탁 할 때는 인쇄된 면이 안쪽이 되도록 뒤집어서 세탁 망에 넣습니다. 세탁 후 최대한 많은 물을 털어 내고 주름을 펴고 그늘에 걸어 자연 건조 합니다.

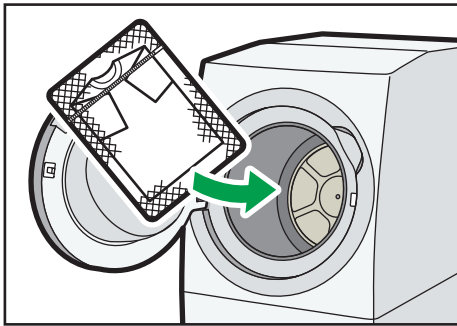

DSA643

- 건조기나 표백제를 사용하지 마십시오.
- 인쇄된 표면을 다림질하지 마십시오.
- 드라이 클리닝을 하지 마십시오.

3

토틈백에 대하여 다음 취급주의 사항에 유의하십시오.

- 토틈백을 세탁기로 세탁하면 토틈백의 모양이 변형되거나 색이 바래 질 수 있습니다.
- 토틈백을 손으로 세탁 할 때는 중성 세제를 약 30°C의 미지근한 물에 녹여 인쇄된 부분을 문지르지 말고 세탁하십시오. 토틈백을 세탁한 후 흔들어서 물기를 최대한 제거하고 주름을 평평하게 펴서 그늘에서 말리십시오.

4. 프린터 드라이버로 인쇄

이 단원에서는 디자인 소프트웨어 이외의 응용 프로그램을 사용한 프린터 드라이버 설정 화면과 기본 인쇄 절차에 대해 설명합니다.

이 가이드에서는 윈도우 7/10 절차를 예로 사용합니다. 절차 및 화면은 사용중인 운영 체제에 따라 다를 수 있습니다.

디자인 소프트웨어를 사용한 인쇄 절차는 p69의 "3. 티서츠에 인쇄하기"를 참조하세요.

4

프린터 드라이버의 탭 설정

★ Important

- 관리자만 설정할 수 있습니다. 윈도우를 Administrators 그룹의 구성원으로 로그인 하십시오.

1. [시작] 메뉴에서 [장치 및 프린터]를 클릭합니다.

- 윈도우 10의 경우: [시작] 버튼을 마우스 오른쪽 버튼으로 클릭하고 검색에서 [제어판]을 검색하여 실행합니다. [제어판] 창이 표시되면 [장치 및 프린터 보기]를 클릭합니다.

2. 기기 아이콘을 마우스 오른쪽 버튼으로 클릭 하고 [프린터 속성]을 클릭합니다.

3. [Accessories] 탭을 클릭합니다.

4. [Adjust Color Density...]를 클릭합니다.

5. 1 ~ 9 범위 내에서 색상 농도를 조정합니다.

숫자가 클수록 색상이 어두워집니다.

숫자는 입력 필드에 직접 입력하거나 ▲, ▼를 클릭하여 변경할 수 있습니다.

6. [OK]를 클릭 합니다.

7. [확인]을 클릭하여 [프린터 속성] 대화 상자를 닫습니다.

인쇄

이 예에서는 Microsoft 그림판을 사용하는 절차를 설명합니다.

프린터 드라이버의 설정 화면을 여는 방법은 소프트웨어에 따라 다르므로 자세한 내용은 해당 소프트웨어의 사용 설명서를 참조하십시오.

- 다음과 같이 인쇄 품질을 선택할 수 있습니다.
 - Speed
이미지 품질이 저하되지 않는 선에서 최고 속도로 인쇄합니다.
 - Fine
이미지 품질이 우선입니다.
 - Vivid
선명도가 우선입니다. 이 모드에서는 기기가 한 번 인쇄 할 때 카운터 값이 2장씩 증가합니다.
- 프린터 드라이버에서 [Select Print Quality :]을 [Vivid]으로 설정하거나 [Garment Type :]를 [Thick Garment]로 설정하면 잉크 소모량이 늘어납니다.
- 윈도우 사진 뷰어에서 인쇄 할 때 윈도우 사진 뷰어의 "품질 :" 메뉴에서는 해상도를 변경할 수 없습니다. 윈도우 사진 뷰어에서 해상도를 변경하려면 [옵션...]을 클릭하고 [프린터 속성...]에서 인쇄 품질을 선택합니다.

1. 직물이 장착된 트레이를 트레이 스탠드에 장착합니다.

직물을 장착하는 방법은 직물의 유형에 따라 다릅니다. p58의 "직물 장착"을 참조하십시오.

2. 메뉴의 [파일]에서 [인쇄]를 클릭합니다.

3. [프린터 선택]에서 기기를 선택하고 [기본설정]을 클릭합니다.

4. [One Click Presets] 탭을 클릭합니다.

5. [Garment type:]에서 직물의 유형을 선택합니다.

[Garment type:]에서 직물의 유형을 선택합니다.

예를 들어, 재단 및 봉제(니트) 및 직조 직물에 대해 다음과 같이 권장합니다.

- 4.5 ~ 7.0oz: [티셔츠(화이트/연한 색상)]
- 5.5oz 혹은 이상: [두꺼운 의류]
- 5.5oz 혹은 이하: [얇은 의류]

여러 조건이 동시에 적용되는 경우 먼저 [티셔츠(화이트/연한색상)]에서 인쇄 속도 및 품질 등의 설정을 확인하고 필요한 경우 다른 모드를 선택합니다. 인쇄 속도 및 이미지 품질과 같은 설정이 적절하다고 판단되면 기존 모드를 문제 없이 사용할 수 있습니다. 필요한 경우 다른 인쇄 조건을 지정합니다.

6. [OK]를 클릭합니다.

7. [Print]를 클릭합니다.

8. 기기에서 [Start] 키를 누릅니다.

↓ Note

- 트레이 취급 방법에 대한 자세한 내용은 p20의 "트레이 장착 및 제거"를 참조하십시오.
- 사용 가능한 직물 종류 및 주의사항은 p56의 "직물"을 참조하십시오.
- 소프트웨어에서 프린터 드라이버의 설정 화면을 열면 기본값으로 구성된 설명이 표시됩니다. 이 화면에서는 필요한 설정만 변경하고 인쇄합니다.
- 여기에서 변경된 설정은 이 소프트웨어에서만 유효합니다. 다른 소프트웨어를 사용하여 인쇄를 수행할 때 여기에 있는 설정은 반영되지 않습니다. 소프트웨어에 따라 프린터 드라이버의 설정 내용이 자동으로 변경될 수 있습니다.

인쇄 설정 표시

4

1. [시작] 메뉴에서 [장치 및 프린터]를 클릭합니다.

- 윈도우 10의 경우 : [시작] 버튼을 마우스 오른쪽 버튼으로 클릭하고 검색에서 제어판을 검색하여 클릭합니다. [제어판] 창이 표시되면 [장치 및 프린터 보기]를 클릭합니다.

2. 기기 아이콘에 마우스 오른쪽으로 클릭하고 [프린터 속성]을 클릭합니다.

인쇄 취소

인쇄 작업은 기기나 컴퓨터에서 취소할 수 있습니다. 인쇄 작업을 취소하는 방법은 작업 상태에 따라 다릅니다. 작업 상태를 먼저 확인하십시오.

기기로 전송된 인쇄 작업 취소

상태 모니터를 사용하거나 [Stop](중지) 키를 눌러 인쇄 작업을 취소합니다.

기기로 전송되지 않은 인쇄 작업 취소

컴퓨터의 작업 표시줄에서 인쇄 작업을 취소합니다.

4

상태 모니터에서 인쇄 취소

상태 모니터에 표시되는 인쇄 작업을 취소하려면 아래 절차를 따르십시오.

1. 인쇄와 상태 모니터가 시작되었는지 확인합니다.
2. [Stop Printing]을 클릭합니다.

인쇄가 중지되는 데 몇 분 정도 걸립니다.

↓ Note

상태 모니터 및 상태 모니터 열기 방법에 대한 자세한 내용은 p131의 "상태 모니터 사용"을 참조하십시오.

[Stop] 키를 사용하여 인쇄 취소

기기로 전송된 인쇄 작업을 취소하려면 아래 절차를 따르십시오.

[Stop] 키를 누르면 인쇄 종이거나 수신된 모든 인쇄 작업이 취소됩니다. 나중에 보낸 다른 사용자의 인쇄 작업을 취소하지 않으려면 현재 인쇄 작업만 삭제할 수 있습니다.

인쇄 중인 인쇄 작업만 취소

1. 인쇄가 시작되었는지 확인합니다.

2. [Stop] 키를 누릅니다.

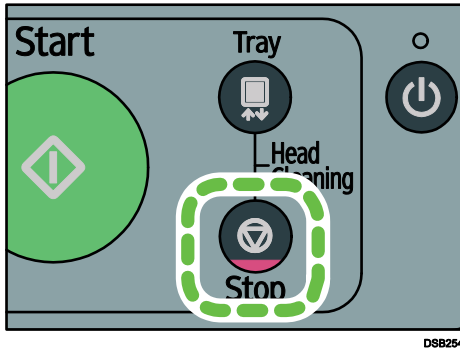

DSB254

확인 화면이 나타납니다.

Job Reset?
Current Job

3. [#Enter] 키를 누릅니다.

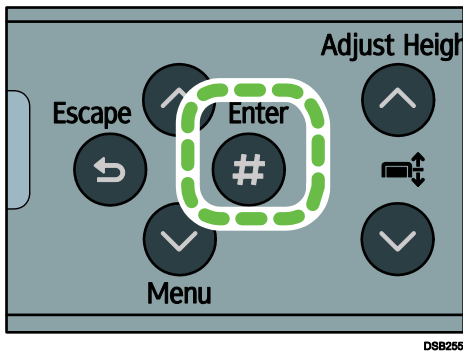

DSB255

인쇄 중인 인쇄 작업만 삭제됩니다.

다른 인쇄 작업이 대기 중인 경우 현재 인쇄 작업이 삭제된 후에 인쇄됩니다.

인쇄 작업을 취소하는 데 시간이 걸립니다.

작업 표시줄에서 인쇄 취소

프린터 대기열의 인쇄 작업을 취소하려면 다음 절차를 따르십시오.

1. 작업 표시줄에서 기기 아이콘을 더블 클릭합니다.
2. 취소 할 인쇄 작업을 선택하고 [문서] 메뉴에서 [취소]를 클릭합니다.

5. 기기 설정 메뉴

이 단원에서는 기기의 설정을 구성하고 조정하는 메뉴를 설명합니다.

제어 패널을 사용하여 기기 설정하기

Counter

현재까지 인쇄된 매수를 확인할 수 있습니다.

항목
Show Counter
Print

5

p93의 "[Counter] 메뉴".

List/Test Print

기기의 현재 설정 및 작동 상태를 확인할 수 있습니다.

항목
Config. Page
Color Demo Page
Error Log

p96의 "[List/Test Print] 메뉴".

Maintenance

인쇄 품질을 조정할 수 있습니다.

항목	
Nozzle Check	
Head-cleaning	
Head-flushing	
Head Position	
Registration	
Date/Time	
Key Repeat	기본 설정 : [On]
Feed Test	
Move Prnt-Heads	

항목
Height Adjust
Clean Maint Unit
Auto Head Maint.
Clean Internals
Fan Filter
Fan Speed

p98의 "[Maintenance] 메뉴".

System

기본 시스템 설정을 구성할 수 있습니다.

항목		
Energy Saver	절전모드 타이머	기본 설정 : [5분]
Notify by Email	기본 설정 : [Off]	
Unit of Measure	 Region A (유럽, 아시아, 중국) 기본 설정 : [mm]  Region B (북미) 기본 설정 : [inch]	
Uni-direct.Prt.	기본 설정 : [Auto Detect]	
Img Recov. Error	기본 설정 : [Display]	
Display Job Name	기본 설정 : [Off]	
Display Version	Printer Version	
	WLAN Version	
Ink C.U. Space		

p122의 "[System] 메뉴".

Host Interface

연결 및 통신과 관련된 설정을 구성할 수 있습니다.

항목	
I/O Timeout	기본 설정 : [15초]

항목		
Network Setup	Machine Name	
	Host Name	
	Domain Name	
	IPv4 DNS	기본 설정 : [0.0.0.0]
	IPv4 DDNS	기본 설정 : [On]
	DHCP	기본 설정 : [On]
	IPv4 Address	기본 설정 : [11.22.33.44]
	IPv4 Subnet M.	기본 설정 : [0.0.0.0]
	IPv4 Gateway.Ad.	기본 설정 : [0.0.0.0]
	IPv6 DDNS	기본 설정 : [On]
	IPv6 DNS	기본 설정 : [::]
	DHCPv6	기본 설정 : [Off]
	IPv6 Statlss Ad	기본 설정 : [On]
	IPv6 Address	
	IPv6 Gateway.Ad.	기본 설정 : [::]
	Active Protocol	기본 설정 : [Active]
	IPsec	기본 설정 : [Off]
	MAC Address	
	Ethernet Speed	기본 설정 : [Auto Select]
	Prmt SNMPv3 Com	기본 설정 : [Ciphertext]
Pmt SSL/TLS Com	기본 설정 : [Active]	
Restore Default		
USB Setting	USB Speed	기본 설정 : [Auto]
	Port Setting	기본 설정 : [Off]

p125의 "[Host Interface] 메뉴".

Language

메뉴가 표시되는 언어를 선택할 수 있습니다.

Item
English
German
French
Italian
Dutch
Danish
Swedish
Norwegian
Spanish
Finnish
Portuguese
Czech
Polish
Hungarian

[Language] 메뉴가 영어로 표시됩니다.
p130의 "[Language] 메뉴"를 참조하십시오.

↓ Note

- 관리자가 아닌 다른 사용자가 시스템 설정을 변경하지 못하도록 할 수 있습니다. 자세한 내용은 p159의 "기기 기능 제한"을 참조하십시오.

[Counter] 메뉴

프린터의 카운터를 확인하고 인쇄할 수 있습니다.

Show Counter

디스플레이에서 프린터의 인쇄 매수를 확인할 수 있습니다.

- Color:
프린터 드라이버의 [Color] 설정을 사용하여 인쇄된 총 매수를 나타냅니다.
- Black:
프린터 드라이버의 [Black and White] 설정을 사용하여 인쇄된 총 매수를 나타냅니다.

Print

프린터의 인쇄 매수를 인쇄할 수 있습니다.

- Total Full Color
프린터 드라이버의 [Color] 설정을 사용하여 인쇄된 총 매수를 나타냅니다.
- Total Black
프린터 드라이버의 [Black and White] 설정을 사용하여 인쇄된 총 매수를 나타냅니다.
- Coverage Count.
아래 색상 옵션에 사용된 총 잉크 양(%)을 나타냅니다.
 - 전체 색상의 커버리지
 - 흑백의 커버리지
- Coverage 0
0%와 5% 사이의 인쇄 커버리지를 나타냅니다.
- Coverage 5
5%와 20% 사이의 인쇄 커버리지를 나타냅니다.
- Coverage 20
인쇄 커버리지가 20% 이상임을 나타냅니다.

Coverage Counter에 대하여...

"Coverage"는 인쇄 커버리지를 의미하며, 커버리지가 100이면 직물의 인쇄 가능 영역 전체에 사용되는 잉크의 총량을 나타냅니다. 커버리지를 찾으려면 커버리지 100을 실제 잉크 소비량과 비교합니다.

커버리지 비율이 100으로 표시되는 총 잉크량은 잉크 색상에 따라 달라집니다. 여러 색상의 페이지당 적용 커버리지를 지정하려면 여러 색상의 총 적용 커버리지를 계산합니다.

- 전체 색상의 커버리지 카운트 :
 (전체 색상 커버리지)=(전체 색상 커버리지(K))+
 (전체 색상 커버리지(C))+
 (전체 색상 커버리지(M))+
 (전체 색상 커버리지(Y))
 예제:
 색상별 소모량
 K: 3%, C: 8%, M: 7%, Y: 2%
 (3% + 8% + 7% + 2% = 20%)
 전체 색상 커버리지 : 00000020
- 페이지당 전체 색상 인쇄에 대한 적용 커버리지 계산 :
 (전체 색상 커버리지)/(전체 색상)
 예제:
 전체 색상 : 00000888
 전체 색상 커버리지 : 00007692
 7692 / 888 = 8.7%

커버리지 카운트. 숫자는 소수점 이하 한 자리로 반올림됩니다.

↓ Note

- 흑백 이미지 파일은 컬러 인쇄가 지정된 경우에도 흑백 인쇄로 계산됩니다.
- 디스플레이의 [Counter] 메뉴에서 확인할 수 있는 카운터 번호는 시스템 구성 페이지에 나타나는 카운터 번호와 다를 수 있습니다. 자세한 내용은 p95의 "카운터와 토탈 카운터의 차이점"을 참조하십시오.
- 기기가 한 장을 인쇄하면 카운터 값이 1씩 증가합니다. 프린터 드라이버에서 [Select Print Quality:]를 [Vivid]로 설정하거나 Garment Type:]을 [Thick Garment]로 설정하면 기기가 한 장을 인쇄할 때 카운터 값이 2씩 증가합니다.

카운터 표시하기

이 단원에서는 카운터를 표시하는 방법을 설명합니다.

1. [▼/Menu] 키를 누릅니다.

2. [▲] 또는 [▼/메뉴] 키를 눌러 [Counter]를 표시하고 [#Enter] 키를 누릅니다.

```
<Menu>
Counter
```

3. [▲] 또는 [▼/Menu] 키를 눌러 [Show Counter]를 표시하고 [#Enter] 키를 누릅니다.

```
<Counter>
Show Counter
```

4. [▲] 또는 [▼/Menu] 키를 누르고 디스플레이에서 [Color:] 및 [Black:]를 확인합니다.

```
Color: 12345678
```

5. [Escape] 키를 누릅니다.

카운터 인쇄하기

이 단원에서는 카운터 번호를 인쇄하는 방법을 설명합니다.

1. 직물을 트레이에 장착합니다.
2. [▼/Menu] 키를 누릅니다.
3. [▲] 또는 [▼/Menu] 키를 눌러 [Counter]를 표시하고 [#Enter] 키를 누릅니다.

```
<Menu>
Counter
```

4. [▲] 또는 [▼/메뉴] 키를 눌러 [Print]를 표시하고 [#Enter] 키를 누릅니다.

```
<Counter>
Print
```

5. [#Enter] 키를 누릅니다.

```
Color:00001234
Press # to print
```

6. [Start] 키를 누릅니다.

카운터 번호가 인쇄됩니다.

카운터와 토탈 카운터의 차이점

디스플레이의 [Counter] 메뉴에서 확인할 수 있는 카운터 번호는 시스템 구성 페이지에 나타나는 총 카운터 번호와 다를 수 있습니다.

토탈 카운터가 표시하는 값에는 인쇄된 페이지 번호, 테스트 패턴, 시스템 구성 페이지 또는 카운터 출력물이 포함되므로 값이 [Counter] 메뉴의 값보다 클 수 있습니다.

[List/Test Print] 메뉴

[List/Test Print] 메뉴를 사용하여 기기가 제대로 작동하는지 확인하고 기기의 시스템 구성 및 설정도 확인합니다.

Config. Page

기기의 현재 구성을 인쇄할 수 있습니다.

Color Demo Page

컬러 샘플 이미지를 인쇄할 수 있습니다.

Error Log

오류 로그를 인쇄할 수 있습니다.

구성 페이지 인쇄

1. 직물을 트레이에 장착합니다.
2. [▼/Menu] 키를 누릅니다.

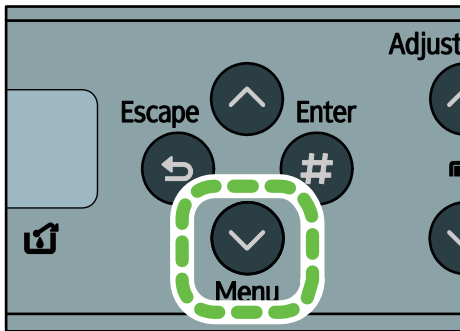

DS8253

3. [▲] 또는 [▼/Menu] 키를 눌러 [List/Test Print]를 표시하고 [#Enter] 키를 누릅니다.

```
<Menu>
List/Test Print
```

4. [▲] 또는 [▼/Menu] 키를 눌러 [Config. Page]를 표시하고 [#Enter] 키를 누릅니다.

```
<List/Test Print
Config. Page
```

5. [Start] 키를 누릅니다.
구성 페이지가 인쇄됩니다.
6. 구성페이지가 인쇄된 직물을 제거하고 새 직물을 한번더 장착 하세요.
7. 5단계와 6단계를 반복하여 모든 구성 페이지를 인쇄합니다.(총 2페이지로 구성)
8. [Escape] 키를 누릅니다.

구성 페이지의 내용

System Reference

카운터 번호(인쇄 매수), 기기 버전, 프린터 언어 이름 및 남은 잉크량과 같은 정보가 이 영역에 인쇄됩니다.

Maintenance

[Maintenance] 메뉴의 지정된 설정이 이 영역에 인쇄됩니다.

System

[System] 메뉴의 지정된 설정이 이 영역에 인쇄됩니다.

Host Interface, Interface Information

[Host Interface] 메뉴의 지정된 설정이 이 영역에 인쇄됩니다.

Language

[Language] 메뉴에서 선택한 언어가 이 영역에 인쇄됩니다.

↓ Note

- "System Version"에 기기의 펌웨어 버전이 표시됩니다. 펌웨어 버전과 최신 버전을 비교하여 펌웨어를 업데이트해야 하는지 여부를 인터넷을 통해 확인할 수 있습니다. 또한 [Printing Preferences] 대화 상자를 열고 [Configuration/About] 탭에서 [About]를 클릭하여 펌웨어 버전을 확인할 수도 있습니다.
- "Pages Printed"에 표시되는 페이지 수는 [Counter] 메뉴에 표시되는 페이지 수와 다릅니다. p95의 "카운터와 총 카운터의 차이점"을 참조하십시오.

[Maintenance] 메뉴

인쇄 품질을 조정하기 위한 기기 유지 관리 설정을 지정할 수 있습니다.

★ Important

- [Maintenance] 메뉴를 사용할 때 트레이를 설정합니다. 그렇지 않으면 일부 메뉴가 표시되지 않습니다.

Nozzle Check

테스트 패턴을 인쇄하여 인쇄 헤드 노즐이 막혔는지 확인합니다.
 노즐에 문제가 발생하면 프린트 헤드 노즐이 막혀 잉크가 제대로 분사되지 않으면 인쇄 품질이 저하됩니다.

Head-cleaning

인쇄 헤드를 청소할 수 있습니다.
 특정 색상이 인쇄되지 않았거나 희미하게 인쇄된 경우 헤드를 청소합니다. 헤드 클리닝은 잉크가 소모됩니다.

Head-flushing

프린트 헤드를 더욱 강하게 청소할 수 있습니다.
 헤드 플러싱은 헤드 클리닝보다 잉크를 더 많이 소모하므로 헤드 클리닝으로 인쇄 헤드를 제대로 청소할 수 없는 경우에만 합니다.

Head Position

세로선이 잘못 정렬되어 있거나 색상이 흐릿하게 인쇄되는 선과 같은 문제를 해결할 수 있습니다.

Registration

직물의 인쇄 시작 위치를 조정합니다.

Date/Time

날짜와 시간을 지정할 수 있습니다.

Key Repeat

key Repeat 기능을 사용하면 설정 값을 10 단위로 지정하거나 [▲] 또는 [▼/Menu] 키를 길게 눌러 화면을 빠르게 스크롤 할 수 있습니다.
 [Adjust Height ▲] 또는 [Adjust Height ▼] 키를 누르면 트레이의 높이를 빠르게 조정할 수 있습니다.
 기본값 : [On]

Feed Test

트레이가 어떻게 작동하는지 확인하십시오. 직물에 인쇄는 하지 않습니다.

Move Print-Heads

오른쪽 가장자리에 걸린 이물질은 쉽게 제거 할 수 있도록 프린트 헤드를 이동합니다.
 모든 작업이 완료되면 전원을 다시 켜고 [Nozzle Check] 테스트 패턴을 인쇄합니다.

Height Adjust

트레이의 높이를 수동으로 조정할 수 있습니다.
 [Adjust Height▲] 및 [Adjust Height▼] 키를 사용하여 높이를 조정하는 방법에 대한 자세한 내용은 p189의 "트레이 높이 조정"을 참조하십시오.

Clean Maint Unit

유지 보수 장치를 청소할 수 있는 위치로 이동합니다. 정기적인 유지 보수를 수행하라는 메시지가 나타나면 유지 보수 장치를 청소하십시오.

Auto Head Maint.

프린트 헤드의 노즐이 자동으로 청소됩니다. 정기적인 유지 보수를 수행하라는 메시지가 나타나면 프린트 헤드를 청소합니다.

Clean Internals

잉크 튜브 내부는 자동으로 청소됩니다. 장시간 기기를 사용하지 않을 경우 청소를 수행하십시오.

Fan Filter

필터를 교체 한 후 인쇄 매수를 재설정하십시오. p170의 "필터 교체"를 참조하십시오.

Fan Speed

팬 소음이 심할 경우 팬 속도를 조정할 수 있습니다. p171의 "팬 스피드 조절"을 참조하십시오.

5

Nozzle Check

아래 절차에 따라 테스트 패턴을 인쇄하여 프린트 헤드 노즐이 막혔는지 여부를 확인하십시오. 인쇄 품질을 유지하기 위해 매일 처음 인쇄하거나 일정 시간 동안 인쇄물을 인쇄하지 않은 경우 인쇄 전 노즐을 확인하는 것이 좋습니다.

1. 직물을 트레이에 장착합니다.
2. [▼/Menu] 키를 누릅니다.
3. [▲] 또는 [▼/Menu] 키를 눌러 [Maintenance]를 표시하고 [#Enter] 키를 누릅니다.

<Menu>
Maintenance

4. [▲] 또는 [▼/Menu] 키를 눌러 [Nozzle Check]를 표시하고 [#Enter] 키를 누릅니다.

<Maintenance>
Nozzle Check

5. [#Enter] 키를 누릅니다.

Press # to
print pattern

6. [Start] 키를 누릅니다.

테스트 패턴이 인쇄되고 "Maintenance in process..."가 표시됩니다.

7. 초기 화면이 나타날 때까지 [Escape] 키를 누릅니다.

8. 인쇄된 테스트 패턴을 확인합니다.

인쇄된 테스트 패턴

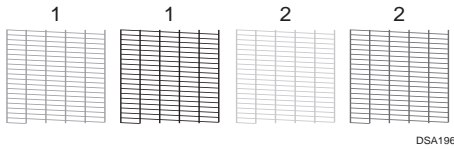

테스트 패턴을 사용하여 프린트 헤드 막힘 및 막힘 헤드의 수를 확인합니다.

테스트 패턴의 각 색상 위에 나타나는 숫자는 프린트 헤드의 번호입니다. Cyan과 Black의 프린트 헤드는 [Head 1]입니다.

Yellow 및 Magenta 프린트 헤드는 [Head 2]입니다.

다음 그림을 참조하여 프린트 헤드의 어떤 부분이 막혔는지 확인하십시오.

정상

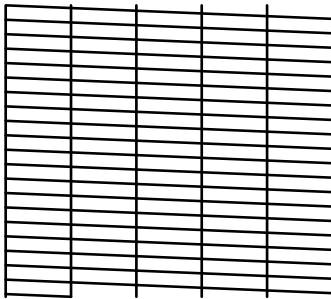

CFT168

프린트 헤드가 막힌 경우

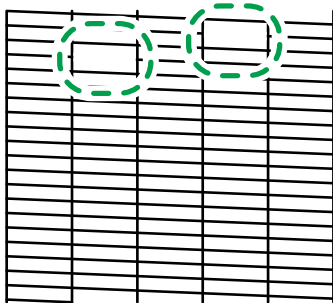

CFT169

프린트 헤드가 막힌 경우 헤드 청소를 수행합니다. p101의 "Head-cleaning"를 참조하십시오. 문제가 지속되면 헤드 플러싱을 수행합니다. p102의 "Flushing"을 참조하십시오.

Note

- 이 기능은 A4 용지를 사용할 수도 있습니다. A4 용지를 트레이에 장착할 때는 A4 용지가 뜨지 않도록 테이프로 트레이의 모든 면에 고정하십시오. 트레이의 높이도 조정해야 합니다.
- 자세한 내용은 p189의 "트레이 높이 조정"을 참조하십시오.

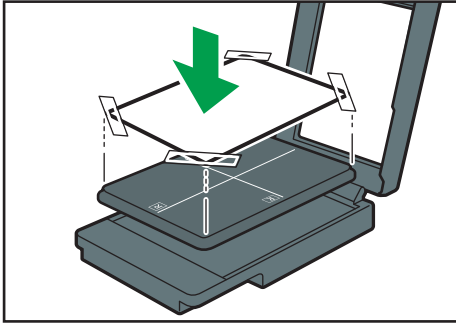

DYX111

5

Head-cleaning

아래 절차에 따라 프린트 헤드 청소를 수행하십시오. 특정 색상을 인쇄할 수 없거나 이미지가 흐려지면 헤드 클리닝을 수행합니다. 헤드 클리닝은 잉크가 소모됩니다.

잉크 카트리지가 비어 있으면 프린트 헤드 청소를 수행하지 않고 교체합니다. 잉크 카트리를 교체한 후에는 인쇄 헤드 청소가 자동으로 수행됩니다.

★ Important

- 프린트 헤드 청소 중에는 기기를 끄지 마십시오. 프린트 헤드를 청소하는 중에 기기가 꺼지면 처음부터 다시 시작합니다.

1. [▼/Menu]를 누릅니다.

2. [▲] 또는 [▼/Menu] 키를 눌러 [Maintenance]를 표시하고 [#Enter] 키를 누릅니다.

```
<Menu>
Maintenance
```

3. [▲] 또는 [▼/Menu] 키를 눌러 [Maintenance]를 표시하고 [#Enter] 키를 누릅니다.

```
<Maintenance>
Head-cleaning
```

4. [▲] 또는 [▼/Menu] 키를 눌러 색상을 선택하고 [#Enter] 키를 누릅니다.

```
<Head-cleaning>
All Heads
```

프린트 헤드를 모두 청소하려면 [All Heads]를 선택합니다.

프린트 헤드의 Cyan 및 Black을 청소하려면 [Head 1]을 선택합니다.

프린트 헤드의 Yellow 및 Magenta를 청소하려면 [Head 2]를 선택합니다.

5. [#Enter]키를 누릅니다.

Press # to
clean heads

헤드 청소가 시작되고 "Maintenance in process..."가 표시됩니다.

6. 초기 화면이 나타날 때까지 [Escape] 키를 누릅니다.

간단한 헤드 청소(원터치 헤드 청소)

모든 색상에 대해 원터치 헤드 클리닝을 수행할 수 있습니다.

1. [Tray] 키와 [Stop] 키를 동시에 누릅니다.

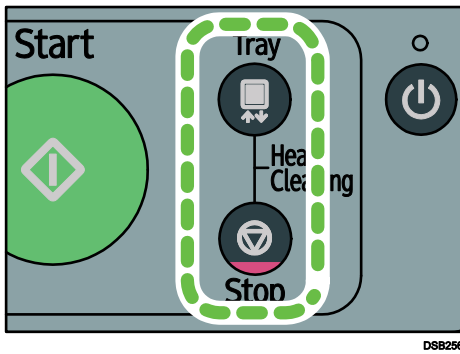

다음 메시지가 나타납니다.

Press # to
clean heads

2. [#Enter] 키를 누릅니다.

헤드 청소가 시작되고 "Maintenance in process..."가 표시됩니다.

3. 초기 화면이 다시 나타나는지 확인합니다.

Head-flushing

아래 절차에 따라 프린트 헤드 청소를 철저히 수행하십시오. 헤드 플러싱은 헤드 클리닝보다 잉크를 더 많이 소모하므로 헤드 클리닝으로 인해 헤드를 제대로 청소할 수 없는 경우에만 합니다.

잉크 카트리지에 비어 있으면 인쇄 헤드 클리닝을 수행하지 않고 교체합니다. 잉크 카트리지를 교체한 후에는 인쇄 헤드 청소가 자동으로 수행됩니다.

★ Important

- 프린트 헤드 청소 중에는 기기를 끄지 마십시오. 프린트 헤드를 청소하는 중에 기기가 꺼지면 처음부터 다시 시작합니다.

1. [▼/Menu] 키를 누릅니다.
2. [▲] 또는 [▼/Menu] 키를 눌러 [Maintenance]를 표시하고 [#Enter] 키를 누릅니다.

```
<Menu>
Maintenance
```

3. [▲] 또는 [▼/Menu] 키를 눌러 [Head-flushing]를 표시하고 [#Enter] 키를 누릅니다.

```
<Maintenance>
Head-flushing
```

4. [▲] 또는 [▼/Menu] 키를 눌러 색상을 선택하고 [#Enter] 키를 누릅니다.

```
<Head-flushing>
All Heads
```

프린트 헤드를 모두 청소하려면 [All Heads]를 선택합니다.
 프린트 헤드의 Cyan 및 Black을 청소하려면 [Head 1]을 선택합니다.
 프린트 헤드의 Yellow 및 Magenta를 청소하려면 [Head 2]를 선택합니다.

5. [#Enter] 키를 누릅니다.

```
Press # to
flush heads
```

Head-flushing이 시작되고 "Maintenance in process..."가 표시됩니다.

6. 초기 화면이 나타날 때까지 [Escape] 키를 누릅니다.

Head Position

프린트 헤드를 조정합니다. 인쇄된 선이 수직으로 잘못 정렬되었거나 인쇄된 색상이 흐릿한 경우 이 작업을 수행합니다.

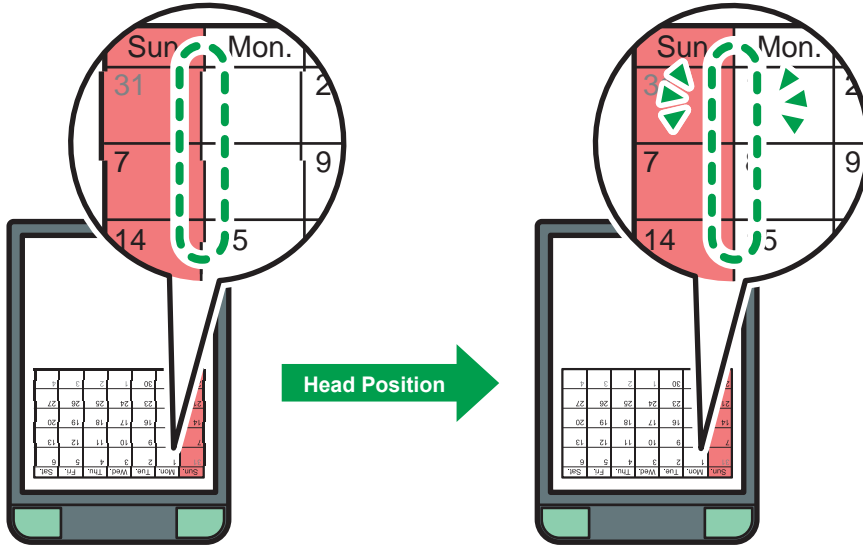

DYG110

조정값을 확인하기 위해 "Thick, Standard", "T-shirt Fine", "T-shirt Speed", "T-shirt Vivid" 설정을 적용한 테스트 패턴을 인쇄한다.

각 라인(A, B, C)의 조정 값을 확인하고 프린트 헤드 위치를 조정합니다. 조정 값이 "0"으로 설정된 경우 조정이 필요하지 않습니다. 조정 값이 "0"을 나타내도록 모든 라인을 조정합니다.

1. 트레이에 직물을 장착합니다.
2. [▼/Menu] 키를 누릅니다.
3. [▲] 또는 [▼/Menu] 키를 눌러 [Maintenance]를 표시하고 [#Enter] 키를 누릅니다.

```
<Menu>
Maintenance
```

4. [▲] 또는 [▼/Menu] 키를 눌러 [Head Positionance]를 표시하고 [#Enter] 키를 누릅니다.

```
<Maintenance>
Head Position
```

5. [▲] 또는 [▼/Menu] 키를 눌러 [Pr.Test Pattern]을 표시하고 [#Enter] 키를 누릅니다.

<Head Position>
Pr.Test Pattern

6. [▲] 또는 [▼/Menu] 키를 눌러 대상의 해상도를 선택하고 [#Enter] 키를 누릅니다.

<Pr.Test Pattern
T-shirt Fine

7. [Start] 키를 누릅니다.

프린트 헤드 위치를 조정하는 테스트 패턴이 인쇄됩니다.

8. 조정 값을 결정하려면 가장 희미한 (흰색에 가장 가까운) 정사각형을 선택합니다. 또는 내부 선이 겹쳐서 단일 색상을 형성하는 사각형을 선택합니다.

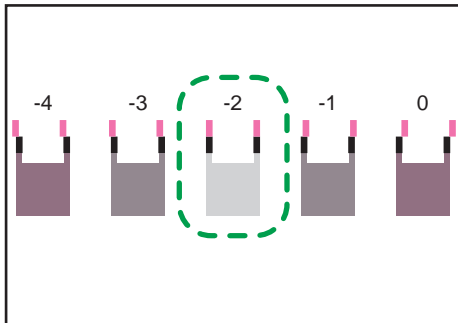

DYX104

결합된 2색의 라인은 정사각형을 형성하며 라인의 겹침에 따라 라인 사이의 (흰색) 공간이 그려지고 진하게 보입니다. 때로는 라인의 색상이 동일합니다. 이 그림에서 조정 값은 "-2"입니다.

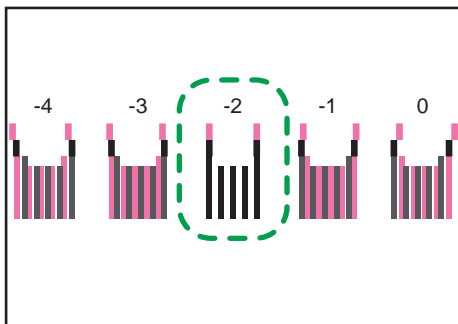

DYX105

- 조정 값을 결정할 수 없는 경우 가장 자리의 수직 라인이 가장 직선인 정사각형을 선택합니다.

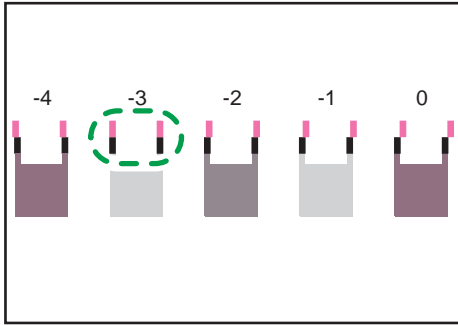

DYX106

각 수직선은 상부와 하부로 이루어져 있습니다. 프린트 헤드의 위치가 올바르지 않으면 수직선이 두 개의 분리된 선으로 표시되어 선이 잘못 정렬된 것처럼 보입니다.

이 그림에서 조정 값은 "-3"입니다.

- 그래도 조정 값을 결정할 수 없는 경우 옆은 사각형의 왼쪽, 오른쪽, 양쪽에있는 라인의 편차를 확인하고 라인이 대칭으로 벗어나는 사각형을 선택합니다.

이 그림에서 조정 값은 "-1"입니다.

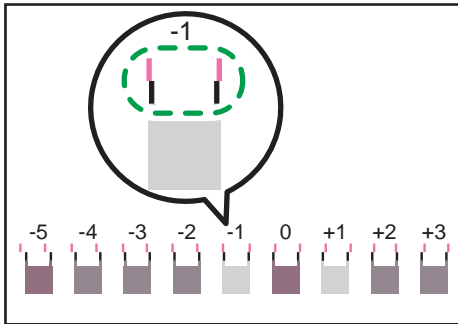

DYX107

9. [▲] 또는 [▼/Menu] 키를 눌러 [Adjustment]를 표시하고 [#Enter] 키를 누릅니다.

```
<Head Position>
Adjustment
```

10. [▲] 또는 [▼ / Menu] 키를 눌러 6단계에서 해상도를 선택하고 [#Enter] 키를 누릅니다.

```
<Adjustment>
T-shirt Fine
```

11. 조정해야 하는 항목을 선택하고 [#Enter] 키를 누릅니다.

```
<Adjustment>
1.A
```

12. 8단계의 최적 조정 값을 입력하고 [#Enter] 키를 누릅니다.

```
<A>
(-4, +4)    -1
```

13. 초기 화면이 나타날 때까지 [Escape] 키를 누릅니다.

↓ Note

- 이 기능은 A4 용지를 사용할 수도 있습니다. A4 용지를 트레이에 장착할 때는 A4 용지가 뜨지 않도록 테이프로 트레이의 모든 면에 고정하십시오. 트레이의 높이도 조정해야 합니다.

자세한 내용은 p189의 "트레이 높이 조정"을 참조하십시오.

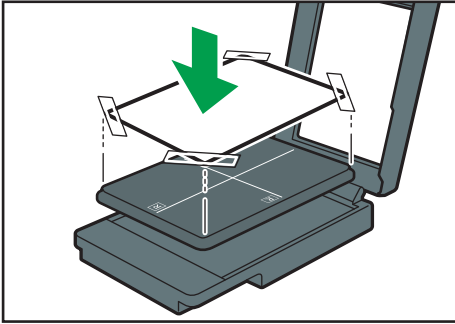

DYX111

5

Registration

직물의 인쇄 시작 위치를 조정하기 위해 테스트 패턴을 인쇄합니다. 왼쪽, 오른쪽, 위쪽 및 아래쪽 여백을보고 인쇄 위치를 이동하려면 조정하십시오. 일반적인 상황에서 필요한 기능은 아닙니다.

1. 직물을 트레이에 장착하고 테이블 모서리에 맞춥니다.
2. [▼/Menu] 키를 누릅니다.
3. [▲] 또는 [▼/Menu] 키를 눌러 [Maintenance]를 표시하고 [#Enter] 키를 누릅니다.

```
4. <Menu>
Maintenance
```

4. [▲] 또는 [▼/Menu] 키를 눌러 [Registration]를 표시하고 [#Enter] 키를 누릅니다.

```
<Maintenance>
Registration
```

5. [▲] 또는 [▼/Menu] 키를 눌러 [Pr.Test Pattern]를 표시하고 [#Enter] 키를 누릅니다.

```
<Registration>
Pr.Test Pattern
```

6. [Start] 키를 누릅니다.

인쇄 시작 위치를 조정하는 테스트 패턴이 인쇄됩니다.
필요한 경우 인쇄된 테스트 패턴의 최적 조정 값을 확인합니다.

7. 그림에서 "a"와 "b" 또는 "x"와 "y"의 길이를 확인합니다.

직물 또는 용지를 트레이에 장착된 상태를 유지합니다.

- 인쇄 위치를 수평 방향으로 조정하는 경우
그림에서 "a"와 "b"의 길이를 확인합니다. 눈금으로 인쇄된 십자 기호를 "+" 방향으로 한 눈금씩 이동하려면 [Read Direction]의 조정 값이 "+1.0"이어야 합니다.
- 인쇄 위치를 수직 방향으로 조정하는 경우
그림에서 "x"와 "y"의 길이를 확인합니다. 눈금으로 인쇄된 십자 기호를 "+" 방향으로 한 눈금씩 이동하려면 [Feed Direction]의 조정 값이 "+1.0"이어야 합니다.

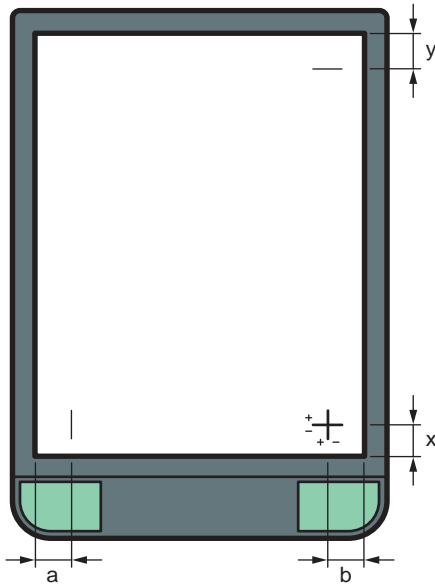

DYX108

8. [▲] 또는 [▼/Menu] 키를 눌러 [Adjustment]를 표시하고 [#Enter] 키를 누릅니다.

```
<Registration>
Adjustment
```

9. [▲] 또는 [▼/Menu] 키를 눌러 8단계의 [Read Direction]에 조정 값(-4.0 ~ +4.0)을 입력하고 [#Enter] 키를 누릅니다.

<Read Direction> (-4, +4) 0.0

10. Pr[▲] 또는 [▼/Menu] 키를 눌러 8단계의 [Feed Direction]에 조정 값(-4.0 ~ +4.0)을 입력하고 [#Enter] 키를 누릅니다.

<Feed Direction> (-4, +4) 0.0

11. 초기 화면이 나타날 때까지 [Escape] 키를 누릅니다.

↓ Note

- 이 기능은 A4 용지를 사용할 수도 있습니다. A4 용지를 트레이에 장착할 때는 A4 용지가 뜨지 않도록 테이프로 트레이의 모든 면에 고정하십시오. 트레이의 높이도 조정해야 합니다. 자세한 내용은 p189의 "트레이 높이 조정"을 참조하십시오.

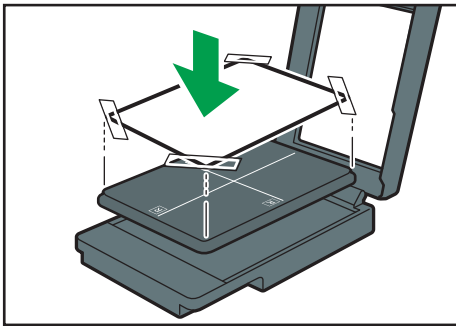

DYX111

5

Date / Time 설정

다음 절차에 따라 날짜, 시간 및 표준시를 지정합니다.

Date 설정

1. [▼/Menu] 키를 누릅니다.
2. [▲] 또는 [▼/Menu] 키를 눌러 [Maintenance]를 표시하고 [#Enter] 키를 누릅니다.

<Menu> Maintenance

3. [▲] 또는 [▼/Menu] 키를 눌러 [Date/Time]를 표시하고 [#Enter] 키를 누릅니다.

```
<Maintenance>
Date/Time
```

4. [▲] 또는 [▼/Menu] 키를 눌러 [Date Setting]를 표시하고 [#Enter] 키를 누릅니다.

```
<Date/Time>
Date Setting
```

5. [▲] 또는 [▼/Menu] 키를 눌러 날짜를 설정하고 [#Enter] 키를 누릅니다.

 Region A (유럽, 아시아와 중국)

```
<Date Setting>
30/ 8/2012
```

 Region B (북미)

```
<Date Setting>
8/30/2012
```

이 단계 직후의 시간을 지정하려면 "시간 설정"의 4단계로 이동하십시오.
p110의 "Time 설정"을 참조하십시오.

6. [Escape] 키를 누릅니다.

Time 설정

1. [▼/Menu] 키를 누릅니다.

2. [▲] 또는 [▼/Menu] 키를 눌러 [Maintenance]를 표시하고 [#Enter] 키를 누릅니다.

```
<Menu>
Maintenance
```

3. [▲] 또는 [▼/Menu] 키를 눌러 [Date/Time]를 표시하고 [#Enter] 키를 누릅니다.

```
<Maintenance>
Date/Time
```

4. [▲] 또는 [▼/Menu] 키를 눌러 [Time Setting]를 표시하고 [#Enter] 키를 누릅니다.

```
<Date/Time>
Time Setting
```

5. [▲] 또는 [▼/Menu] 키를 눌러 시간을 설정하고 [#Enter] 키를 누릅니다.

 **Region A** (유럽, 아시아, 중국)

```
<Time Setting>
10:31:25
```

 **Region B** (북미)

```
<Time Setting>
10:31:25 AM
```

이 단계 직후에 표준 시간대를 지정하려면 "표준 시간대 설정"의 4단계로 이동하십시오. p111의 "표준 시간대 설정"을 참조하시기 바랍니다.

6. [Escape] 키를 누릅니다.

표준 시간대 설정

1. [▼/Menu] 키를 누릅니다.

2. [▲] 또는 [▼/Menu] 키를 눌러 [Maintenance]를 표시하고 [#Enter] 키를 누릅니다.

```
<Menu>
Maintenance
```

3. [▲] 또는 [▼/Menu] 키를 눌러 [Date/Time]를 표시하고 [#Enter] 키를 누릅니다.

```
<Maintenance>
Date/Time
```

4. [▲] 또는 [▼/Menu] 키를 눌러 [Time Zone]을 표시하고 [#Enter] 키를 누릅니다.

```
<Date/Time>
Time Zone
```

5. [▲] 또는 [▼ /Menu] 키를 눌러 시간대를 설정하고 [#Enter] 키를 누릅니다.

```
<Time Zone>
GMT+00:00
```

6. [Escape] 키를 누릅니다.

프린트 헤드 이동

기기 내부에 이물질이 남아 있으면 프린트 헤드를 움직여 제거합니다. 작업이 완료되면 기기가 재부팅됩니다. [Nozzle Check] 테스트 패턴을 인쇄하여 프린트 헤드 노즐이 막혔는지 확인합니다.

⚠ CAUTION

- 기기 작동 중에는 커버를 열지 말고 손이나 손가락이 기기에 닿지 않도록 하십시오. 이렇게 하면 손이나 손가락이 기기에 끼여 부상을 입을 수 있습니다.

★ Important

- 프린트 헤드를 옮기고 전원을 끈 후에는 반드시 전원을 다시 켜야 합니다. 프린트 헤드를 움직이지 마십시오.
- 톱니로 된 고무 벨트와 잉크 튜브를 만지지 마십시오. 또, 잉크 튜브나 케이블에 소매가 걸리지 않도록 주의하세요.

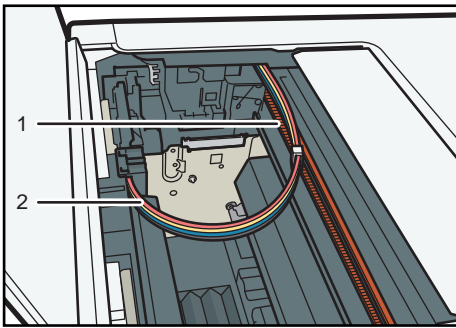

1. 톱니로 된 고무 벨트
2. 잉크 튜브

- 카트리지가 모두 소모되면 기기가 작동하지 않습니다. 잉크 카트리지를 교체한 후 이 작업을 수행합니다.
- 송곳 등과 같은 끝이 뾰족한 공구를 사용하여 고착된 이물질을 제거하지 마십시오. 뾰족한 도구로 인해 내부 부품이 손상되면 오류가 발생할 수 있습니다.

1. 상단 커버가 닫혀 있는지 확인합니다.

2. [▼/Menu] 키를 누릅니다.

3. [▲] 또는 [▼/Menu] 키를 눌러 [Maintenance]를 표시하고 [#Enter] 키를 누릅니다.

```
<Menu>
Maintenance
```

4. [▲] 또는 [▼/Menu] 키를 눌러 [Move Print-Heads]를 표시하고 [#Enter] 키를 누릅니다.

```
<Maintenance>
Move Print-Heads
```

5. 상단 커버를 여십시오.

6. 고착된 이물질을 제거합니다.

이물질을 조심스럽게 제거합니다.

- 7. 이물질이 없는지 확인하고 상단 커버를 닫습니다.
기기가 자동으로 꺼졌다가 켜졌다가 다시 정상 상태로 돌아옵니다.

- 8. [▼/Menu] 키를 누릅니다.

- 9. [▲] 또는 [▼/Menu] 키를 눌러 [Maintenance]를 표시하고 [#Enter] 키를 누릅니다.



- 10. Pr[▲] 또는 [▼/Menu] 키를 눌러 [Nozzle Check]를 표시하고 [#Enter] 키를 누릅니다.

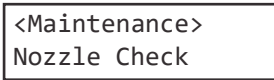

- 11. [Start] 키를 누릅니다.
테스트 패턴이 인쇄되고 "Maintenance in process..."가 표시됩니다.

- 12. [Escape] 키를 누릅니다.
- 13. 인쇄된 테스트 패턴을 확인합니다.

정상

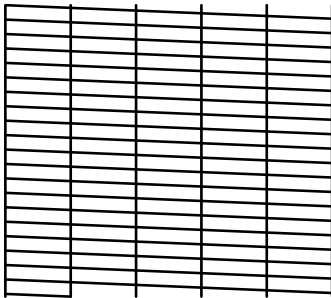

CFT168

프린트 헤드가 막힌 경우

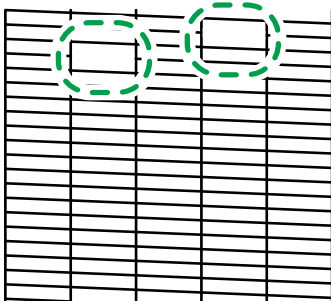

CFT169

프린트 헤드가 막힌 경우 헤드 청소를 수행합니다. p101의 "헤드 청소"를 참조하십시오.

Clean Maint Unit

유지 보수 장치를 클리닝 위치로 이동할 수 있습니다. 정기적인 유지 보수를 수행하라는 메시지가 나타나면 유지 보수 장치를 청소하십시오.

★ Important

- 유지 보수 장치를 청소할 때 톱니로 된 고무 벨트나 잉크 튜브를 만지지 마십시오. 또, 소매가 케이블이나 잉크 튜브에 걸리지 않도록 주의하세요.
- 청소포를 사용하여 유지 보수 장치를 청소할 수 없습니다. 클리닝 스틱을 사용하여 청소합니다.
- 프린트 헤드 노즐을 청소하지 않은 경우 청소를 계속 진행합니다.
- 유지 보수 장치를 청소 할 때에는 클리닝 스틱을 기기 내부에 떨어뜨리지 않도록 주의하십시오.

1. [▼/Menu] 키를 누릅니다.

2. [▲] 또는 [▼/Menu] 키를 눌러 [Maintenance]를 표시하고 [#Enter] 키를 누릅니다.

```
<Menu>
Maintenance
```

3. [▲] 또는 [▼/Menu] 키를 눌러 [Clean Maint Unit]를 표시하고 [#Enter] 키를 누릅니다.

```
<Maintenance>
Clean Maint Unit
```

4. [#Enter]키를 누릅니다.

```
Press # to clean
Maint Unit
```

"Maintenance in process..."이 표시됩니다.

5. "Open Top Cover to Clean Unit"이 표시되면 상단 커버를 엽니다.

유지 보수 장치를 청소할 수 있는 위치로 이동하고 프린터의 전원은 자동으로 꺼집니다.

6. 그림에 표시된 부분의 이물질질을 클리닝 스틱에 클리닝 액을 적셔 닦아냅니다.

캡의 상단 부분은 부드럽게 닦습니다.

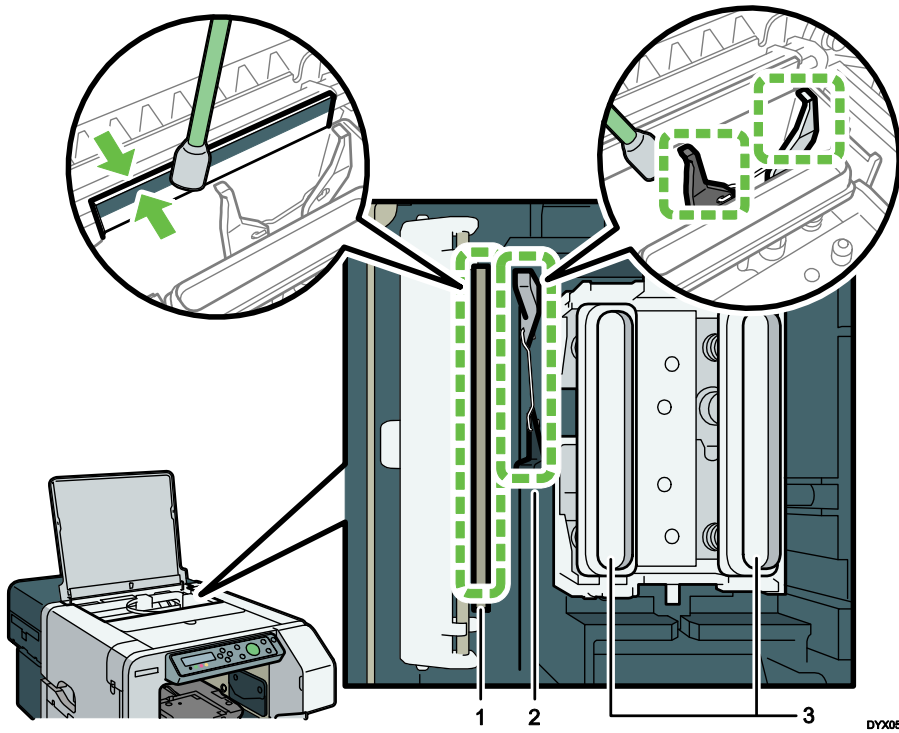

1. 와이퍼 (전면과 후면)
2. 레버
3. 캡 (측면, 상단 및 내부)

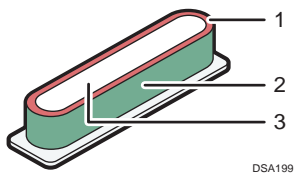

1. 상단
2. 측면
3. 내부

굳은 잉크가 모두 제거될 때까지 캡의 옆부분, 윗부분 및 안쪽 부분을 닦습니다.

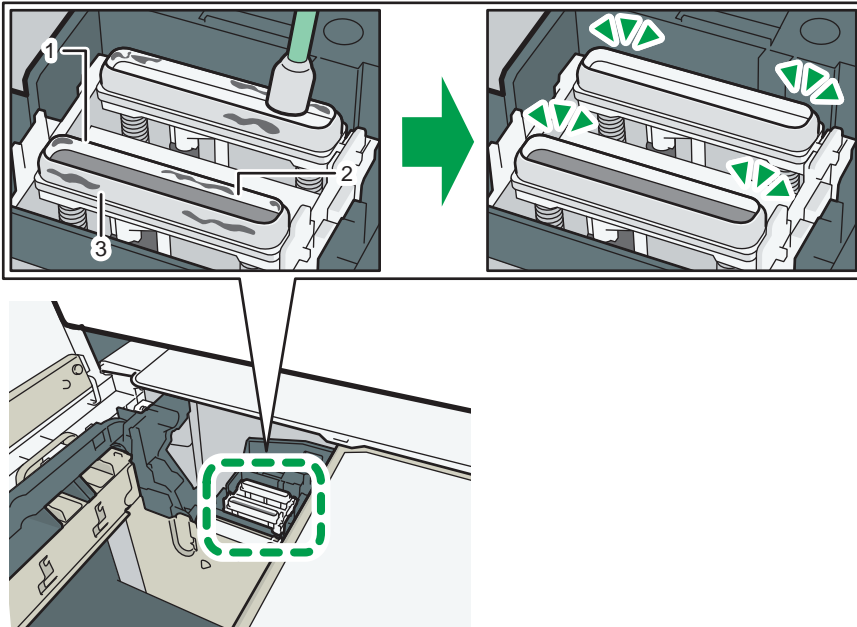

1. 상단
2. 내부
3. 측면

7. 유지 보수 장치를 청소한 후 상단 커버를 닫습니다.

헤드 청소는 기기가 재시동 후 시작되고 완료되면 기기는 정상 상태로 돌아갑니다.

Auto Head Maint.

프린트 헤드의 노즐은 자동으로 청소할 수 있습니다. 정기적인 유지 보수를 수행하라는 메시지가 나타나면 프린트 헤드를 청소합니다.

⚠ CAUTION

- 프린트 헤드 노즐 청소가 자동으로 수행되는 중에는 기기 안에 손을 넣지 마십시오. 기기 안에 손가락이 끼이거나 다칠 수 있습니다.

★ Important

- 프린트 헤드의 노즐을 자동으로 청소하는 중에는 커버를 열지 마십시오.
- 자동 헤드청소용 클리닝 스틱은 재사용할 수 없습니다. 사용 후에는 반드시 올바르게 폐기하십시오.
- 유지 보수 장치를 청소하지 않은 경우 청소를 계속 진행합니다.

DYX041

1. 2개의 자동 헤드청소용 클리닝 스틱을 클리닝 틀에 부착하고 드로퍼를 사용하여 클리닝액으로 자동 헤드청소용 클리닝 스틱을 적십니다.

드로퍼를 사용하여 드로퍼의 눈금 2까지 클리닝 액을 빨아들여 각각의 자동 헤드청소용 클리닝 스틱에 완전히 젖을 때까지 적셔 주십시오.

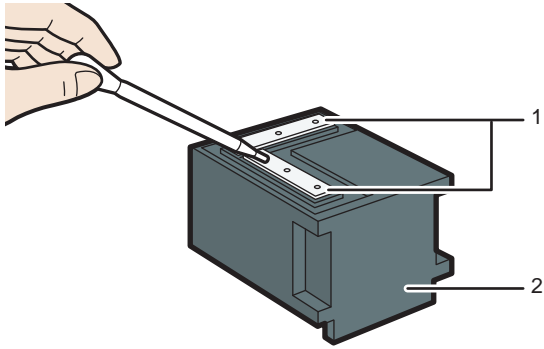

1. 자동 헤드청소용 클리닝 스틱
2. 클리닝 틀

2. [▼/Menu] 키를 누릅니다.

3. [▲] 또는 [▼/Menu] 키를 눌러 [Maintenance]를 표시하고 [#Enter] 키를 누릅니다.

```
<Menu>
Maintenance
```

4. [▲] 또는 [▼/Menu] 키를 눌러 [Auto Head Maint.]를 표시하고 [#Enter] 키를 누릅니다.

```
<Maintenance>
Auto Head Maint.
```

프린트 헤드가 청소할 수 있는 위치로 이동합니다.

5. [#Enter] 키를 누릅니다.

```
Press # to start
maintenance head
```

6. "Remove Tray"가 표시되면 트레이를 제거합니다.

7. "Set Maint. Kit Press Start key"가 표시되면 클리닝 툴을 트레이 스탠드에 장착합니다.

딸깍 소리가 날 때까지 클리닝 툴을 뒤로 밀어줍니다.

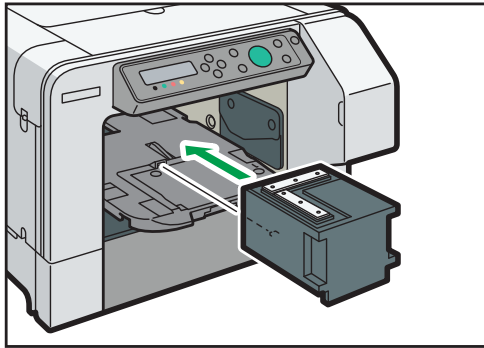

DSA104

8. [Start] 키를 누릅니다.

프린트 헤드 노즐 청소가 자동으로 시작됩니다. 10분에서 15분 정도 소요되며 "Maintenance in process..."이 표시됩니다.

9. "Remove Maint Kit Press Start key"가 표시되면 클리닝 툴을 분리하고 [Start] 키를 누릅니다.

잠깐동안 "Maintenance in process..." 가 표시된 후 기기가 정상 상태로 돌아옵니다.

10. 초기 화면이 나타날 때까지 [Escape] 키를 누릅니다.

Clean Internals

잉크 튜브 내부는 자동으로 청소됩니다. 장시간 기기를 사용하지 않을 경우 청소를 수행 하십시오.

내부 청소 시 옵션인 전용 클리닝 카트리지를 사용하십시오.

⚠ CAUTION

- 잉크 튜브 청소가 시작되면 취소할 수 없습니다. 기기를 다시 사용하려면 청소를 완료해야 합니다. 청소가 완료되면 잉크 카트리지를 교체하고 기기를 켜서 초기 잉크 공급을 수행 합니다. 초기 잉크 공급 후 "Ready" 메시지가 나타나면 기기를 사용할 수 있습니다.

- 잉크 튜브 청소 시 대량의 페잉크가 발생합니다. 또 청소가 실패하면 잉크가 추가로 소모되거나 페잉크가 발생되어 새 잉크 카트리거나 잉크 콜렉터 유닛이 필요할 수 있습니다. 기기를 3개월 이상 사용하지 않는 경우에만 잉크튜브 내부를 청소하십시오.

⚠ CAUTION

- 잉크 튜브 청소 후 이 기기를 다시 사용할 경우 초기 잉크 공급이 필요합니다. 잉크 카트리지의 초기 공급 및 소모 시 잉크 부족을 방지하기 위해 이 기기를 다시 사용할 때 새 잉크 카트리지를 장착하십시오.

★ Important

- 잉크 튜브 청소 시에는 새 전용 클리닝 카트리지를 사용하십시오.
- 각 색상별 클리닝 카트리지에는 1회 사용할 수 있습니다. 액체가 내부에 남아 있더라도 카트리지를 사용하지 마십시오. 클리닝 카트리지를 재 사용하면 클리닝이 완료되지 않을 수 있습니다.
- 유지 보수 장치를 청소하지 않고 자동 인쇄 헤드 청소를 수행하지 않을 경우 잉크 튜브 청소가 실패할 수 있습니다. 유지 보수 장치를 청소하지 않고 자동 인쇄 헤드 청소가 수행되지 않은 경우, 잉크 튜브 청소 전에 이 유지 보수를 수행하십시오. 자세한 내용은 p114의 "Clean Maint Unit", p116의 "Auto Head Maint."를 참조하십시오.
- 잉크 튜브 청소 중에는 청소가 실패할 수 있으니 이 기기를 조작하지 마십시오. 클리닝 중에 잉크 콜렉터 유닛이 가득 차면 메시지가 나타날 수 있지만 세척이 완료될 때까지 작동하지 마십시오. 또 인쇄를 수행하거나 컴퓨터에서 기기에 액세스하지 마십시오.
- 잉크 튜브 청소 후 기기 보관 시에는 클리닝 카트리지를 장착한 상태로 보관합니다. 이 기기를 사용하려면 잉크 카트리지를 다시 교체하십시오.

1. 기기를 켭니다.

"Ready"가 나타나는지 확인합니다.

2. 잉크 콜렉터 유닛의 사용 가능한 용량이 충분한지 확인합니다.

잉크 콜렉터 유닛이 거의 가득 찼거나 꽉 찼으면 새 잉크 콜렉터 유닛으로 교체합니다. 자세한 내용은 p166의 "잉크 콜렉터 유닛 교체"를 참조하십시오.

3. [▼/Menu] 키를 누릅니다.

4. [▲] 또는 [▼/Menu] 키를 눌러 [Maintenance]를 표시하고 [#Enter] 키를 누릅니다.

```
<Menu>
Maintenance
```

5. [▲] 또는 [▼/Menu] 키를 눌러 [Clean Internals]를 표시하고 [#Enter] 키를 누릅니다.

```
<Maintenance>
Clean Internals
```

6. 새 클리닝 카트리지를 개봉합니다.

7. 전면 우측 커버를 여십시오.

8. 장착되어있는 잉크 카트리지를 제거합니다.

카트리지를 제거할 때는 기기가 움직이지 않도록 잡고 있어야 합니다.

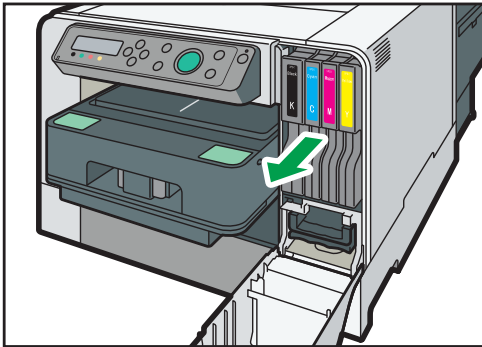

DYX044

9. 카트리지의 방향을 확인하고 각 색상에 맞춰 장착합니다.

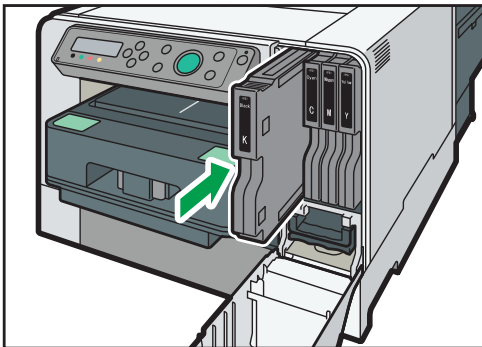

DYX046

10. 전면 우측 커버를 닫습니다.

11. [▲] 또는 [▼/Menu] 키를 눌러 [Execute]를 표시하고 [#Enter] 키를 누릅니다.

<Clean Internal>
Execute

12. [#Enter] 키를 누릅니다.

Press # to start
Clean Internals

Insert Cleaning
Cartridge

잉크 튜브 청소가 시작됩니다. 잉크 튜브를 청소하는 데 16분이 소요되며

"Maintenance in process..."가 표시됩니다.

13. "Cleaning finish Restart machine"이 표시되면 [Power]키를 길게 눌러 전원을 끕니다.

잉크 튜브 청소가 실패할 경우

잉크 튜브 청소가 실패하면 "Maintenance failed" 메시지가 표시됩니다. 표시되는 메시지에 따라 적절한 작업을 수행합니다.

- "Open Front Cover / Reset Cartridge"가 나타나면 Cleaning Cartridge를 올바르게 장착한 후 다시 잉크 튜브를 청소합니다.
- "Open Front Cover / Replace Ink Crtg"가 나타나면 한번 이상 사용한 클리닝 카트리지가 장착된 것 입니다. 새 클리닝 카트리지로 교체하고 잉크 튜브를 다시 청소합니다.
- "Prepare new Ink Collector Unit"가 나타나면 새 잉크 콜렉터 유닛으로 교체하고 잉크 튜브를 다시 청소합니다.
- "<Clean Internal>" 메뉴로 돌아 가면 실내 온도를 10 °C 이상으로 올리고 다음 처음부터 다시 잉크 튜브를 청소하십시오.
- "Right Front Cover is open / Close Front Cover"가 나타나면 우측 전면 커버를 닫은 후 잉크 튜브를 다시 청소합니다.
- "Maintenance failed"가 표시되지 않고 "SC(28000) Power Off/Call Service"가 나타나면 새 잉크 카트리지로 교체하고 유지보수 장치를 청소 후 자동 프린트 헤드 청소를 수행합니다. 유지보수 장치를 청소하고 자동 프린트 헤드 청소를 수행한 후에는 새 클리닝 카트리지를 사용하여 처음부터 다시 잉크 튜브를 청소하십시오.

위에서 언급한 조치를 취한 후에도 문제가 지속될 경우 새 클리닝 카트리지를 사용하여 처음부터 다시 잉크 튜브를 청소하십시오.

↓ Note

- 청소 중 잉크 콜렉터 유닛이 가득 차면 메시지가 나타날 수 있습니다. 청소 후 "Cleaning finish Restart machine" 메시지가 나타나면 청소가 성공적으로 완료됩니다.

[System] 메뉴

기기 사용에 필요한 기본 기능을 설정할 수 있습니다. 기기는 출고 시 기본값으로 사용할 수 있지만 사용자의 필요에 따라 구성을 변경할 수 있습니다. 기기가 꺼져도 변경된 상태가 유지됩니다.

절전 모드

기기의 전력 소비를 줄이려면 절전 모드를 사용하십시오.

기기가 절전 모드로 전환되기 전까지 유휴 상태를 유지할 시간을 설정할 수 있습니다.

기기가 절전 모드인 경우 인쇄 작업을 수신하여 인쇄가 시작되는데 약간의 시간이 소요됩니다. 절전 모드는 5분에서 60분 사이로 설정할 수 있습니다.

- 5 minutes
- 15 minutes
- 30 minutes
- 45 minutes
- 60 minutes

기본 설정 : [5 minutes]

이메일로 알림

프린터 오류가 발생했다는 알림을 이메일로 보낼지 여부를 선택 할 수 있습니다.

웹 브라우저를 사용하여 알림을 보낼 이메일 주소를 입력합니다. p138의 "이메일로 기기 상태 알림"을 참조하십시오.

- On
- Off

기본 설정 : [Off]

측정 단위

측정값을 "mm"와 "inch" 중 선택 할 수 있습니다.

- mm
- inch

 **Region A** (유럽, 아시아, 중국)

기본 설정 : [mm]

 **Region B** (북미)

기본 설정 : [inch]

Uni-direct.Prt.

헤드가 특정 방향으로 움직일 때만 잉크를 분사하도록 기기를 구성 할 수 있습니다. 일반적으로 잉크가 분사되는 방식은 직물 유형에 따라 다릅니다.

[Always]를 선택하면 직물의 종류에 관계없이 단방향으로 인쇄됩니다. 단방향으로 인쇄하면 잉크 분사 타이밍의 차이가 최소화 되므로 얇은라인을 인쇄 할 때 서명하게 인쇄할 수 있습니다.

[Auto Detect]를 선택하면 프린터 드라이버에 지정된 [Garment Type:] 설정에 따라 인쇄가 수행됩니다.

일반적으로 [Auto Detect]를 선택합니다. 다양한 두께의 직물에 인쇄를 하거나 수직 수차 또는 흐림이 발생하는 경우 [Always]을 선택합니다.

- Auto Detect
- Always

기본 설정 : [Auto Detect]

Img Recov. Error

[Page Recovery Error]보고 여부를 지정할 수 있습니다.

- Display
- Do not Display

기본 설정 : [Display]

Display Job Name

작업이 프린터로 전송 된 때부터 [Start] 키를 누를 때까지 작업 이름이 화면에 표시 됩니다.

- On
- Off

기본 설정 : [Off]

Display Version

펌웨어 버전을 표시합니다.

Printer Version

기기의 펌웨어 버전을 표시합니다.

Ink C.U. Space

잉크 콜렉터 유닛의 남은 용량을 확인할 수 있습니다.

[System] 메뉴 변경

다음 절차는 절전 모드를 설정하는 예입니다.

1. [▼/Menu] 키를 누릅니다.
2. [▲] 또는 [▼/Menu] 키를 눌러 [System]를 표시하고 [#Enter] 키를 누릅니다.

<Menu> System

3. [▲] 또는 [▼/Menu] 키를 눌러 [Energy Saver]를 표시하고 [#Enter] 키를 누릅니다.

<System> Energy Saver

4. [#Enter] 키를 누릅니다.

5. [▲] 또는 [▼/Menu] 키를 눌러 절전 모드로 전환하는 데 필요한 리드 타임을 선택합니다.

<E.Saver Timer> *5 minutes

6. [#Enter] 키를 누릅니다.

7. [#Enter] 키를 누릅니다.

[Host Interface] 메뉴

[Host Interface] 메뉴에서 연결 및 통신과 관련된 설정을 지정할 수 있습니다. [Host Interface] 메뉴를 사용하여 지정한 설정은 기기를 끄더라도 유효합니다. 기기의 네트워크 설정을 구성하려면 [Network Setup] 메뉴를 사용하십시오.

I/O Timeout

프린터가 현재 연결된 인터페이스의 응답을 기다리는 시간을 지정합니다. 지정된 시간이 경과하면 기기가 다른 인터페이스에서 데이터를 수신할 수 있습니다.

I/O Timeout 기간을 너무 짧게 설정하면 데이터 전송이 진행되는 동안 Timeout이 발생할 수 있습니다. 이 경우 다른 인터페이스의 새 작업으로 인해 인쇄 작업이 중단됩니다. 제한 시간은 10 초에서 60 초 사이로 지정할 수 있습니다.

- 10 seconds
- 15 seconds
- 20 seconds
- 25 seconds
- 60 seconds

기본 설정 : [15 seconds]

Network Setup

네트워크 관련 설정을 할 수 있습니다.

Machine Name

기기의 이름을 표시합니다.

Host Name

기기의 호스트 이름을 표시합니다.

Domain Name

기기의 도메인 이름을 표시합니다.

IPv4 DNS

IPv4에서 DNS 서버 설정을 지정합니다.

DHCP가 꺼져 있으면 기본 및 보조 DNS 서버의 IPv4 주소를 "xxx.xxx.xxx.xxx" 형식으로 입력합니다.(여기서 각 x는 숫자를 나타냄)

기본 설정 : [0.0.0.0]

IPv4 DDNS

호스트 또는 도메인 이름을 업데이트하기 위한 설정을 지정하십시오.

- On
- Off

기본 설정 : [On]

DHCP

IPv4 환경에서 DHCP 사용 여부를 지정할 수 있습니다.

- On
- Off

기본 설정 : [Off]

IPv4 Address

기기의 IPv4 주소를 지정할 수 있습니다.

DHCP가 on으로 설정되어 있으면 IP 주소를 변경할 수 없습니다. 이를 변경하려면 DHCP를 끄기로 설정하십시오. 네트워크 구성에 대한 정보는 네트워크 관리자에게 문의하십시오.

기본 설정 : [11.22.33.44]

IPv4 Subnet M.

서브넷 마스크를 지정할 수 있습니다.

DHCP가 on으로 설정된 경우 서브넷 마스크를 변경할 수 없습니다. 이를 변경하려면 DHCP를 끄기로 설정하십시오.

네트워크 구성에 대한 정보는 네트워크 관리자에게 문의하십시오.

기본 설정 : [0.0.0.0]

IPv4 Gateway.Ad.

IPv4 게이트웨이 주소를 지정할 수 있습니다.

DHCP가 on으로 설정된 경우 게이트웨이 주소를 변경할 수 없습니다. 이를 변경하려면 DHCP를 끄기로 설정하십시오. 네트워크 구성에 대한 정보는 네트워크 관리자에게 문의하십시오.

기본 설정 : [0.0.0.0]

IPv6 DDNS

호스트 또는 도메인 이름을 업데이트하기 위한 설정을 지정하십시오.

- On
- Off

기본 설정 : [On]

IPv6 DNS

IPv6에서 DNS 서버 설정을 지정합니다.

DHCP가 꺼져있는 경우 기본 및 보조 DNS 서버의 IPv6 주소를 "xxxx : xxxx : xxxx : xxxx : xxxx : xxxx" 형식으로 입력합니다 (여기서 각 x는 숫자를 나타냄).

기본 설정 : [::]

DHCPv6

IPv6 환경에서 DHCP 사용 여부를 지정할 수 있습니다.

- DHCPv6-Lite
- DHCPv6-Full
- Off

기본 설정 : [Off]

IPv6 Statlss Ad

IPv6 상태 비 저장 주소 구성을 활성화할지 비활성화할지 선택합니다.

- On
- Off

기본 설정 : [On]

IPv6 Address

기기의 IPv6 주소를 지정할 수 있습니다.

IPv6 Gateway.Ad.

IPv6 게이트웨이 주소를 지정할 수 있습니다.

기본 설정 : [::]

Active Protocol

IPv4, IPv6, HTTP (IPv4), HTTP (IPv6) 및 웹 프로토콜을 [Active] 또는 [Not Active]으로 설정하여 프로토콜을 선택합니다.

- Active
- Not Active

기본 설정 : [Active]

IPsec

기기의 IPsec 기능 활성화 / 비활성을 지정합니다.

- On
- Off

기본 설정 : [Off]

MAC Address

기기의 MAC 주소 (물리적 주소)를 표시합니다.

Ethernet Speed

네트워크 액세스 속도를 설정합니다.

네트워크 환경에 맞는 속도를 선택하십시오. 일반적으로 [Auto Select]을 선택해야 합니다.

- Auto Select
- 10Mbps Half D.
- 10Mbps Full D.
- 100Mbps Half D.
- 100Mbps Full D.

기본 설정 : [Auto Select]

Prmt SNMPv3 Com

MIB를 사용하여 기기를 관리하려면 SNMPv3 통신을 선택합니다.

- Ciphertext
- Cleartext

기본 설정 : [Ciphertext]

Pmt SSL/TLS Com

IPv4 및 IPv6에서 SSL / TLS 통신을 [Active] 또는 [Not Active]으로 설정합니다.

이 통신 모드는 웹 브라우저를 사용하여 기기 설정을 지정할 때 사용됩니다.

- Active
- Not Active

기본 설정 : [Active]

Restore Default

네트워크 설정을 기본값으로 재설정 할 수 있습니다.

USB Setting

컴퓨터와 기기가 USB를 통해 연결된 경우 통신과 관련된 설정을 지정할 수 있습니다. 일반적으로 이러한 설정은 변경할 필요가 없습니다.

이 설정을 변경하면 기기를 켜다가 다시 켜십시오.

USB Speed

- Full Speed
- Auto

기본 설정 : [Auto]

Port Setting

- On
- Off

기본 설정 : [Off]

[Host Interface] 메뉴 변경

이 단원에서는 [Host Interface] 메뉴에서 설정을 변경하는 예를 제공합니다.

1. [▼/Menu]키를 누릅니다.
2. [▲] 또는 [▼/Menu] 키를 눌러 [Host Interface]를 표시하고 [#Enter] 키를 누릅니다.

```

<Menu>
Host Interface

```

3. [▲] 또는 [▼/Menu] 키를 눌러 [I/O Timeout]를 표시하고 [#Enter] 키를 누릅니다.

```

<Host Interface>
I/O Timeout

```

4. [▲] 또는 [▼/Menu] 키를 눌러 [20 seconds]를 표시하고 [#Enter] 키를 누릅니다.

```

<I/O Timeout>
20 seconds

```

5. [Escape] 키를 누릅니다.

네트워크에서 사용 시 주의해야 할 사항

Using DHCP

- 호스트 이름을 DNS 서버에 등록 할 수 있습니다. Web Image Monitor 메뉴에서 [Notify Host Name to DHCP Server]을 활성화 또는 비활성화 할 수 있습니다. 자세한 내용은 p135의 "기기 설정 변경"을 참조하십시오.
- DHCP 릴레이 에이전트는 지원되지 않습니다.
- 지원되는 DHCP 서버 운영 체제는 Windows Server 2008 및 UNIX 표준입니다.
- DHCP에서 획득 한 IP 주소는 구성 페이지에서 확인할 수 있습니다. 구성 페이지 인쇄에 대한 자세한 내용은 p96의 "[List/Test Print] 메뉴"를 참조하십시오.
- DHCP 서버가 여러 개인 경우 모두 동일한 구성을 합니다. 이 프린터는 먼저 응답하는 DHCP 서버의 정보를 사용합니다.

[Language] 메뉴

이 단원에서는 디스플레이에 표시되는 설정 및 메시지에 사용되는 언어를 선택하는 방법을 설명합니다.

1. [▼/Menu] 키를 누릅니다.
2. [▲] 키를 한 번 누르고 [#Enter] 키를 누릅니다.

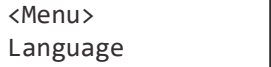

<Menu>
Language

3. [▲] 또는 [▼ / 메뉴] 키를 눌러 언어를 선택하고 [#Enter] 키를 누릅니다.

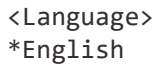

<Language>
*English

디스플레이에 사용 가능한 언어 이름이 영어로 표시됩니다.
사용 가능한 언어 중 한글은 포함되어 있지 않습니다.
"Power Off On to Change Setting" 메시지가 나타납니다.

4. 기기를 껐다가 다시 켭니다.

6. 시스템 모니터링 및 구성

이 단원에서는 기기를 모니터링하고 구성하는 방법에 대해 설명합니다.

상태 모니터 사용

상태 모니터를 사용하여 인쇄 작업 상태, 오류 메시지, 잉크 잔량 및 기타 기기 상태 정보를 확인할 수 있습니다.

상태 모니터를 통해 인쇄 작업 상태 알림을 수신하는 방법을 지정할 수 있습니다.

1. [인쇄 기본 설정] 대화 상자를 엽니다.
2. [Maintenance] 탭을 클릭합니다.
3. [Status Monitor Settings]을 클릭합니다.
4. [Status Monitor display settings]의 목록에서 상태모니터가 시작하는 방법을 선택합니다.
5. [OK]를 클릭합니다.

↓ Note

- [Status Monitor Settings]에 대한 자세한 내용은 프린터 드라이버 도움말을 참조하십시오.
- 상태 모니터에서 인쇄를 취소할 수 있습니다. p86의 "상태 모니터에서 인쇄 취소"를 참조하십시오.
- 잉크 잔량을 확인하려면 p160의 "잉크 카트리지 교체"를 참조하십시오.
- 폐 잉크의 양을 확인하려면 p166의 "잉크 콜렉터 유닛 교체"를 참조하십시오.
- 상태 모니터에서 오류 메시지를 확인하려면 p208의 "상태 모니터 오류"를 참조하십시오.

웹 이미지 모니터 사용

다음 작업은 클라이언트 컴퓨터에서 웹 이미지 모니터를 사용하여 원격으로 수행 할 수 있습니다.

- 기기 상태 또는 설정 표시
- 기기 설정
- 이메일 알림 설정
- 네트워크 프로토콜 설정
- 유지 관리 수행
- 보안 설정
- 기기 재설정
- 기기의 펌웨어 업데이트

기기 구성

웹 이미지 모니터에서 작업을 수행하려면 TCP / IP가 필요합니다. 기기가 TCP / IP를 사용하도록 구성되면 웹 이미지 모니터에서 작업을 사용할 수 있습니다.

권장 웹 브라우저

- 윈도우
Internet Explorer 6.0 혹은 이상
Firefox 2.0 혹은 이상
- Mac OS
Safari 2.0 혹은 이상
Firefox 2.0 혹은 이상

↓ Note

- 권장 웹 브라우저의 이전 버전을 사용하거나 사용하는 웹 브라우저에서 JavaScript 및 쿠키를 사용할 수 없는 경우 표시 및 작동 문제가 발생할 수 있습니다.
- 권장되지 않는 웹 브라우저는 특정 화면을 올바르게 표시하지 못할 수 있습니다.
- 프록시 서버를 사용하는 경우 웹 브라우저 설정을 변경합니다. 설정에 대한 정보는 네트워크 관리자에게 문의하세요.
- 웹 브라우저의 뒤로 버튼을 클릭해도 이전 페이지가 나타나지 않을 수 있습니다. 이 경우 웹 브라우저의 새로 고침 버튼을 클릭하십시오.

초기 화면

이 단원에서는 초기 화면과 웹 이미지 모니터를 표시하는 방법에 대해 설명합니다.

1. 웹 브라우저를 시작하십시오.

2. 주소 표시 줄에 "http :// (컴퓨터의 IP 주소 또는 호스트 이름) /"을 입력합니다.

암호화 된 통신을 위한 프로토콜 인 SSL을 설정할 때 서버 인증이 발급 된 환경에서 "https :// (기기의 IP 주소 또는 호스트 이름) /"를 입력합니다.

표시되는 웹 이미지 모니터 페이지는 다음과 같이 나뉩니다.

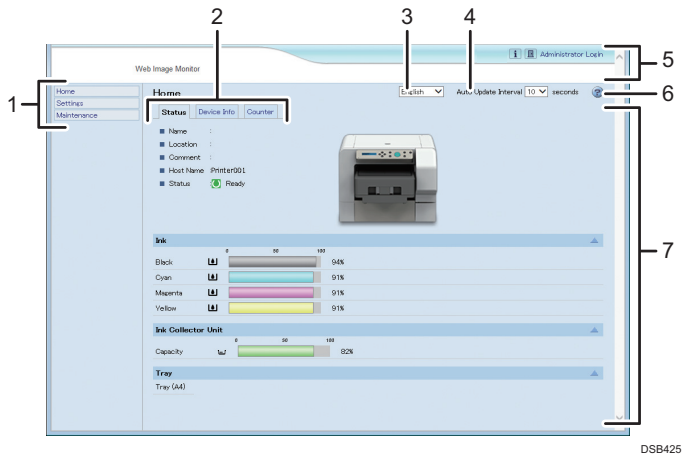

1. 메뉴 영역

메뉴가 나타납니다.

2. 탭 영역

각 메뉴에 대한 세부 정보가 나타납니다.

3. 언어 선택 메뉴

언어를 선택하십시오.

영어 운영 체제를 사용할 때 표시된 페이지가 깨지면 언어 선택 메뉴에서 "영어"를 선택하십시오.

4. 자동 업데이트 간격

[Status] 탭의 작업 영역에서 업데이트 간격을 지정할 수 있습니다.

다른 메뉴 및 탭에 대한 정보는 자동으로 업데이트되지 않으므로 [Refresh]을 클릭하여 업데이트하십시오.

기본 설정 : [10 seconds]

5. 헤더 영역

 을 클릭하여 기기의 펌웨어 버전을 확인할 수 있습니다. 인터넷을 통해 최신 펌웨어의 버전과 비교하여 펌웨어 업데이트가 필요한지 확인하십시오. [Administrator Login]을 클릭하여 기기에 관리자 액세스하여 기기 설정을 변경할 수 있습니다.

6. 자주 묻는 질문에 대한 답변과 이 기기 사용에 대한 기타 유용한 정보를 확인할 수 있습니다.

7. 자주 묻는 질문을 보려면 을 클릭하십시오. 자주 묻는 질문을 보려면 인터넷 연결이 필요합니다.

8. 도움말

도움말을 사용하여 도움말 파일 내용을 봅니다.

p144의 "웹 이미지 모니터 도움말"를 참조하십시오.

7. 메인 영역

메뉴 영역에서 선택한 항목의 내용을 표시합니다.
p144의 "웹 이미지 모니터 도움말"을 참조하십시오.

↓ Note

- 웹 이미지 모니터를 표시하려면 [인쇄 기본 설정] 대화 상자의 [Configuration/About] 탭에서 [Web Image Monitor ...]를 클릭합니다.

메뉴

이 단원에서는 웹 브라우저 메뉴의 항목에 대해 설명합니다.

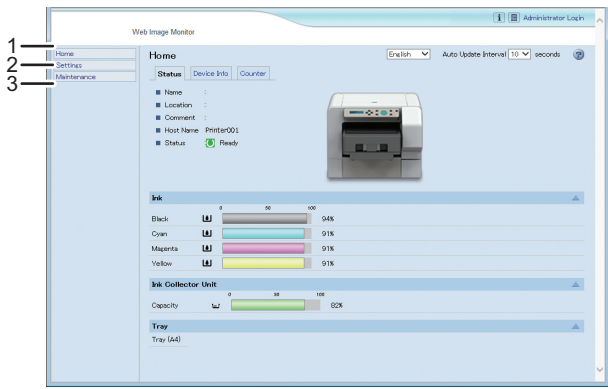

DSB426

1. Home

[Status], [Device Info] 및 [Counter] 탭이 표시되고 탭 메뉴의 세부 사항이 작업 영역에 표시됩니다.

2. Settings

기기, 인터페이스 설정 및 보안에 대한 시스템 설정을 지정합니다.

3. Maintenance

프린터 유지 보수를 수행하려면 클릭하십시오.

웹 이미지 모니터를 사용하여 로그인

기기의 설정을 변경하려면 관리자로 시스템에 로그인 한다.

1. 웹 브라우저를 시작하십시오.

2. 주소 표시 줄에 "http://(컴퓨터의 IP 주소 또는 호스트 이름)/"을 입력합니다.

3. [Administrator Login]을 클릭 합니다.

사용자 이름과 암호를 입력하는 대화 상자가 열립니다.

4. 사용자 이름과 비밀번호를 입력 하고 [OK]을 클릭합니다.

이 작업을 처음 수행하는 경우 사용자 이름에 'admin'을 입력하고 비밀번호는 비워둡니다.

보안을 위해 암호를 변경하는 것이 좋습니다.

5. 메뉴 영역에서 [Settings]을 클릭합니다.**6. 기기 설정을 지정합니다.****7. [OK]를 클릭합니다.**

지정된 설정이 기기로 전송됩니다.

기기 설정 변경

웹 이미지 모니터의 각 페이지에서 다음 설정을 지정할 수 있습니다.

[Device Settings] 영역

- [System] 페이지
 - [General Settings]
 - [Device Name], [Comment], [Location]을 지정할 수 있습니다.
 - [Help Source File Setting]
 - [Help Source File]을 지정할 수 있습니다.
- [Date/Time] 페이지
 - [Set Date], [Set Time], [SNTP Server Address], [SNTP Polling Interval], [Time Zone], [Daylight saving time settings]을 지정할 수 있습니다.
- [Email] 페이지
 - 항목 및 설명에 대한 자세한 내용은 p138의 "이메일로 기기 상태 알림"을 참조하십시오.
- [ROM Update] 페이지
 - ROM 펌웨어 버전을 확인하고 필요에 따라 펌웨어를 업데이트 할 수 있습니다. 최신 업데이트를 다운로드하고 표시된 지침에 따라 펌웨어를 업데이트하십시오.

[Auto Email Notification] 영역

p138의 "이메일로 기기 상태 알림"을 참조하십시오.

[Administrator Tools] 영역

- [Administrator Authentication] 페이지
 - [New Password] 및 [Confirm New Password]을 등록할 수 있습니다.
- [Restore Defaults] 페이지
 - 네트워크 인터페이스의 설정을 초기 설정으로 복원 할 수 있습니다.

[Interface] 영역

- [Interface Settings] 페이지
 - [Ethernet]
 - [Ethernet Speed]를 조정할 수 있습니다.

[Network] 영역

- [IPv4] 페이지
[IPv4] 활성화 또는 비활성화 여부를 선택할 수 있습니다.
 - [Ethernet]
[Host Name], [DHCP], [Notify Host Name to DHCP Server], [Domain Name], [Use Domain Name], [IPv4 Address], [Subnet Mask] 및 [AutoIP]를 지정할 수 있습니다.
 - [Details]
[Default Gateway Address], [DNS Server1], [DNS Server2], [DNS Protocol Priority], [LPR(515)], [DIPRINT(9100)], [IPP(80/631)], [WSD (Device)], [WSD (Device) Port Number], [WSD (Printer)], [WSD (Printer) Port Number], [WSD (Printer) / IPP Timeout] 및 [LLTD]를 지정할 수 있습니다.
- [IPv6] 페이지
[IPv6] 활성화 또는 비활성화 여부를 선택할 수 있습니다.
 - [Ethernet]
[Host Name], [Domain Name], [Stateless Address Autoconfiguration] 및 [Manual Configuration Address]를 지정할 수 있습니다.
 - [Details]
[Default Gateway Address], [DNS Server1], [DNS Server2], [DNS Protocol Priority], [LPR(515)], [DIPRINT(9100)], [IPP(80/631)], [WSD (Device)], [WSD (Device) Port Number], [WSD (Printer)], [WSD (Printer) Port Number], [WSD (Printer) / IPP Timeout] 및 [LLTD]를 지정할 수 있습니다.
- [DHCPv6] 페이지
[DHCPv6 Operation Mode], [IAID] 및 [Request Timeout]를 지정할 수 있습니다.
- [DDNS] 페이지
[IPv4], [IPv6], [A Record Registration for DHCP], [AAAA Record Registration for DHCPv6], [Operation when records are duplicated] 및 [Interval to Update Device's Record]를 지정할 수 있습니다.
- [SNMP] 페이지
 - [Protocol]
[SNMP(161)]를 사용할 때 IPv4 및 IPv6의 사용 여부를 선택할 수 있습니다.
 - [SNMPv1,v2 Setting]
[SNMPv1,v2 Function], [SNMPv1 Trap Communication] 및 [SNMPv2 Trap Communication]를 지정할 수 있습니다.
 - [Community]
최대 4개의 SNMP 커뮤니티를 구성할 수 있습니다.

- [SNMPv3] 페이지
 - [SNMPv3 Setting]
 - [SNMPv3 Function], [SNMPv3 Trap Communication] 및 [Permit SNMPv3 Communication]를 지정할 수 있습니다.
 - [Permit SNMPv3 Communication]
 - 최대 5개의 SNMPv3 트랩 대상을 구성할 수 있습니다.
 - [Account(User)]
 - [Account Name(User)], [Authentication Password(User)], [Authentication Password re-enter(User)], [Encryption Password(User)], [Encryption Password re-enter(User)] 및 [Access Type(User)]를 지정할 수 있습니다.
 - [Account(Administrator)]
 - [Account Name(Administrator)], [Authentication Password(Administrator)], [Authentication Password re-enter(Administrator)], [Encryption Password(Administrator)], [Encryption Password re-enter(Administrator)] 및 [Access Type(Administrator)]를 지정할 수 있습니다.
- [Bonjour] 페이지
 - [Bonjour]를 사용할 때 IPv4 및 IPv6의 활성화 또는 비활성화 여부를 선택할 수 있습니다.
 - [Details]
 - [Computer Name] 및 [Location]를 지정할 수 있습니다.
 - [Print Order Priority]
 - [DIPRINT], [LPR], 및 [IPP]를 지정할 수 있습니다.

[Security] 영역

- [Network Security] 페이지
 - [SSL/TLS Version]
 - [TLS1.1], [TLS1.0] 및 [SSL3.0]를 지정할 수 있습니다.
 - [Encrypted Communication Settings]
 - [AES], [3DES] 및 [RC4]를 지정할 수 있습니다.
- [Access Control] 페이지
 - [IPv4]
 - 최대 5 개의 액세스 제어 범위를 구성 할 수 있습니다.
 - [IPv6]
 - 최대 5 개의 [Range] 및 [Mask] 설정을 구성 할 수 있습니다.
- [IPP Authentication] 페이지
 - 최대 10 개의 [Authentication], [User Name] 및 [Password] 설정을 구성 할 수 있습니다.
- [SSL/TLS] 페이지
 - [SSL/TLS(443)] 및 [Permit SSL/TLS Communication]를 지정할 수 있습니다.
- [Site Certificate] 페이지
 - [Imported Site Certificate]
 - 가져온 사이트 인증서에 대해 [삭제] 또는 [신뢰할 수있는 인증서로 업데이트]를 선택할 수 있습니다.
 - [Site Certificate to Import]
 - 표시된 지침에 따라 사이트 인증서를 가져옵니다.

- [Device Certificate] 페이지
최대 3 개의 인증서에 대해 [Create], [Request], [Install], [Install intermediate Certificate], [Delete/Cancel Request] 및 [Delete intermediate Certificate]를 선택할 수 있습니다.
 - [Certification]
[SSL / TLS] 및 [IPsec]에서 사용할 인증서를 선택합니다.
- [IPsec] 페이지
[IPsec]을 지정할 수 있습니다.
최대 10 개의 매개 변수를 구성 할 수 있습니다.

이메일로 기기 상태 알림

인쇄 오류 발생과 같은 경우 이메일로 기기 상태를 알릴 수 있습니다.

기기 상태를 알리는 이메일은 미리 수신자로 지정된 이메일 주소로 전송됩니다. 알림 시간과 상태를 지정할 수도 있습니다.

★ Important

- 이메일 응용 프로그램에 따라 이메일을 받을 때 스팸 경고 메시지가 나타날 수 있습니다. 이 경고 메시지의 표시를 중지하려면 신뢰할 수 있는 보낸 사람 등록을 하는데 그에 대한 자세한 내용은 사용 하는 이메일 프로그램(혹은 사이트)의 도움말을 참조하십시오.

이메일로 기기 상태를 수신하려면 [System] 메뉴에서 [Notify by Email]을 [On]으로 설정 한 다음 웹 이미지 모니터를 사용하여 이메일 주소 및 기타 필요한 설정을 지정합니다. [Auto Email Notification] 설정은 관리자 만 변경할 수 있습니다.

다음 상태를 알 수 있습니다.

- 프린터 오류가 발생했습니다.
- 잉크가 떨어졌습니다.
- 잉크가 곧 떨어집니다.
- 잉크 콜렉터 유닛을 지금 교체해야 합니다.
- 잉크 콜렉터 유닛을 곧 교체해야 합니다.
- 직물이 걸렸습니다.
- 트레이 크기가 잘못되었습니다.
- 커버가 열려 있습니다.
- 잉크 카트리지와 같은 지정된 부품이 올바르게 설치되지 않았습니다.
- 기기가 작동 온도 범위를 벗어났습니다.
- 인쇄 된 총 페이지 수.

Note

- 이메일로 알림에 대한 자세한 내용은 p122 의 "[System] 메뉴"를 참조하십시오.
- 관리자로 로그인하는 방법은 p134 의 "웹 이미지 모니터를 사용하여 로그인"을 참조하십시오.

이메일로 프린터 상태 알림 지정

[Email] 페이지에서 이메일 전송을 위한 기본 및 인증 설정을 지정할 수 있습니다. 자동 이메일 알림을 활성화 또는 비활성화 할 수 있습니다. 이메일 메시지에 "Administrator Email Address"가 나타납니다. "보낸 사람"에는 "장치 이메일 주소"가 나타납니다.

[Auto Email Notification]

이 기능의 활성화 또는 비활성화 여부를 지정할 수 있습니다.
기본 설정 : [Inactive]

[Device Email Address]

장치의 이메일 주소를 입력합니다.(최대 127자까지 사용 가능)
기본 설정 : Blank

[Administrator Email Address]

관리자의 이메일 주소를 입력합니다.(최대 127자까지 사용 가능)
기본 설정 : Blank

[Email Body]

메시지를 입력합니다.(최대 255자까지 사용 가능)
기본 설정: Blank

[SMTP]

SMTP 서버 이름과 SMTP 포트 번호를 지정할 수 있습니다. SMTP 인증 설정을 지정하여 이메일 서버가 SMTP 인증을 수행하는 대상으로 이메일을 보낼 수 있습니다. SMTP 인증 설정을 지정하여 인증이 필요한 SMTP 서버에 로그인 할 수 있습니다. 지원되는 인증 프로토콜은 CRAM MD5, PLAIN 및 LOGIN입니다.

- [SMTP Server Name]
서버 이름을 입력합니다.(최대 127자까지 사용 가능)
기본 설정 : Blank
- [SMTP Port No.]
기본 설정 : [25]
- [SMTP AUTH]
이 기능의 활성화 또는 비활성화 여부를 지정할 수 있습니다.
기본 설정 : [Inactive]
- [SMTP Auth. User Name]
사용자 이름을 입력합니다.(최대 191자까지 사용 가능)
기본 설정 : Blank
- [SMTP Auth. Password]
비밀번호를 입력합니다.(최대 63자까지 사용 가능)
기본 설정 : Blank
- [Confirm SMTP Auth. Password]
비밀번호를 입력합니다.(최대 63자까지 사용 가능)
기본 설정 : Blank
- [SMTP Auth. Encryption]
[Auto Select]을 선택한 경우 프린터는 DIGEST MD5, CRAM MD5, NTLM 인증, LOGIN 및 PLAIN을 사용하여 로그인합니다.
[On]를 선택하면 프린터는 DIGEST MD5, CRAM MD5, NTLM 인증을 사용하여 로그인합니다.
[Off]를 선택하면 프린터는 LOGIN을 사용하여 로그인 한 다음 PLAIN을 사용하여 로그인합니다.
기본 설정 : [Auto Select]

[POP before SMTP]

SMTP 인증 설정을 지정하면 이메일 서버가 SMTP 인증을 수행하는 대상으로 이메일을 보낼 수 있습니다.

POP before SMTP를 사용하면 POP before SMTP를 지원하는 SMTP 서버에 로그인 할 수 있습니다. POP before SMTP 사용 여부를 지정하고 POP 서버 이름, POP 포트 번호, POP 사용자 이름 및 POP 비밀번호를 지정할 수 있습니다.

- [POP before SMTP]
이 기능의 활성화 또는 비활성화 여부를 지정할 수 있습니다.
- 기본 설정 : [Inactive]
- [POP User Name]
사용자 이름을 입력합니다.(최대 127자까지 사용 가능)
기본 설정 : Blank
- [POP Password]
비밀번호를 입력합니다.(최대 63자까지 사용 가능)
기본 설정 : Blank
- [Confirm POP Password]
비밀번호를 입력합니다.(최대 63자까지 사용 가능)
기본 설정 : Blank

- [POP Auth. Encryption]
[Auto Select]을 선택한 경우 프린터는 APOP 로그인으로 로그인 한 다음 일반 텍스트로 로그인합니다.
[On]를 선택하면 프린터는 APOP 로그인으로만 로그인됩니다.
[Off]를 선택하면 프린터는 일반 텍스트로만 로그인됩니다.
기본 설정 : [Auto Select]
- [Timeout setting after POP Auth.]
POP 인증 후 대기 시간에서 프린터가 POP 서버에 로그인 한 후 SMTP 서버에 로그인 할 때까지 대기 할 수 있는 시간을 지정할 수 있습니다.
기본 설정 : [300 milli-second]

[POP3/IMAP4]

- [POP Server Name]
서버 이름을 입력합니다.(최대 127자까지 사용 가능)
- 기본 설정 : Blank

[Email Reception Port]

- [POP3 Reception Port No.]
기본 설정 : [110]

자동 이메일 알림 : 이메일로 오류 알림 : 그룹 1-3

[Groups to Notify]

- [Group Name]
그룹 이름을 입력합니다.(최대 19자까지 사용 가능)
기본 설정 : Blank
- [Email Language]
이메일에 사용되는 언어를 선택할 수 있습니다.
기본 설정 : [English]
- [Subject]
제목을 입력합니다.(최대 31자까지 사용 가능)
기본 설정 : Blank
- [Message]
메시지를 입력합니다.(최대 255자까지 사용 가능)
기본 설정 : Blank

[Notify]

- [Notify 1-5]
[Name]에 최대 19 자, [Email Address]에 최대 127자를 입력합니다.
기본 설정 : Blank

[Error Items to Notify]

이메일 알림으로 보낼 오류를 선택합니다.

- [오류 : 프린터]
- [잉크 없음]
- [잉크 부족]
- [잉크 콜렉터 유닛 교체]
- [새 잉크 콜렉터 유닛 준비]
- [직물 걸림]
- [트레이 크기 불일치]
- [커버 열림]
- [유닛 / 카트리지가 미장착]
- [이 온도 조건에서는 장치를 사용할 수 없습니다.]

기본 설정 : Not selected

자동 이메일 알림 : 카운터 알림 : 그룹

[Groups to Notify]

- [Email Language]
이메일에 사용되는 언어를 선택할 수 있습니다.
기본 설정 : [English]
- [Subject]
제목을 입력합니다.(최대 31자까지 사용 가능)
기본 설정 : Blank

[Notify]

- [Notify 1-5]
[Name]에 최대 19자, [Email Address]에 최대 127자를 입력합니다.
기본 설정 : Blank

[Notification Item]

- [Total Pages Printed]
기본 설정 : Not selected

자동 이메일 알림 : 오류 알림에 대한 세부 설정

[Error: Printer]

- [Notify when error:]
기본 설정 : [Occurs]
- [Notify within:]
기본 설정 : [0 minute(s)]

[Out of Ink]

- [Notify when error:]
기본 설정 : [Occurs]
- [Notify within:]
기본 설정 : [0 minute(s)]

[Low Ink]

- [Notify when error:]
기본 설정 : [Occurs]
- [Remaining]
기본 설정 : [10 %]

[Replace Ink Collector Unit]

- [Notify when error:]
기본 설정 : [Occurs]
- [Notify within:]
기본 설정 : [0 minute(s)]

[Prepare new Ink Collector Unit]

- [Notify when error:]
기본 설정 : [Occurs]
- [Remaining]
기본 설정 : [10 %]

[Garment Misfeed]

- [Notify when error:]
기본 설정 : [Occurs]
- [Notify within:]
기본 설정 : [0 minute(s)]

[Size Mismatch]

- [Notify when error:]
기본 설정 : [Occurs]
- [Notify within:]
기본 설정 : [0 minute(s)]

[Cover Open]

- [Notify when error:]
기본 설정 : [Occurs]
- [Notify within:]
기본 설정 : [0 minute(s)]

[Unit/Cartridge Not Set]

- [Notify when error:]
기본 설정 : [Occurs]
- [Notify within:]
기본 설정 : [0 minute(s)]

[Device cannot be used in this temperature conditions.]

- [Notify when error:]
기본 설정 : [Occurs]
- [Notify within:]
기본 설정 : [0 minute(s)]

자동 이메일 알림 : 카운터 알림



[Total Pages Printed]

- [Method to Notify]
기본 설정 : [Number of Pages]
- [Interval]
기본 설정 : [100 Per Page]
- [Date to Notify]
기본 설정 : [1]

웹이미지 모니터 도움말

Web Image Monitor를 통해 수행 할 수있는 작업에 대한 도움말을 볼 수 있습니다.

인터넷을 사용할 수 있는 경우 :

1. 웹 브라우저를 실행합니다.
2. 주소 표시 줄에 "http:// (컴퓨터의 IP 주소 또는 호스트 이름) /"를 입력합니다.
3. 를 클릭 합니다.
도움말 초기 화면이 나타납니다.
표시된 페이지에서 을 클릭하면 해당 페이지에 대한 도움말을 볼 수 있습니다.

인터넷에 접속할 수없는 경우 :

1. 드라이버 CD를 CD-ROM 드라이브에 삽입합니다.
2. [Browse This Disk]를 클릭합니다.
3. WIMHELP 폴더를 더블 클릭합니다.
4. 언어 폴더를 복사하여 컴퓨터에 저장합니다.
5. 저장한 언어 폴더를 엽니다.
6. index.html을 엽니다.

SNMP

이더넷 인터페이스에는 UDP 용 SNMP (Simple Network Management Protocol) 에이전트가 포함됩니다. SNMP 관리자를 사용하여 프린터 데이터를 얻을 수 있습니다.

기본 커뮤니티 이름은 "public"입니다. 이 커뮤니티 이름을 사용하여 MIB 데이터를 얻을 수 있습니다.

Supporting MIB

SNMPv1/v2c/SNMPv3

- MIB-II
- PrinterMIB
- HostResourceMIB
- RicohPrivateMIB
- PrinterPortMonitorMIB
- IP Forwarding Table MIB

SNMPv3

- SNMPv2-MIB
- SNMP-FRAMEWORK -MIB
- SNMP-MPD-MIB
- SNMP-TARGET-MIB
- SNMP-NOTIFICATION-MIB
- SNMP-USER-BASED-SM-MIB
- SNMP-VIEW-BASED-AMC-MIB
- SNMP-COMMUNITY-MIB

7. Using the Machine with a Macintosh

This chapter describes how to use the machine with a Macintosh.

System Requirements for Macintosh

The machine is compatible with Mac OS X 10.11 and later versions.

The operating environment for the printer driver depends on the application in use.

OS X Server is not supported.

Note

- You can only use a network printer via a TCP/IP connection. You cannot use AppleTalk.

Instructions Applicable to Both Macintosh and Windows Computers

The instructions in the following sections apply to both Windows and Macintosh computers.

Checking the machine status and settings

See page 96 "Using the [List/Test Print] Menu".

Specifying the interface and network settings

See page 125 "Using the [Host Interface] Menu".

Usable fabric and precautions regarding fabric

See page 56 "Fabric".

Loading fabrics

See page 58 "Loading Fabrics".

Specifying the machine's settings using a web browser

See page 132 "Using Web Image Monitor".

Checking the number of printed pages

See page 93 "Using the [Counter] Menu".

Adjusting the print quality

See page 98 "Using the [Maintenance] Menu".

Specifying system settings

See page 122 "Using the [System] Menu".

Selecting the display language

See page 130 "Using the [Language] Menu".

Restricting machine functions

See page 159 "Restricting Machine Functions".

Replacing an ink cartridge

See page 160 "Replacing an Ink Cartridge".

Replacing an ink collector unit

See page 166 "Replacing an Ink Collector Unit".

Cleaning

See page 172 "Cleaning".

Moving

See page 177 "Moving".

Disposing

See page 179 "Disposing".

When not using for a long period of time

See page 180 "When Not Using for a Long Period of Time".

Printing will not start

See page 187 "Printing Does Not Start".

Tray does not operate normally

See page 188 "The Tray Does Not Operate Correctly".

Print results are not satisfactory

See page 196 "Print Results Are Not Satisfactory".

Error & status messages on the display

See page 203 "Error & Status Messages on the Display".

Software on the CD-ROM

See page 217 "Software on the CD-ROM".

Installing the Printer Driver on a Macintosh

This section explains how to install the printer driver on a Macintosh and then register the printer in accordance with the type of connection.

The following procedures are based on Mac OS X 10.11. The procedures for your machine might differ slightly from those shown if you are using a different version of Mac OS.

★ Important

- You cannot install the printer driver while other applications are running. Be sure to close all applications before installing the printer driver.
- To install the printer driver, you must log on as administrator. For details, consult the administrator of the Macintosh in question.

1. Insert the driver CD in the CD-ROM drive.
2. Double-click the [macOS] folder.
3. Double-click the [RPCS_R] folder.
4. Double-click the "product name.pkg" icon.
5. Click [Continue] three times.
6. Click [Agree].
7. Select the install location, and then click [Continue].
8. Click [Install].
To select where to install the file, click [Change Install Location...].
9. Enter the administrator's user name and password, and then click [Install Software].
10. Click [Close].

Adding the Printer through a USB Connection via the Printers & Scanners Preferences Pane

★ Important

- Connect the machine to the USB port in advance and turn it on.
1. On the [Apple] menu, click [System Preferences...], and then click the [Printers & Scanners].
 2. From the list of printers, select a printer that is automatically recognized by plug-and-play, and then click [-] to delete it.
 3. Click [Delete Printer].

4. Click [+].
5. Click [Default], and then make sure [Kind] is set to [USB].
6. Select the name of the printer you want to use.
7. Make sure the product name appears in the [Name] field, and then click [Add].
The name of the added printer appears in [Printers & Scanners].
8. Click [×].

Adding the Printer in the Printers & Scanners Panel Using Bonjour

You can configure the machine to print using Bonjour.

★ Important

- Before printing, be sure to set [Bonjour] to [Active] using Web Image Monitor.
1. On the [Apple] menu, click [System Preferences...], and then click the [Printers & Scanners].
 2. Click [+].
 3. Click [Default], and then select the printer. Make sure [Kind] is set to [Bonjour].
 4. Make sure the product name appears in the [Name] field, and then click [Add].
 5. The name of the added printer appears in [Printers & Scanners].
 6. Click [×].

Adding the Printer through a Network Connection via the Printers & Scanners Preferences Pane

★ Important

- Connect the machine to the network in advance and turn it on.
 - Specify the machine's IP address on its control panel in advance.
1. On the [Apple] menu, click [System Preferences...], and then click the [Printers & Scanners].
 2. Click [+].
 3. Click [IP].
 4. From the [Protocol:] menu, select [HP Jetdirect - Socket].
 5. In the [Address:] field, enter the IP address or the host name of the printer you want to use.

6. Select [Select Software...] in the [Use:] field.

7. Select the name of the printer you want to use in the list, click [OK], and then click [Add].

The IP address of the added printer appears in [Printers & Scanners].

8. Click [×].

Maintenance of the Machine Using a Macintosh

You can perform the maintenance of the machine using a Macintosh.

For details about maintenance, see page 98 "Using the [Maintenance] Menu".

Displaying the [Maintenance Utility] on a Macintosh

- 1. On the [Apple] menu, click [System Preferences...], and then click the [Printers & Scanners].**
- 2. Select the printer you want to use, and then click [Options & Supplies...].**
If you want to use a network printer, select the IP address or the host name of the printer.
- 3. Click [Utility] and [Open Printer Utility].**
If [Maintenance Utility] is displayed, bidirectional communication is available.

Note

- For details about the [Maintenance Utility], see the printer driver Help.

Printing with a Macintosh

This section explains how to load a fabric in the tray and print on it.

How to open the printer properties pane on a Macintosh depends on the application in use.

For details, see the application's manual.

1. Load on the tray stand the tray in which the fabric has been loaded.

How to load the fabric depends on the fabric type. See page 58 "Loading Fabrics".

If you want to change the print condition settings for the media size, print mode, color mode, and color profile, you need administrator's privileges.

You must log on as a member of the administrators group. If you do not want to change the print condition settings, proceed to Step.8.

2. Open the Terminal application and input the command "> cupsctl WebInterface=yes".

3. Access a web browser and enter localhost: 631 in the address bar.

4. From the [Printers] tab, select the printer you want to use.

If you want to use a printer connected to the network, select the printer according to its IP address.

From the menu where application names (such as Preview) are displayed, you can select items such as [Printer Features].

If necessary, change the settings of each item.

5. Select [Set Default Options] from the Administration drop-down list in the displayed screen.

6. Specify the settings for Media Size, Print Mode, and Color Mode in the General screen.

7. Specify the settings for Color profile in the Image Adjustments screen.

8. From the application's File menu, select [Print...].

9. From the [Printer:] menu, select the printer you want to use.

If you want to use a printer connected to the network, select the printer according to its IP address.

From the menu where application names (such as Preview) are displayed, you can select items such as [Printer Features].

If necessary, change the settings of each item.

10. Click [Print].

11. Press the [Start] key on the machine.

Note

- The vertical and horizontal resolutions will be the same.
- For precautions on handling fabric, see page 56 "Precautions Regarding Fabric".

- For details about the printable area of a fabric, see page 57 "Printable area"
- Depending on the application, the setting contents of the printer driver may be automatically changed.
- For details on how to handle the tray, see page 20 "Loading and Removing the Tray".
- For usable fabric types and precautions, see page 56 "Fabric".

Canceling Printing on a Macintosh

You can cancel a print job from either the machine or the computer.

Canceling a print job from the machine

You can cancel the print job by pressing the [Stop] key.

See page 86 "Canceling Printing Using the [Stop] Key".

If the computer has not yet sent the print job to the printer

If you execute the print command, the print job queue window opens and the print job is queued.

Using the print job queue window, you can cancel print jobs.

See page 156 "Canceling a Print Job from the Print Job Queue Window".

Canceling a Print Job from the Print Job Queue Window

You can delete a print job before, during, and after its being sent from the computer to the printer.

7

- 1. Check that the print job queue window opens.**
- 2. In the print job queue window, select the print job you want to cancel.**
- 3. Click [×].**

Opening Help on a Macintosh

Help is useful for learning about what the various settings do and how to specify them.

- 1. On the [Apple] menu, click [System Preferences...], and then click the [Printers & Scanners].**
- 2. Select the printer you want to use, and then click [Open Print Queue...].**
If you want to use a network printer, select the IP address or the host name of the printer.
- 3. On the [Help] menu, click the help showing your printer's name.**

8. 유지보수

이 단원에서는 기기를 유지 보수하고 작동하는 방법에 대해 설명합니다.

기기 기능 제한

이 단원에서는 일반 사용자가 설정을 변경하고 특정 기능을 수행하지 못하도록 제어판의 키를 잠그는 방법에 대해 설명합니다.

특정 제어판 키를 잠그면 관리자가 아닌 사용자가 다음을 수행하지 못하도록 할 수 있습니다.

- [▼ / Menu] 키를 눌러 메뉴를 표시합니다.
- [Tray]와 [Stop] 키를 동시에 눌러 헤드 청소를 수행하십시오.
- 인쇄 작업을 취소하려면 [Stop] 키를 누릅니다.
- [Power] 키를 눌러 기기를 끕니다.

키 잠금

8

이 절차를 사용하여 제어판 키를 잠급니다.

1. [▼/Menu], [Escape], [#Enter] 키를 동시에 3초 동안 길게 누르고 [#Enter] 키를 두 번 누릅니다.

↓ Note

- 잠금 키를 누르면 "Panel Locked / Cannot use"가 나타납니다.
- 키가 잠겨있는 동안 오류가 발생하면 특정 키가 자동으로 잠금 해제되어 오류를 해제할 수 있습니다.

키 잠금 해제

이 절차를 사용하여 제어판 키의 잠금을 해제하십시오.

1. [▼/Menu], [Escape], [#Enter] 키를 동시에 3초 동안 길게 누르고 [#Enter] 키를 두 번 누릅니다.

↓ Note

- 오류가 발생하고 "Panel Locked/Cannot use" 메시지가 나타나면 키를 잠금 해제하십시오.

잉크 카트리지 교체

★ Important

- 잉크 카트리지가 오랫동안 비어있게 되면 프린트 헤드에 대한 유지 보수를 수행할 수 없고 프린터가 오작동 할 수 있습니다. 항상 새 잉크 카트리지가 있는지 확인하십시오. 교체 메시지가 나타나면 곧바로 교체하십시오.

잉크 잔량 확인

아래 절차에 따라 상태 모니터 또는 카트리지 잔량 표시를 이용하여 잉크 카트리지 교체 시기를 확인하십시오.

디스플레이에서 잉크 잔량 확인

카트리지 잔량 표시 위에 나타나는 아이콘을 보면 잉크 잔량을 확인할 수 있습니다. K, C, M 및 Y는 각각 Black, Cyan, Magenta 및 Yellow를 나타냅니다.

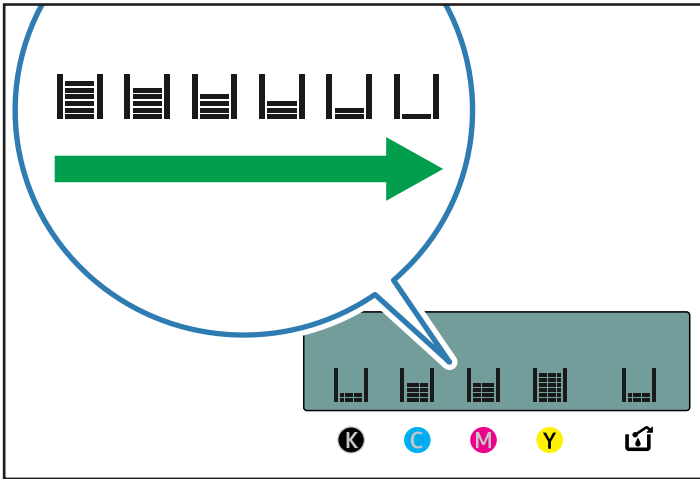

CHU012

잉크가 떨어질 시기가 가까워지면 디스플레이에 "Low Ink" 메시지가 나타납니다.

□ 아이콘으로 표시된 색상의 새 잉크 카트리지가 있는지 확인합니다.

잉크 카트리지에 잉크가 부족하면 "Open Front Cover / Replace Ink Crtg" 메시지가 디스플레이에 나타납니다.

|| 또는 ||| 아이콘으로 표시된 색상의 잉크 카트리지를 교체합니다.

상태 모니터에서 잉크 잔량 확인

카트리지 상태는 카트리지 교체시기를 확인하는 데 사용할 수 있습니다.

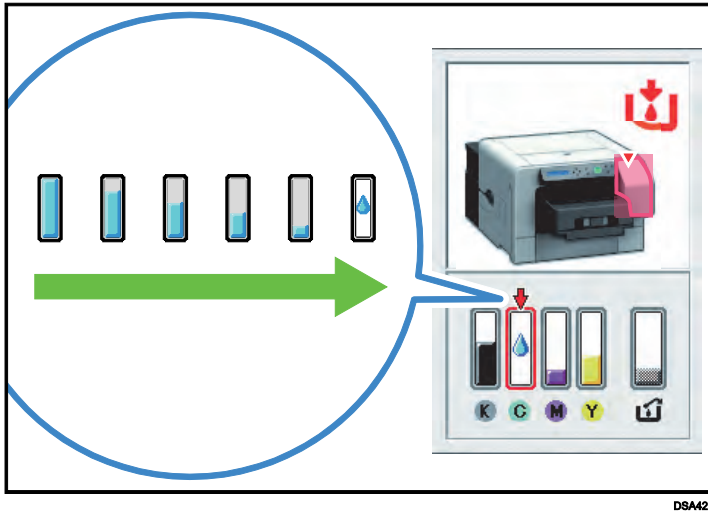

1. [인쇄 기본 설정] 대화 상자를 엽니다.
2. [Maintenance] 탭을 클릭합니다.
3. [Display Status Monitor]를 클릭합니다.
4. 카트리지 상태를 확인합니다.

↓ Note

- 잉크가 떨어질 시기가 가까워지면 상태 모니터에서 알림을 보내도록 지정할 수 있습니다. 이렇게 하려면 프린터 드라이버 대화 상자를 열고 [Maintenance] 탭에서 [Status Monitor Settings]을 클릭 하고 [Notify cartridge replacement] 확인란을 선택합니다.
- 잉크 카트리지를 올바르게 장착해야 합니다. 잘못 장착하면 상태 모니터가 카트리지에 남아있는 잉크의 양을 감지하지 못할 수 있습니다. p164의 "잉크 카트리지 취급"을 참조하십시오.

잉크 카트리지 교체

프린터에 오류가 발생하면 문제를 해결하고 잉크 카트리지를 교체하십시오.

⚠ CAUTION

- 잉크를 교체 할 때 옷에 잉크가 묻지 않도록하십시오. 잉크가 옷에 묻은 경우 찬물로 얼룩진 부분을 닦으십시오. 뜨거운 물을 사용하면 잉크얼룩을 제거 할 수없게 될 수도 있습니다.
- 잉크를 교체 할 때 피부에 잉크가 묻지 않도록하십시오. 잉크가 피부에 묻은 경우 해당 부위를 비누와 물로 씻으십시오.

⚠ CAUTION

- 잉크 카트리지를 제거 할 때 잉크 카트리지의 잉크 토출구 근처를 만지지 마십시오. 잉크가 손에 묻으면 비누와 물로 깨끗이 씻으십시오.

★ Important

- ▽
- ▽
- ▽

1.

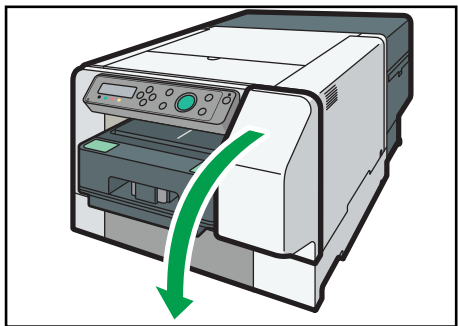

DYX030

3. 빈 카트리지를 꺼냅니다.

카트리지를 꺼내는 동안 기기가 움직이지 않도록 단단히 잡으십시오.

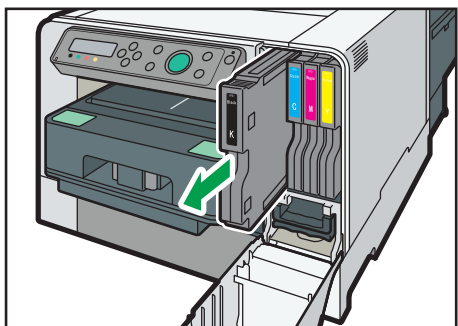

DYX047

4. 카트리지의 방향을 확인하고 조심스럽게 설치하세요.

왼쪽부터 검은 색, 청록색, 자홍색, 노란색 순서로 설치합니다.

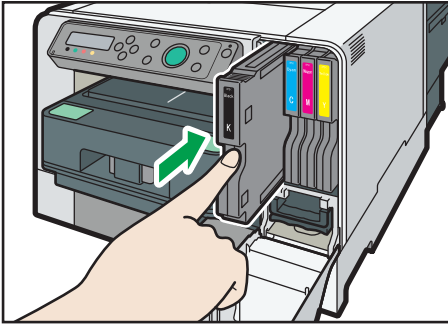

DYX051

5. 각 카트리지를 완전히 밀어 넣습니다.

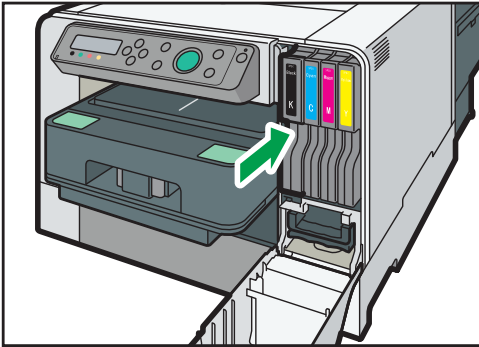

DYX052

6. 오른쪽 전면 커버를 닫습니다.

오른쪽 전면 커버를 닫기 전에 잉크 카트리지를 완전히 밀어 넣었는지 확인하십시오.
잉크 카트리지 교체

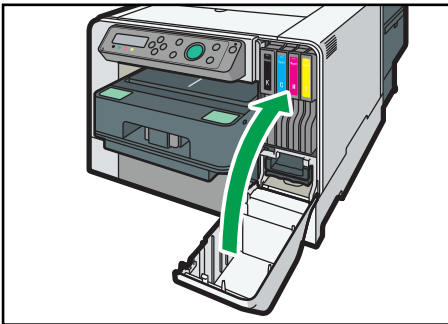

DYX059

잉크 카트리지 취급

잉크 카트리지 취급에 대한 중요 사항을 설명합니다.

⚠ WARNING

- 다음은 이 제품의 포장에 사용된 비닐의 경고 메시지에 대한 설명입니다.
- 이 기기와 함께 제공된 폴리에틸렌 소재(포장 비닐, 장갑 등)는 항상 영유아의 손이 닿지 않는 곳에 보관합니다. 폴리에틸렌 재료가 입이나 코에 닿으면 질식할 수 있습니다.

⚠ CAUTION

- 잉크 및 잉크 용기는 어린이의 손이 닿지 않는 곳에 보관하십시오.
- 잉크가 눈에 들어간 경우 즉시 흐르는 물로 눈을 씻으십시오. 필요한 경우 의사와 상담하십시오.
- 잉크를 교체할 때 옷에 잉크가 묻지 않도록하십시오. 잉크가 옷에 묻은 경우 찬물로 얼룩진 부분을 닦으십시오. 뜨거운 물을 사용하면 잉크얼룩을 제거할 수 없게 될 수도 있습니다.
- 잉크를 교체할 때 피부에 잉크가 묻지 않도록하십시오. 잉크가 피부에 묻은 경우 해당 부위를 비누와 물로 씻으십시오.
- 잉크 카트리지를 제거할 때 잉크 카트리지의 잉크 토출구 근처를 만지지 마십시오. 잉크가 손에 묻으면 비누와 물로 깨끗이 씻으십시오.

잉크 카트리지에 대하여...

- 잉크 카트리지는 제조업체의 안전 사양을 준수합니다. 안전과 신뢰성을 보장하려면 정품 잉크 카트리지를 사용하십시오.
- 기기를 처음 사용하는 경우 정품 잉크 카트리지를 설치하십시오.
- 잉크 카트리지를 재사용하지 마십시오. 리필하여 사용하면 카트리지에서 잉크가 누수되거나 프린터에서 장착한 상태에서 기술적인 사항의 문제로 프린터 내부에서 잉크가 누수되면 고장의 원인이 될 수 있습니다.

잉크 카트리지 사용

- 잉크 카트리지는 사용 기간 만료일 이전에, 이상적으로는 포장에서 꺼낸 후 3 개월 이내에 다 써야합니다.
- 카트리지 가 기기에 설치 될 때까지 잉크 카트리지를 분해하지 마십시오.
- 잉크 카트리지의 잉크 토출구나 칩 접촉부를 만지지 마십시오.
- 잉크 카트리지를 세계 흔들지 마십시오. 잉크가 새어 나올 수 있습니다.
- 잉크 카트리지를 분해하지 마십시오.
- 잉크 카트리지를 설치할 때를 제외하고는 오른쪽 전면 커버를 열지 마십시오. 카트리지를 설치하는 동안 전원을 끄거나 전원 코드를 뽑지 마십시오.
- 잉크 카트리지를 설치하기 전에 항상 색상을 확인하십시오.
- 필요한 경우가 아니면 설치된 잉크 카트리지를 제거하지 마십시오.
- 인쇄 중에는 잉크 카트리지를 제거하지 마십시오. 인쇄가 중지됩니다.

잉크 카트리지 보관

- 잉크 카트리지는 $-30 \sim +40^{\circ}\text{C}$ 의 온도에서 보관하십시오.

잉크 소모

- 프린터 헤드를 보호하고 인쇄 품질을 유지하기 위해 기기는 전원을 켤 때 주기적인 유지 보수 및 프린터 헤드 청소를 수행합니다. 두 작업 모두 잉크를 소모합니다.
- 청소 중 소모되는 잉크량은 카트리지 크기에 따라 다릅니다.

↓ Note

- 장기간 사용하지 않은 상태에서 기기를 사용하려면 p180의 "장기간 사용하지 않을 경우"를 참조하십시오.

잉크 콜렉터 유닛 교체

폐 잉크 잔량 확인

아래 절차에 따라 상태 모니터 또는 폐 잉크 표시기를 이용하여 잉크 콜렉터 유닛의 교체시기를 확인하십시오.

디스플레이에서 폐 잉크 잔량 확인

폐 잉크 표시기 위에 나타나는 아이콘을 참고 하여 폐 잉크 잔량을 확인할 수 있습니다.

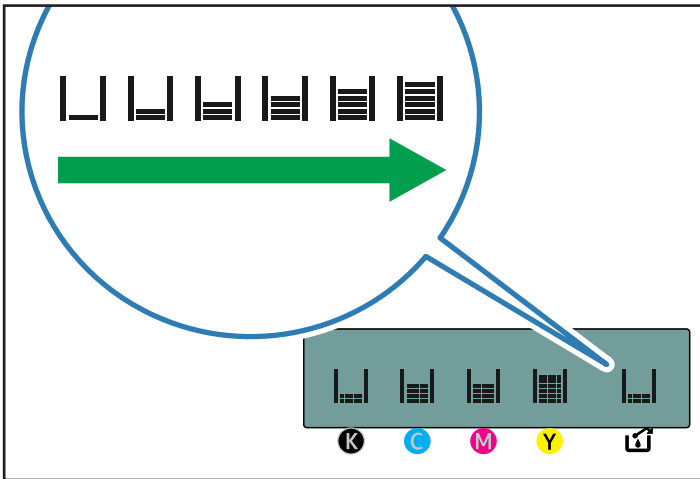

CHU124

잉크 콜렉터 유닛이 거의 가득 차면 "Prepare new Ink Collector Unit" 메시지가 디스플레이에 나타납니다.

새 잉크 콜렉터 유닛이 준비되어 있는지 확인하십시오.

잉크 콜렉터 유닛이 가득 차면 "Ink Collector Unit is full / Replace Ink Collector Unit" 메시지가 디스플레이에 나타납니다.

잉크 콜렉터 유닛을 교체하십시오.

상태 모니터에서 폐 잉크 잔량 확인

상태 모니터를 사용하여 잉크 콜렉터 유닛의 교체시기를 확인할 수 있습니다.

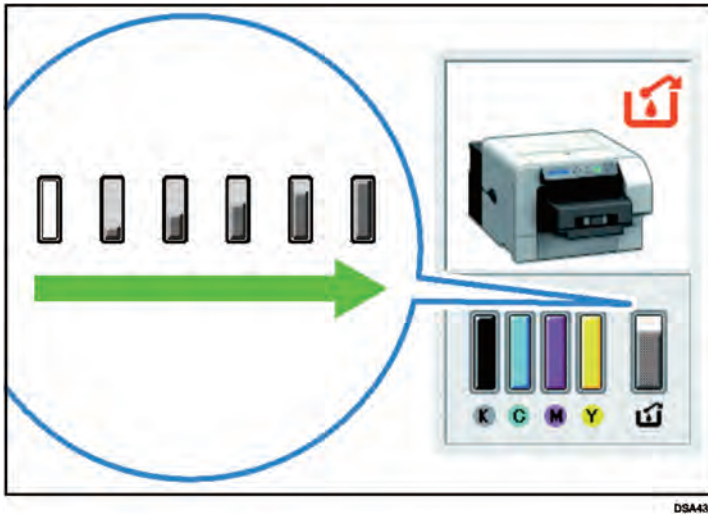

1. [인쇄 기본 설정] 대화 상자를 엽니다.
2. [Maintenance] 탭을 클릭 합니다.
3. [Display Status Monitor]를 클릭합니다.
4. 잉크 콜렉터 유닛의 상태를 확인합니다.

잉크 콜렉터 유닛 교체

⚠ WARNING

- 다음은 이 제품의 포장에 사용 된 비닐 봉지의 경고 메시지에 대한 설명입니다.
 - 이 기기와 함께 제공된 폴리에틸렌 소재(포장 비닐, 장갑 등)는 항상 영유아의 손이 닿지 않는 곳에 보관합니다. 폴리에틸렌 재료가 입이나 코에 닿으면 질식 할 수 있습니다.

⚠ CAUTION

- 잉크 및 잉크 용기는 어린이의 손이 닿지 않는 곳에 보관하십시오.
- 잉크 콜렉터 유닛을 교체 할 때 옷에 잉크가 묻지 않도록하십시오. 잉크가 옷에 묻은 경우 찬물로 얼룩진 부분을 닦으십시오. 뜨거운 물을 사용하면 잉크얼룩을 제거 할 수 없게 될 수도 있습니다.
- 잉크가 눈에 들어간 경우 즉시 흐르는 물로 눈을 씻으십시오. 필요한 경우 의사와 상담하십시오.

⚠ CAUTION

- 잉크를 교체 할 때 피부에 잉크가 묻지 않도록하십시오. 잉크가 피부에 묻은 경우 해당 부위를 비누와 물로 씻으십시오.
- 잉크 카트리지를 제거 할 때 잉크 카트리지의 잉크 토출구 근처를 만지지 마십시오. 잉크가 손에 묻으면 비누와 물로 깨끗이 씻으십시오.

★ Important

- 잉크 콜렉터 유닛을 제거 할 때 기기 내부를 만지지 마십시오.
- 오랫동안 사용하지 않은 잉크 콜렉터 유닛을 사용하지 마십시오.
- 잉크 콜렉터 유닛의 칩 접촉부를 만지지 마십시오.
- 잉크 콜렉터 유닛을 떨어 뜨리지 않도록 주의하십시오.
- 제공된 비닐 봉지에 넣을 때 잉크 콜렉터 유닛을 떨어 뜨리지 않도록 주의 하십시오. 봉투가 찢어져 잉크가 누수될 수 있습니다.
- 잉크 콜렉터 유닛이 완전히 삽입되었는지 확인합니다. 그렇지 않으면 잉크가 기기 내부로 누수될 수 있습니다.

1. 잉크 콜렉터 유닛의 포장을 벗겨냅니다.
2. 오른쪽 전면 커버를 엽니다.

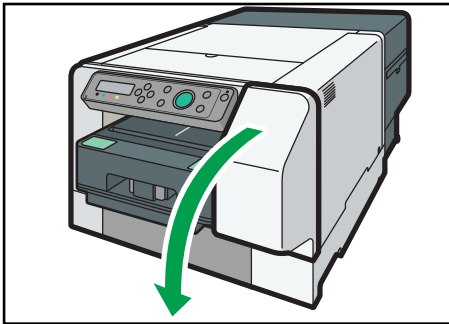

DYX030

3. 5 초 이상 기다린 후 프린터에서 가득찬 잉크 콜렉터 유닛을 제거합니다.

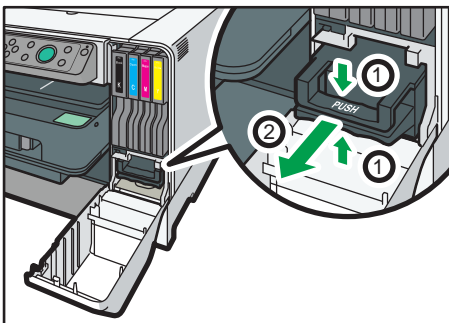

DSA322

잉크 콜렉터 유닛을 제거 할때 잉크 콜렉터 유닛을 수평으로 유지하고 "PUSH"라고 표시된 부분을 누르면서 당기 십시오.

4. 제공된 비닐 봉지에 잉크 콜렉터 유닛을 넣습니다.

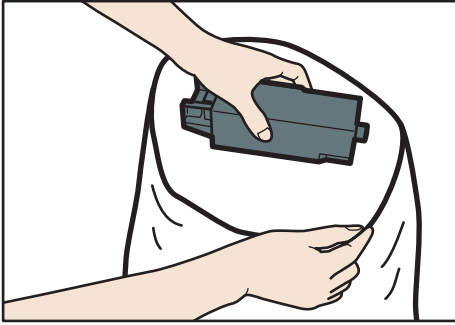

DSA228

5. 새 잉크 콜렉터 유닛을 장착합니다.

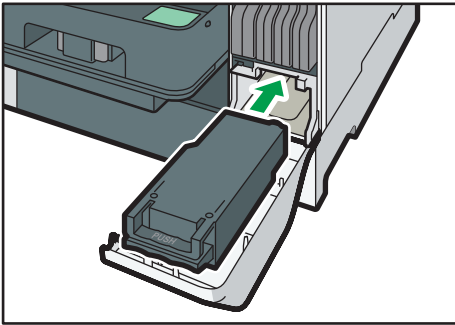

DSA323

6. 잉크 콜렉터 유닛을 "딸깍" 소리가 날 때까지 프린터에 밀어 넣습니다.

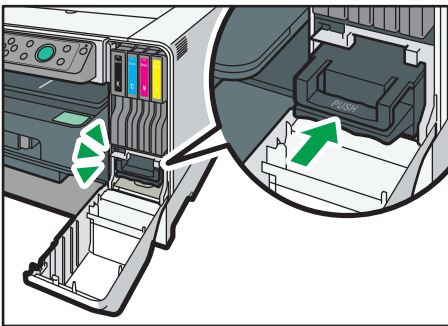

DSA324

7. 오른쪽 전면 커버를 닫습니다.

필터 교체

필터를 교체하라는 메시지가 나타나면 필터를 교체 하고 [Maintenance] 메뉴를 사용하여 인쇄 매수를 초기화 하십시오.

1. 교체 할 필터를 준비합니다.
2. 필터의 핸들을 잡고 당깁니다.

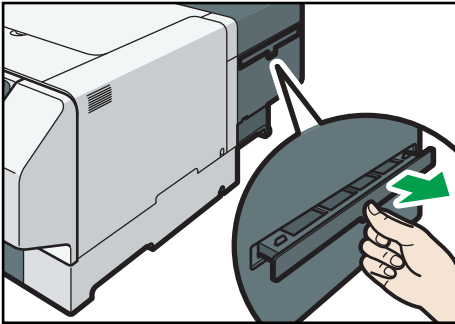

DSB071

3. 새 필터를 장착 합니다.

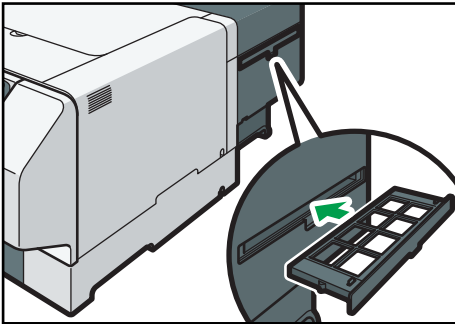

DSB072

4. 같은 방식으로 반대쪽의 필터를 교체합니다.
5. [▼/Menu] 키를 누릅니다.
6. [▲] 또는 [▼/Menu] 키를 눌러 [Maintenance]를 표시하고 [#Enter] 키를 누릅니다.
7. [▲] 또는 [▼/Menu] 키를 눌러 [Fan Filter]를 표시하고 [#Enter] 키를 누릅니다.
8. [▲] 또는 [▼/Menu] 키를 눌러 [Reset count no.]를 표시하고 [#Enter] 키를 누릅니다.
9. "Press # to reset count no"가 표시되는지 확인하고 [#Enter] 키를 누릅니다.
10. 초기 화면이 나타날 때까지 [Escape] 키를 누릅니다.

팬 스피드 조절

팬 소음이 신경 쓰이는 경우 팬의 스피드를 조정할 수 있습니다.

1. [▼/Menu] 키를 누릅니다.
2. [▲] 또는 [▼/Menu] 키를 눌러 [Maintenance]를 표시하고 [#Enter] 키를 누릅니다.
3. [▲] 또는 [▼/Menu] 키를 눌러 [Fan Speed]를 표시하고 [#Enter] 키를 누릅니다.
4. [▲] 또는 [▼/Menu] 키를 눌러 팬 스피드를 선택하고 [#Enter] 키를 누릅니다.
 [Normal Speed]가 기본값으로 지정됩니다. 일반적으로 설정을 변경할 필요가 없습니다.
 [Fan Speed]를 [Low Speed]로 설정하면 기기의 조건과 환경에 따라 팬이 조용 해지고 기기의 작동 수명이 단축됩니다.
 [Fan Speed]를 [Off]로 설정하면 팬이 중지됩니다. 이것은 특히 기기의 작동 수명을 단축시킬 수 있습니다. 특별한 경우를 제외하고는이 설정을 사용하지 마십시오.
5. 초기 화면이 나타날 때까지 [Escape] 키를 누릅니다.

청소

기기의 상태를 유지하기 위해 기기 외부를 정기적으로 청소하십시오.

⚠ WARNING

- 이 설명서에 언급된 것 이외의 커버나 나사를 제거하지 마십시오. 이 기기 내부에는 감전 위험이 있는 고전압 부품이 있습니다. 기기의 내부 구성품에 유지 보수, 조정 또는 수리가 필요한 경우 공인 Roland DG Corporation 대리점에 문의하십시오.
- 화상과 감전의 위험이 있으니 이 기기를 분해하거나 개조하지 마십시오.

⚠ CAUTION

- 기기에 대한 유지 보수를 수행 할 때는 항상 벽면 콘센트에서 전원 코드를 뽑으십시오.

8

기기 외부를 청소하려면 부드럽고 마른 천이나 젖은 천으로 닦으십시오. 먼지가 떨어지지 않으면 먼저 중성 세제를 적신 천으로 기기를 닦고 젖은 천으로 한번더 닦아 세제를 제거 하고 마지막으로 마른 천으로 닦습니다.

★ Important

- 휘발유나 시너와 같은 휘발성 화학 물질이나 살충제를 기기에 사용하지 마십시오. 이러한 화학 물질을 사용하면 기기의 변형, 균열 또는 색상이 변할 수 있습니다.
- 세제를 적신 천으로 기기를 닦을 때는 외부만 닦으십시오.

상단 커버 청소

⚠ CAUTION

- 기기 작동 중에는 커버를 열지 말고 손이나 손가락이 기기에 닿지 않도록하십시오. 그렇게 하면 손이나 손가락이 기기에 끼여 부상을 입을 수 있습니다.

1. 상단 커버를 엽니다.

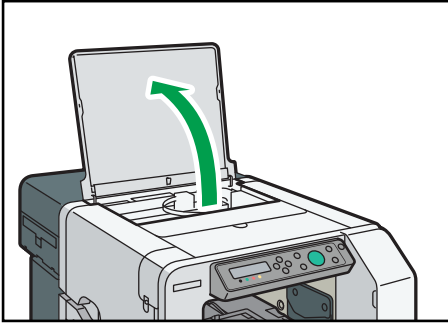

DYX026

2. 물이나 세정액을 적신 천을 사용하여 상단 커버와 그 주변을 닦습니다. 이물질 제거 할 수 없는 경우 청소용 알코올(에탄올)로 기기를 닦으십시오.

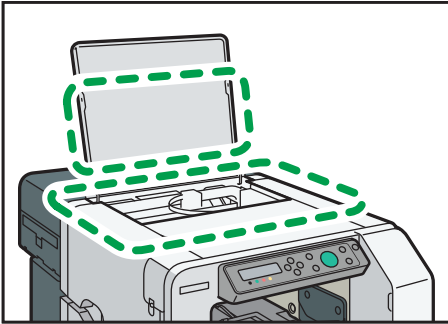

DYX027

3. 상단 커버를 닫습니다.

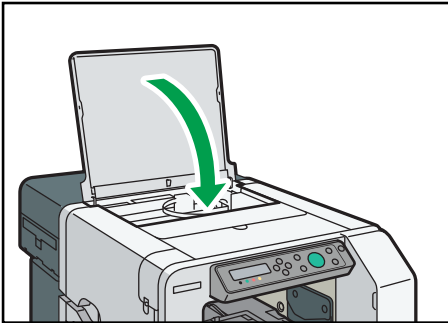

DYX028

높이 위치 센서 청소

★ Important

- 높이 위치 센서를 청소하기 전에 기기를 끄십시오.
- 기기 내부를 청소할 때 보호 안경과 보호 장갑을 착용하십시오.
- 높이 위치 센서를 청소하려면 클리닝 스틱과 클리닝 액 또는 청소용 알코올(에탄올)을 사용하십시오. 높이 위치 센서의 렌즈가 매우 작고 오목하므로 클리닝 스틱의 모서리로 청소하면 효과적으로 청소할 수 있습니다.
- 높이 위치 센서를 청소하려면 잉크나 기타 이물질이 묻지 않은 새 클리닝 스틱을 사용하십시오.

1. 상단 커버를 엽니다.

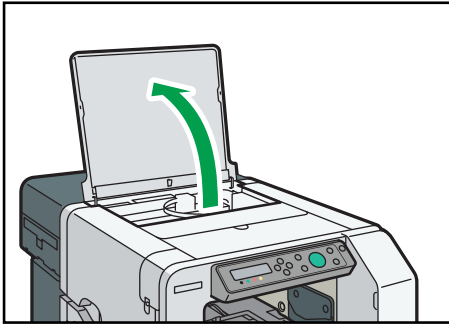

DYX026

2. 클리닝 스틱을 클리닝 액이나 청소용 알코올(에탄올)로 적셔 높이 위치 센서 렌즈의 이물질을 닦아냅니다.

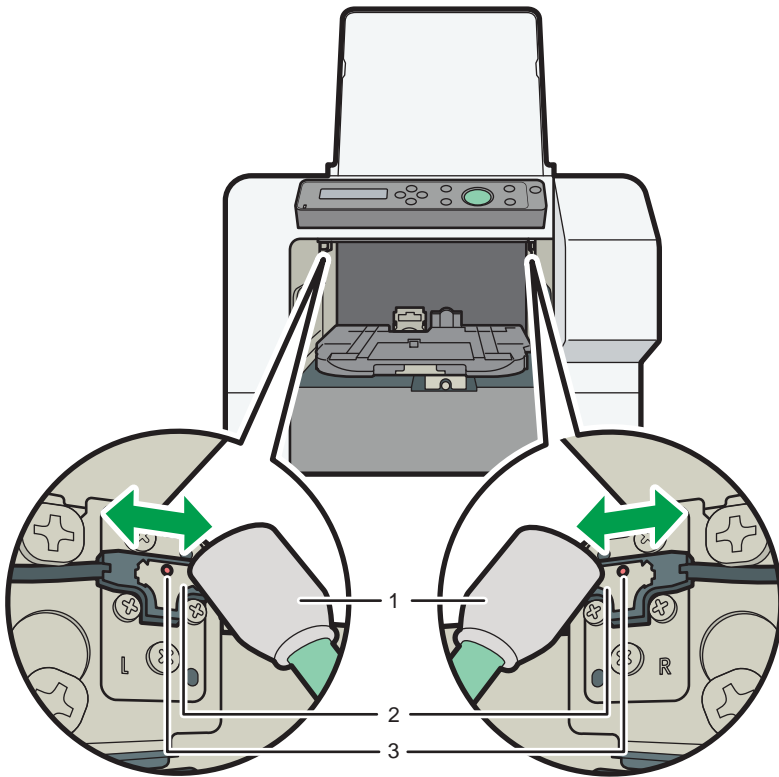

DYX101

1. 클리닝 스틱
2. 높이 위치 센서
3. 렌즈

그림에 표시된 부분을 앞뒤로 10회 닦습니다. 5분 정도 기다렸다가 다시 앞뒤로 10회 닦습니다.

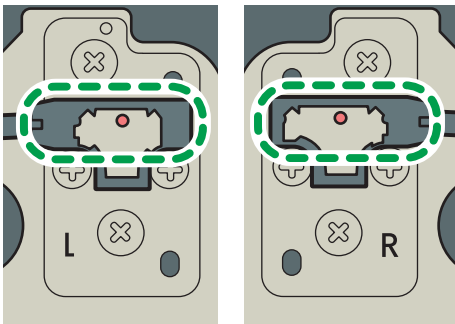

DSB054

3. 상단 커버를 닫습니다.

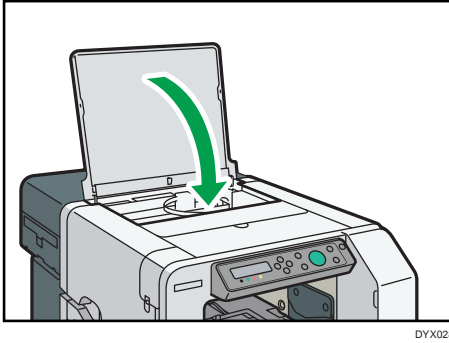

전원 케이블 플러그 청소

이 단원에서는 전원 케이블 플러그 청소시 주의 사항에 대해 설명합니다.

⚠ WARNING

- 최소 1년에 한 번 벽면 콘센트에서 플러그를 뽑고 다음 사항을 확인하십시오.
 - 플러그에 탄 자국이 있는지 확인.
 - 플러그가 손상되지 않았는지 확인.
- 위 조건 중 하나라도 해당 한다면 사용하지 말고 공인 Roland DG Corporation 대리점에 문의하십시오. 손상된 플러그를 사용하면 화재나 감전의 위험이 있습니다.

- 최소 1년에 한 번 벽면 콘센트에서 플러그를 뽑고 다음 사항을 확인하십시오.
 - 전원 케이블의 내부 전선이 노출되거나 끊어진 경우.
 - 전원 케이블의 피복에 금이 가거나 움푹 들어간 곳이 있는 경우.
 - 전원 케이블을 구부리면 전원이 꺼졌다 켜지는 경우.
 - 전원 케이블의 일부가 뜨거워지는 경우.
 - 전원 케이블이 손상된 경우.
- 위 조건 중 하나라도 해당 한다면 사용하지 말고 공인 Roland DG Corporation 대리점에 문의하십시오. 손상된 플러그를 사용하면 화재나 감전의 위험이 있습니다.

⚠ CAUTION

- 벽면 콘센트에서 플러그를 뽑고 최소 1년에 한 번 단자와 단자 주변을 청소하십시오. 플러그에 먼지가 쌓이면 화재의 위험이 있습니다.

이동

기기를 단거리 또는 장거리로 이동할 때의 주의 사항에 대해 설명합니다.

단거리 이동

예를 들어, 기기를 같은 공간에 재배치하는 경우와 같이 기기를 단거리로 이동할 때 다음 예방 조치를 취하십시오.

⚠ CAUTION

- 프린터 무게는 약 24kg (53.0lb)입니다.
- 두 사람 이상이 장비 측면 바닥의 리프팅용 손잡이를 잡으십시오. 천천히 들어 올리고 몸에 무리를 주지 마십시오.
- 기기를 이동할 때 트레이와 설명서 거치대를 제거해야 합니다. 기기를 무리하게 들거나 거칠게 취급하면 파손되거나 부상을 입을 수 있습니다.

- 기기를 이동하기 전에 벽면 콘센트에서 전원 케이블을 뽑으십시오. 기기를 이동할 때 기기 아래의 전원 케이블이 손상되지 않도록 주의하세요. 이러한 예방 조치를 따르지 않으면 화재나 감전의 위험이 있습니다.

- 벽면 콘센트에서 전원 케이블을 뽑을 때는 항상 케이블이 아닌 플러그를 뽑으십시오. 케이블을 당기면 전원 케이블이 손상될 수 있습니다. 손상된 전원 케이블을 사용하면 화재나 감전의 위험이 있습니다.

★ Important

- 기기의 수평을 유지하십시오. 지나치게 기울이면 잉크 콜렉터 유닛에서 잉크가 누수될 수 있습니다.

1. 기기가 꺼질 때까지 [Power] 키를 길게 누르고 전원 케이블을 뽑습니다.
2. USB 케이블 또는 이더넷 케이블을 분리합니다.
3. 트레이와 설명서 거치대를 제거합니다.

4. 기기를 들어 올려 설치하려는 위치로 이동하십시오.

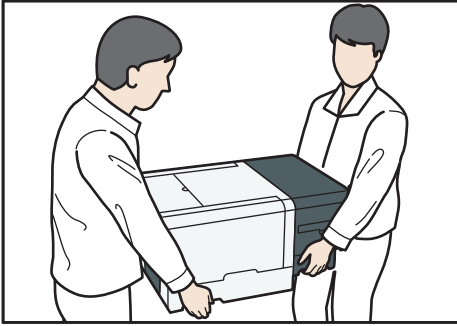

DSB067

그림과 같이 두 사람 이상이 장비의 측면 바닥의 리프팅용 손잡이를 잡고 조심스럽게 들고 운반하십시오.

↓ Note

- 기기를 옮길 때 기기에서 전원 케이블도 뽑으십시오.
- 전원 케이블이 기기 아래에 끼지 않도록하십시오.

장거리 이동

기기를 운반하려면 제공된 상자에 넣으십시오.

자세한 내용은 공인 Roland DG Corporation 대리점에 문의하십시오.

★ Important

- 기기를 이동하기 전에 잉크 카트리지를 제거하십시오. 그러나 기기를 이동 한 후 보관하는 경우 기기를 보관하기 전에 잉크 카트리지를 다시 설치해야 합니다. 잉크 카트리지를 설치할 때 완전히 밀어 넣었는지 확인하십시오.
- 트레이를 제거합니다.

↓ Note

- 기기를 운반 할 때 수평이 되지 않으면 기기 내부가 잉크로 인해 오염 될 수 있습니다.
- 기기를 이동할 때는 기기에서 전원 케이블도 뽑으십시오.

폐기

기기를 직접 폐기하는 경우 현지의 폐기 규정을 준수하십시오.

장기간 사용하지 않을 경우

장시간 기기를 사용하지 않을 경우 다음 사항을 확인하십시오.

- 전용 클리닝 카트리지를 사용하여 잉크튜브 내부를 청소하십시오. 청소 방법은 p118의 "Clean Internals"을 참조하십시오.
- 잉크 튜브가 청소되면 기기 전원을 끄고 USB 케이블 또는 이더넷 케이블을 분리하고 벽면 콘센트에서 플러그를 뽑으십시오.

기기는 장기간 사용하지 않다가 전원을 켜면 정기적인 유지보수 및 프린트 헤드 청소를 위해 상당한 양의 잉크를 소모하므로 적어도 한 달에 한 번은 인쇄하는 것을 권장합니다.

⚠ CAUTION

- 이 기기를 며칠 이상 사용하지 않을 경우 벽면 콘센트에서 전원 케이블을 분리하십시오.

- 벽면 콘센트에서 전원 케이블을 뽑을 때는 항상 케이블이 아닌 플러그를 뽑으십시오. 케이블을 당기면 전원 케이블이 손상 될 수 있습니다. 손상된 전원 케이블을 사용하면 화재나 감전의 위험이 있습니다.

다음 사항에 주의 하십시오.

- 프린트 헤드의 노즐이 말라서 막힐 수 있습니다. 이를 방지하려면 주기적으로 무언가를 인쇄하십시오. 아무것도 인쇄하지 않더라도 20 ~ 25 일에 한 번씩 기기를 몇 분 동안 켜십시오.
- 기기를 장기간 사용하지 않는 경우 항상 노즐 검사 테스트 패턴을 인쇄하여 노즐이 막혔는지 확인하세요. p99의 "Nozzle Check"를 참조하십시오. 필요에 따라 프린트 헤드를 청소하고 인쇄를 시작합니다. p101의 "Head-cleaning"를 참조하십시오.
- 오랫동안 사용하지 않은 상태에서 기기를 사용하려고 하면 헤드 청소를 여러 번 수행해도 제대로 인쇄되지 않을 수 있습니다. 이 경우 헤드 플러싱을 수행하십시오. p102의 "Head-flushing"을 참조하십시오. 프린트 헤드가 여전히 막혀 있으면 기기를 약 10분 정도 그대로 두고 노즐 점검 패턴을 인쇄하십시오. 문제가 지속되면 기기를 끄고 최소 8시간 정도 그대로 두십시오. 이렇게 하면 프린트 헤드가 막히지 않는데 도움이 될 수 있습니다.

↓ Note

- 헤드 청소를 여러 번 수행하면 막힌 잉크가 시간이 지나면서 용해되어 정상적인 인쇄가 가능해질 수 있습니다.
- 위의 단계를 수행 한 후에도 개선되지 않으면 공인 Roland DG Corporation 대리점에 문의 하십시오.

9. 문제 해결

이 단원에서는 이 기기의 모든 기능에 적용 할 수있는 문제 해결 절차와 인쇄 결과가 만족스럽지 않거나 디스플레이에 오류 메시지가 나타날 때 취해야 할 조치에 대해 설명합니다.

소프트웨어를 설치할 수 없는 경우

이 단원에서는 다양한 환경에서 소프트웨어 설치 문제를 해결하는 방법에 대해 설명합니다.

설치 확인

소프트웨어가 설치되었는지 확인하십시오.

아이콘 확인

프린터 드라이버가 제대로 설치된 경우 [장치 및 프린터] 창에 기기 아이콘이 나타납니다. 아이콘이 나타나지 않으면 소프트웨어가 설치되지 않은 것입니다. 소프트웨어를 다시 설치하십시오. p37의 "컴퓨터 연결 및 프린터 드라이버 설치"를 참조하십시오.

포트 확인

[프린터 속성] 대화 상자에서 포트에 USB 연결 또는 네트워크 프린터가 선택되어 있는지 확인합니다. 연결을 확인하려면 테스트 인쇄를 수행하십시오. 테스트 인쇄가 되지 않으면 p184의 "테스트 인쇄에 실패한 경우"를 참조하십시오.

컴퓨터 환경 확인

소프트웨어 설치를 위한 시스템 요구 사항을 확인하십시오.

USB 빠른 설치

CD-ROM이 제대로 삽입되지 않았을 수 있습니다.

CD-ROM이 올바르게 삽입되었는지 확인하십시오. 또 CD-ROM이 손상되지 않았는지, CD-ROM 드라이브가 제대로 작동하는지 확인하십시오.

전원 케이블 또는 USB 케이블이 제대로 연결되지 않았을 수 있습니다.

전원 케이블과 USB 케이블이 제대로 연결되어 있고 손상되지 않았는지 확인하십시오.

운영 체제가 호환되지 않습니다. 하드 디스크 공간이 부족합니다.

컴퓨터의 운영 체제가 이 기기와 호환되는지 확인하십시오. p24의 "컴퓨터 및 설치 영역 확인"을 참조하십시오.

▮ 다른 응용 프로그램이 닫히지 않습니다.

소프트웨어를 설치할 때 다른 모든 애플리케이션을 종료합니다. 다른 애플리케이션이 열려있는 경우 설치가 중단 될 수 있습니다. 또한 실행중인 모든 바이러스 백신 응용 프로그램을 종료하십시오.

▮ 설치 전에 기기가 켜져 있습니다.

기기를 켜다가 켜 다음 "USB 빠른 설치"를 다시 시도하십시오.

▮ USB 연결이 작동하지 않습니다.

기기를 끄고 기기에서 USB 케이블을 뽑고 "USB 용 빠른 설치"를 다시 시작한 다음 프린터 드라이버 설치를 확인하는 대화 상자가 나타나면 기기를 켭니다. 그래도 문제가 해결되지 않으면 [▼ / Menu] 키를 누르고 [Host Interface]의 [USB Setting]을 [Auto]에서 [Full Speed]로 변경하고 프린터 드라이버를 제거하고 기기를 삭제 한 후 "USB 빠른 설치"를 다시 클릭합니다.

▮ 윈도우는 USB 설정을 자동으로 수행했습니다.

윈도우의 장치 관리자를 연 다음 [범용 직렬 버스 컨트롤러]에서 충돌하는 장치를 제거합니다. 충돌하는 장치는 노란색 [!] 또는 [?] 아이콘으로 표시됩니다. 실수로 필요한 장치를 제거하지 않도록 주의하십시오. 자세한 내용은 p186의 "장치 삭제"를 참조하십시오.

▮ 기기가 식별되지 않은 장치로 인식되어 설치 중에 오류가 발생합니다.

"USB 연결이 작동하지 않음" 또는 "윈도우에서 USB 설정을 자동으로 수행" 단원에 설명된 문제 해결 절차를 따르십시오.

네트워크 빠른 설치

▮ CD-ROM이 제대로 삽입되지 않았을 수 있습니다.

CD-ROM이 올바르게 삽입되었는지 확인하십시오. 또 CD-ROM이 손상되지 않았는지, CD-ROM 드라이브가 제대로 작동하는지 확인하십시오.

▮ 전원 케이블 또는 이더넷 케이블이 제대로 연결되지 않았을 수 있습니다.

전원 케이블과 이더넷 케이블이 제대로 연결되어 있고 손상되지 않았는지 확인하십시오.

▮ 운영 체제가 호환되지 않습니다.

하드 디스크 공간이 부족합니다.

컴퓨터의 운영 체제가 이 기기와 호환되는지 확인하십시오. p24의 "컴퓨터 및 설치 영역 확인"을 참조하십시오.

▮ 다른 응용 프로그램이 닫히지 않습니다.

소프트웨어를 설치할 때 다른 모든 애플리케이션을 종료합니다. 다른 애플리케이션이 열려있는 경우 설치가 중단 될 수 있습니다. 또한 실행중인 모든 바이러스 백신 응용 프로그램을 종료하십시오.

▮ 기기의 IP 주소가 지정되지 않았습니다.

컴퓨터와 프린터가 동일한 네트워크 상에 있지 않습니다.

프린터를 찾을 수 없고 [프린터 선택] 대화 상자에 "프린터 포트"만 나타나면 기기의 IP 주소가 지정되지 않았거나 컴퓨터와 프린터가 동일한 네트워크 상에 있지 않은 것입니다. 소프트웨어를 설치하기 전에 기기의 IP 주소와 네트워크 환경을 확인하십시오.

또는 대화 상자에서 "프린터 포트"를 선택한 다음 프린터 드라이버를 설치하십시오.

프린터 드라이버를 설치할 수 없는 경우

이 단원에서는 프린터 드라이버 설치 문제를 해결하는 방법에 대해 설명합니다.

**프린터 드라이버 설치 프로그램이 시작되지 않습니다.
설치 중 오류가 발생합니다.**

- [SETUP.EXE] 아이콘을 더블 클릭해도 화면이 나타나지 않거나 설치 중에 오류가 발생하면 [컴퓨터 (또는 내 컴퓨터)] 또는 [탐색기]에서 CD-ROM 드라이브에 액세스합니다. [RP_SETUPXX.EXE] 아이콘을 두 번 클릭 한 다음 화면에 나타나는 지침에 따라 프린터 드라이버를 설치합니다.
- 저장된 데이터 위치의 경로가 너무 길면 오류가 발생합니다. 웹 사이트에서 다운로드 하거나 CD-ROM에서 복사 한 프린터 드라이버를 설치하려면 프린터 드라이버를 하드 디스크에 직접 저장 한 다음 설치하십시오.
- 설치 프로그램을 사용하지 않고 프린터를 추가합니다.
- [시작] 메뉴에서 [장치 및 프린터]를 클릭하고 [프린터 추가]를 클릭 한 다음 표시된 지침에 따라 프린터 드라이버를 설치합니다.
 - 윈도우 10의 경우 : [제어판], [하드웨어 및 소리], [장치 및 프린터]를 클릭하고 [프린터 추가]를 클릭합니다.

프린터 추가에 대한 자세한 내용은 윈도우 도움말을 참조하십시오.

3

USB 연결이 자동으로 감지되지 않는 경우

USB 연결이 자동으로 감지되지 않으면 다음 절차를 수행하십시오.

1. 프린터 드라이버를 삭제합니다.
p185의 "프린터 드라이버 제거"를 참조하십시오.
2. 장치 삭제
p186의 "장치 삭제"를 참조하십시오.
3. [USB 빠른 설치]를 다시 실행합니다.

그래도 문제가 해결되지 않으면 공인 Roland DG Corporation 대리점에 문의하십시오.

테스트 인쇄에 실패한 경우

이 단원에서는 테스트 인쇄 문제를 해결하는 방법에 대해 설명합니다.

전원 케이블, USB 케이블 또는 이더넷 케이블이 제대로 연결되지 않았습니다.

전원 케이블과 USB 케이블, 이더넷 케이블이 올바르게 연결되어 있는지 확인하십시오.

포트 연결이 제대로 설정되지 않았습니다.

이 설명서에서는 윈도우 7/10 절차를 예로 사용합니다. 절차 및 화면은 사용중인 운영 체제에 따라 다를 수 있습니다.

1. [시작] 메뉴에서 [장치 및 프린터]를 클릭합니다.
 - 윈도우 10의 경우 : [제어판]을 클릭하고 [장치 및 프린터 보기]를 클릭합니다.
2. 기기 아이콘을 마우스 오른쪽 버튼으로 클릭하고 [프린터 속성]을 클릭합니다.
3. [포트] 탭을 클릭 한 다음 프린터 포트를 확인합니다.
선택한 포트 연결이 USB 또는 네트워크 프린터가 아닌 경우 목록에서 USB 또는 네트워크 프린터를 선택합니다.

USB가 목록에 나타나지 않을 때 USB를 통해 연결하려면 프린터 드라이버를 다시 설치해야 합니다. p183의 "USB 연결이 자동으로 감지되지 않는 경우"를 참조하십시오.

잉크 공급이 불완전합니다.

기기의 전원을 처음 켜거나 카트리지 교체하면 잉크가 자동으로 프린트 헤드에 공급되기 시작합니다.

잉크 공급이 완료되면 전원 램프가 점멸을 멈추고 점등 될때 까지 기다립니다.

프린터 오류가 발생했습니다.

디스플레이의 오류 메시지를 확인하여 문제를 해결 한 다음 테스트 인쇄를 다시 수행하십시오.

p203의 "디스플레이의 오류 및 상태 메시지"를 참조하십시오.

문제를 해결할 수 없는 경우 공인 Roland DG Corporation 대리점에 문의하십시오.

↓ Note

- 상태 모니터에 오류 메시지가 표시되면 p208의 "상태 모니터 오류"를 참조하십시오.

설치 제거

소프트웨어가 잘못 또는 불안전하게 설치된 경우 제거했다가 다시 설치하십시오. 이 가이드에서는 윈도우 7/10 절차를 예로 사용합니다. 절차 및 화면은 사용중인 운영 체제에 따라 다를 수 있습니다.

★ Important

- 소프트웨어를 제거하거나 장치를 삭제하기 전에 USB를 통해 컴퓨터에 연결된 다른 프린터를 끄거나 프린터에서 USB 케이블을 분리하십시오.

↓ Note

- 화면은 작동 환경에 따라 다릅니다.
- 소프트웨어를 다시 설치하려면 윈도우를 다시 시작합니다.

프린터 드라이버 제거

★ Important

- 현재 프린터 드라이버를 제거하면 현재 프린터 드라이버와 함께 설치된 상태 모니터가 제거됩니다.

1. [Power] 키를 1초 동안 길게 누릅니다.
2. [시작] 메뉴에서 [장치 및 프린터]를 클릭합니다.
 - 윈도우 10의 경우 : [시작]을 마우스 오른쪽 버튼으로 클릭하고 [제어판]을 클릭하고 [장치 및 프린터 보기]를 클릭합니다.
3. 기기 아이콘을 마우스 오른쪽 버튼으로 클릭하고 [장치 제거]를 클릭합니다.
4. [예]를 클릭합니다.

프린터 드라이버가 제거되었습니다.
5. 임의의 프린터를 선택한 다음 [인쇄 서버 속성]을 클릭합니다.
6. [드라이버] 탭을 클릭합니다.
7. [설치된 프린터 드라이버(P):] 목록에서 [프린터 이름]을 선택하고 [제거]를 클릭합니다.
8. [드라이버 및 드라이버 패키지 제거]를 선택하고 [확인]을 클릭합니다.
9. [예]를 클릭합니다.
10. [삭제]를 클릭합니다.
11. [확인]을 클릭합니다.
12. [닫기]를 클릭합니다.
13. 윈도우를 다시 시작합니다.

↓ **Note**

- 프린터 드라이버를 업데이트하려면 제조업체 웹 사이트에서 최신 드라이버를 다운로드하십시오.

장치 제거

인증되지 않은 장치로 인해 윈도우가 자동으로 USB 연결을 설정하는 경우 장치 및 이와 유사한 다른 장치를 제거할 수 있습니다. 필요한 장치를 삭제하지 마십시오. USB 연결이 정상적으로 설정되면 이 절차를 수행할 필요가 없습니다.

1. 기기를 켭니다.
2. [시작] 메뉴에서 [제어판]을 클릭합니다.
 - 윈도우 10의 경우 : [시작]을 마우스 오른쪽 버튼으로 클릭하고 [제어판]을 클릭합니다.
3. [시스템 및 보안]을 클릭합니다.
4. [시스템]에서 [장치 관리자]를 클릭합니다.
5. [USB 인쇄 지원] 또는 [제품 이름]을 클릭합니다.
6. [동작]을 클릭하고 [제거]를 클릭합니다.
7. [확인]을 클릭합니다.
8. [닫기]를 클릭합니다.

인쇄가 시작되지 않는 경우

인쇄에 실패하면 다음을 확인하십시오.

기기의 전원을 확인하십시오.

- 전원 램프가 켜지지 않습니다.
기기를 켭니다.
p22의 "전원 켜기 / 끄기"를 참조하십시오.
- [Power] 키를 눌러도 전원 램프가 켜지거나 깜박이지 않습니다.
전원 케이블이 콘센트에 제대로 꽂혀 있는지 확인하십시오.
콘센트에 작동하는 다른 기기를 연결하여 콘센트가 정상인지 확인합니다.

문제가 지속되면 전원 케이블 뽑고 공인 Roland DG Corporation 대리점에 문의하십시오.

오류 메시지를 확인하십시오.

- 디스플레이에 오류 메시지가 나타나는 경우
p203의 "디스플레이의 오류 및 상태 메시지"를 참조하십시오.
- 상태 모니터에 오류 메시지가 나타나는 경우
p208의 "상태 모니터 오류"를 참조하십시오.

프린터 아이콘과 관련된 이름을 확인하십시오.

프린터를 공유하는 경우 프린터 아이콘과 관련된 이름이 32자를 초과하지 않는지 확인하십시오.

프린터 드라이버 설정을 확인하십시오.

[Detailed Settings] 탭에서 [Print Quality]을 선택하고 [Change Data Processing] 확인란을 선택합니다.

프린터 드라이버 버전 확인

최신 버전이 아닌 경우 드라이버를 업데이트하십시오.

- 윈도우에서 프린터 드라이버 버전 확인
 1. 응용 프로그램에서 [인쇄 기본 설정] 대화 상자를 엽니다.
 2. [Configuration/About] 탭에서 [About]을 클릭합니다.
 3. 버전을 확인하십시오.
- Checking the version of the printer driver on a Macintosh
 1. On the [Apple] menu, click [System Preferences...].
 2. Click the [Printers & Scanners].
 3. Select the printer you want to use from the printer list, and then click [Options & Supplies...].
 4. On the [General] tab, check the displayed version number.
- 인터넷을 사용하여 최신 버전의 드라이버를 찾습니다.
최신 드라이버는 제조업체의 웹 사이트를 참조하십시오.
- 프린터 드라이버를 업데이트합니다.
윈도우를 사용하는 경우 다운로드 한 드라이버를 설치하고 설치할 항목을 선택할 수 있는 대화 상자에서 [현재 프린터 드라이버 업데이트]를 선택합니다.
If you are using a Macintosh, uninstall the current printer driver before installing the new one.

트레이가 올바르게 작동하지 않는 경우

이 단원에서는 트레이를 장착했으나 인쇄가 시작되지 않거나 트레이를 제거 할 수 없거나 직물이나 이물질이 걸린 경우 문제를 해결하는 방법에 대해 설명합니다.

직물 및 트레이 상태 확인

트레이를 장착한 후에도 오류 메시지와 함께 인쇄가 시작되지 않으면 다음을 확인하십시오.

직물이 잘못 장착되었습니다.

인쇄 표면에 주름, 늘어짐 부분 또는 떠있는 부분이 남아 있습니다.

인쇄면이 평평 해 지도록 중앙에서 바깥쪽으로 부드럽게 퍼면서 직물을 넣습니다.

p58의 "직물 장착"을 참조하십시오.

직물의 먼지 제거 / 평탄화가 수행되지 않거나 불충분하게 수행되었습니다.

인쇄하기 전에 직물을 평평하게 펴십시오. 직물의 인쇄면에서 먼지가 제거되면 직물을 평평하게 펴고 주름을 제거하십시오.

p72의 "먼지 제거 및 평탄화"를 참조하십시오.

직물의 가장자리가 트레이에서 빠져 나와 있습니다.

직물의 가장자리가 트레이에서 튀어 나와 있습니다. 트레이 테이블에서 튀어 나온 부분을 테이블 아래로 집어 넣습니다.

p58의 "직물 장착"을 참조하십시오.

사용할 수 없는 직물이 장착되었습니다.

장착 된 직물릭을 제거하고 사용 가능한 직물을 장착합니다.

p56의 "사용 가능한 직물"을 참조하십시오.

고르지 않은 직물이 장착 되었습니다.

직물이 고르지 않으면 트레이의 높이가 올바르게 감지되지 않을 수 있습니다. 트레이의 높이를 조정하십시오.

p189의 "트레이 높이 조정"을 참조하십시오.

주름진 직물을 장착 했습니다.

프린터 드라이버에서 [Select Print Quality:]이 [Vivid]으로 설정되고 [Garment Type:]이 [T-shirt (White/Pale)]로 설정된 상태에서 주름진 직물에 인쇄 할 때 기기의 높이 위치 센서가 인식 될 수 있습니다. 이런 경우 [Select Print Quality:]을 [Fine]로 설정하십시오.

p84의 "인쇄"를 참조하십시오.

트레이가 잘못 장착되었습니다.

트레이가 프린터 내부의 뒤쪽으로 들어가지 않습니다.

트레이 뒷면을 트레이 받침대에 놓고 딸깍 소리가 날 때까지 끝까지 밀어 넣습니다.

p58의 "직물 장착"을 참조하십시오.

트레이의 위치가 너무 높습니다.

기기의 높이 위치 센서가 인식합니다. 트레이를 제거하고 직물을 올바르게 다시 장착 후 트레이를 다시 장착 하십시오. 인쇄가 시작되지 않으면 트레이 높이를 조정하십시오. p58의 "직물 장착", p 189의 "트레이 높이 조정"을 참조하십시오.

기기 내부에 이물질이 남아 있습니다.

트레이를 제거하고 기기 내부의 이물질을 제거하십시오.

트레이 높이 조정

트레이가 여러 개인 경우 각 트레이에 인쇄 할 수 있는 적절한 높이는 트레이의 유형과 그 위에 장착 할 의류에 따라 다릅니다. 따라서 인쇄를 시작하기 전에 트레이의 높이를 조정해야 합니다. 인쇄하기 전에 [Maintenance] 메뉴에서 높이 값을 설정 한 경우 기기는 인쇄가 시작될 때 용지함 높이를 해당 높이 값으로 조정합니다. 인쇄 작업을 보낸 후 트레이 높이를 조정하려면 [Adjust Height ▼] 키를 사용합니다. 이 단원에서는 기기가 인쇄를 시작한 후 인식하는 높이 위치 센서로 인해 발생하는 문제를 해결하기 위해 [Adjust Height ▼] 키를 사용하여 트레이 높이를 조정하는 방법을 설명합니다. [Maintenance] 메뉴를 사용하여 이미지 품질을 개선하기 위해 트레이 높이를 조정하는 방법에 대한 자세한 내용은 p190의 "트레이 높이 자동 조정" 또는 p191의 "트레이 높이 수동 조정"을 참조하십시오.

직물에 주름, 늘어진 부분, 떠있는 부분이 남아 있거나 먼지 등이 부착 된 경우 높이 위치 센서가 반응하여 인쇄가 시작되지 않을 수 있습니다. 이 경우 트레이를 제거하고 직물을 올바르게 다시 장착한 후 트레이를 다시 장착하십시오.

p58의 "직물 장착"을 참조하십시오.

트레이를 다시 장착한 후에도 오류 메시지가 나타나고 인쇄가 시작되지 않으면 다음과 같이 트레이의 높이를 조정하십시오.

1. [Adjust Height ▼] 키를 눌러 트레이를 내립니다.

높이 감지 오류가 발생하면 [Adjust Height ▼] 키를 눌러 트레이를 내립니다. 0.1mm 단위로 높이를 조정할 수 있습니다. 센서가 막히지 않는 위치를 볼 수 있도록 트레이를 내리면서 기기 내부를 살펴보십시오.

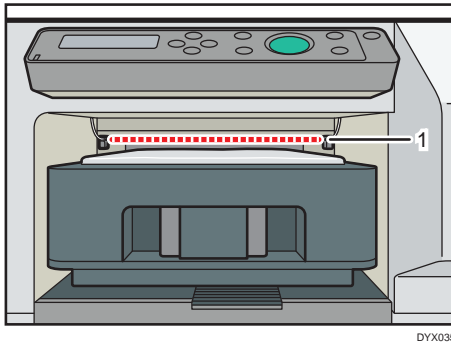

1. 센서

2. [Start] 키를 누릅니다.

인쇄가 시작됩니다.

인쇄가 시작되지 않으면 높이가 인쇄에 적합해질 때까지 1단계와 2단계를 반복합니다.

트레이 높이 자동 조정

★ Important

- 자동 조정을 수행하기 전에 트레이에서 의류를 제거합니다. 의류가 트레이에 장착된 상태로 자동 조정을 수행하지 마세요.
- 자동 조정을 수행하면 설정된 트레이에 따라 트레이의 높이가 적절하게 조정됩니다. 다른 트레이를 설정할 때마다 자동 조정을 다시 수행하십시오.
- 자동 조정을 수행 할 때 트레이 높이가 조정되어 티셔츠와 같은 얇은 옷을 넣는 데 적합합니다. 트레이에 두꺼운 옷을 넣을 때 인쇄 작업을 보낸 후 [Adjust Height ▼] 키를 사용하여 트레이의 높이를 미세 조정하십시오. 자세한 내용은 p189의 "트레이 높이 조정"을 참조하십시오.

인쇄가 시작되면 기기가 [Maintenance] 메뉴에 지정된 높이 값에 따라 트레이의 높이를 조정합니다. 인쇄 된 이미지가 흐리거나 먼지가 붙어 있거나 트레이 높이가 적절하게 조정되지 않은 경우 [Maintenance] 메뉴를 사용하여 트레이 높이를 조정하십시오. 이 단원에서는 [Maintenance] 메뉴를 사용하여 트레이의 높이를 자동으로 조정하는 방법을 설명합니다. [Maintenance] 메뉴를 사용하여 트레이 높이를 수동으로 조정하는 방법에 대한 자세한 내용은 p191의 "트레이 높이 수동 조정"을 참조하십시오.

1. 의류를 장착 하지 않은 상태로 트레이를 장착합니다.
2. [▼/Menu] 키를 누릅니다.
3. [▲] 또는 [▼/Menu] 키를 눌러 [Maintenance]를 표시하고 [#Enter] 키를 누릅니다.
4. [▲] 또는 [▼/Menu] 키를 눌러 [Height Adjust]를 표시하고 [#Enter] 키를 누릅니다.
5. [▲] 또는 [▼/Menu] 키를 눌러 [Auto Adjust]를 표시하고 [#Enter] 키를 누릅니다.

6. "Press # to start"가 표시되는지 확인하고 [#Enter] 키를 누릅니다.

자동 조정은 트레이가 기기에 장착 된 후 시작됩니다. 자동 조정이 완료되면 트레이가 다시 제자리에 복귀되어 왼쪽에 트레이 포지셔닝 라인을 볼 수 있습니다.

↓ Note

- 조정으로 설정 한 값은 [Maintenance] 메뉴의 [Manual Adjust]에 저장됩니다.
- 자동 조정 중에 오류가 발생하면 1단계부터 작업을 다시 수행하십시오.

트레이 높이 수동 조정

★ Important

- 높이가 낮으면 음수 값을 입력하면 기기의 높이 위치 센서가 인식 할 수 있습니다. 인쇄면이 평평해질 수 있도록 직물을 올바르게 넣습니다.
- 트레이 높이를 수동으로 조정 한 후 직물이 올바르게 설정되지 않은 경우 인쇄 작업을 전송할 때 기기의 높이 위치 센서가 인식하여 기기에서 인쇄를 시작하지 못할 수 있습니다. 이 경우 트레이를 제거하고 직물을 트레이에 올바르게 장착 한 다음 트레이를 기기에 장착하십시오.
- 높이가 값을 크게 변경하면 인쇄 품질이 저하 될 수 있습니다. 이 경우 등록을 조정하십시오.
- 인쇄면이 닿지 않도록 높이를 조금씩 조정하십시오.

인쇄가 시작되면 기기가 [Maintenance] 메뉴에 지정된 높이 값에 따라 트레이의 높이를 조정합니다. 인쇄 된 이미지가 흐릿하거나 먼지가 붙어 있거나 트레이 높이가 적절하게 조정되지 않은 경우 [Maintenance] 메뉴를 사용하여 수동으로 트레이 높이를 조정하십시오. 프린트 헤드와 직물 사이의 거리가 너무 멀면 인쇄 된 이미지가 흐릿해질 수 있습니다. 이 경우 높이 값으로 음수 값을 입력하십시오.

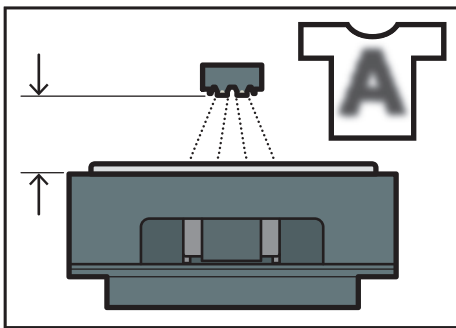

DSA214

프린트 헤드와 직물 사이의 거리가 너무 좁으면 먼지가 직물에 붙을 수 있습니다. 이 경우 유지 보수 장치와 프린트 헤드를 모두 청소하십시오. 문제가 해결되지 않으면 높이 값으로 양수 값을 입력하십시오.

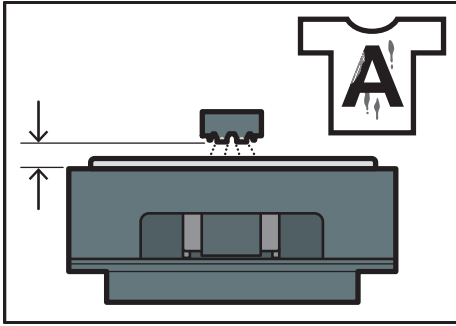

프린트 헤드와 직물 사이의 거리가 적당하면 그림과 같이 정상적으로 깨끗하게 인쇄됩니다.

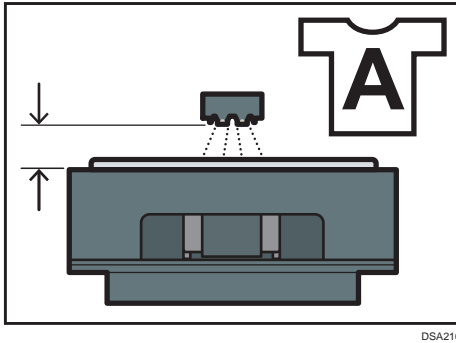

1. [▼/Menu] 키를 누릅니다.
2. [▲] 또는 [▼/Menu] 키를 눌러 [Maintenance]를 표시하고 [#Enter] 키를 누릅니다.
3. [▲] 또는 [▼/Menu] 키를 눌러 [Height Adjust]를 표시하고 [#Enter] 키를 누릅니다.
4. [▲] 또는 [▼/Menu] 키를 눌러 [Manual Adjust]를 표시하고 [#Enter] 키를 누릅니다.
5. [▲] 또는 [▼ / Menu] 키를 눌러 높이 값을 입력하고 [#Enter] 키를 누릅니다.
 - -20에서 20까지의 높이 값을 0.1 단위로 입력 할 수 있습니다. $\pm 0.1 \sim 0.3$ 단위로 값을 입력하여 기존 설정을 변경하는 것이 좋습니다.
 - A4 표준 트레이 또는 A5 트레이를 사용할 때 인쇄된 이미지가 흐릿한 경우 먼저 높이 값으로 "-2.0"을 입력 한 다음 오류 메시지가 표시되지 않을 때까지 값을 0.1에서 0.3까지 증가시킵니다. 높이를 조정하면서 인쇄면이 평평해질 수 있도록 직물을 트레이에 넣습니다.
 - 높이 값으로 음수 값을 입력하고 값이 너무 작으면 기기의 높이 위치 센서가 인식하여 기기가 인쇄를 시작하지 않을 수 있습니다. [Adjust Height ▲] 또는 [Adjust Height ▼] 키를 눌러 트레이의 높이를 조정합니다.

Note

- 5단계에서 설정 한 값은 기기가 꺼진 후에도 유지됩니다.
- 높이 값으로 "-2.0"을 입력하고 5단계에서 값을 높이려면, [Stop] 키를 눌러 새로운 높이 값을 입력할 때마다 인쇄를 취소하십시오.

수동으로 트레이 제거

트레이가 자동으로 배출되지 않으면 다음 절차 중 하나를 사용하여 트레이를 배출하십시오.

전원 다시 켜기

전원을 껐다가 다시 켜십시오. 트레이 스탠드가 앞으로 이동하고 트레이가 배출됩니다.

[Tray] 키 누르기

전원을 다시 켜도 트레이가 나오지 않으면 [Tray] 키를 누르고 트레이 스탠드를 앞으로 이동시켜줍니다.

위의 절차를 사용하여 트레이를 제거하지 않으면 직물이나 이물질이 기기 내부에 걸릴 수 있습니다. 상단 커버를 열고 직물이나 이물질을 제거하고 트레이를 제거하십시오.

p193의 "상단 커버를 열어 직물 또는 이물질 제거"를 참조하십시오.

9

상단 커버를 열어 직물 또는 이물질 제거**⚠ CAUTION**

- 기기 작동 중에는 커버를 열지 말고 손이나 손가락이 기계에 닿지 않도록하십시오. 그렇게 하면 손이나 손가락이 기계에 끼여 부상을 당할 수 있습니다.

★ Important

- 일반적으로 상단 커버를 닫아 두십시오. 안전상의 이유로 상단 커버를 열거나 닫으면 전원이 즉시 꺼집니다. 인쇄 중과 같이 필요하지 않은 경우 상단 커버를 열거나 닫지 마십시오. 디스플레이에 상단 커버를 열라는 메시지가 나타나면 지침을 따르십시오.
- 잉크 튜브 또는 튕니 형태의 고무 벨트를 만지지 마십시오. 또한 소매가 케이블이나 잉크 튜브가 끼지 않도록 주의하십시오.

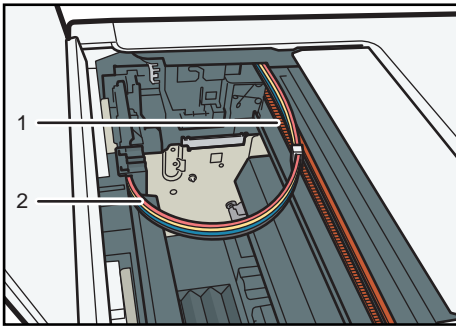

DSA504

- 1. 톱니 형태의 고무 벨트
- 2. 잉크 튜브

1. 상단 커버를 엽니다.

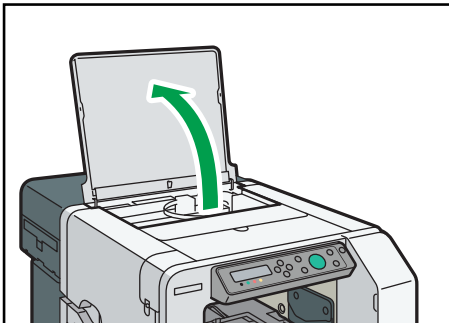

DYX026

2. [Tray]키를 누릅니다.

3. 걸려있는 직물 또는 이물질질을 상단 커버를 열어 제거합니다.

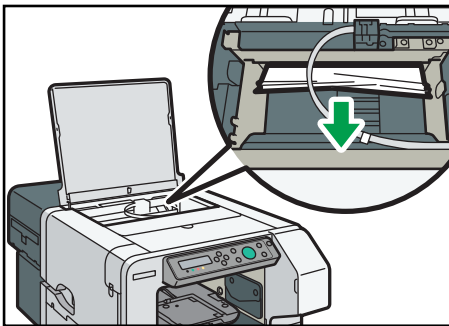

DYX056

직물이나 이물질질을 조심스럽게 제거하십시오. 무리하게 제거하면 기기 작동에 필요한 부품이 이탈 될 수 있습니다.

프린트 헤드가 중간에 멈춘 경우 한쪽 끝으로 이동시켜 줍니다.

4. 상단 커버를 닫습니다.

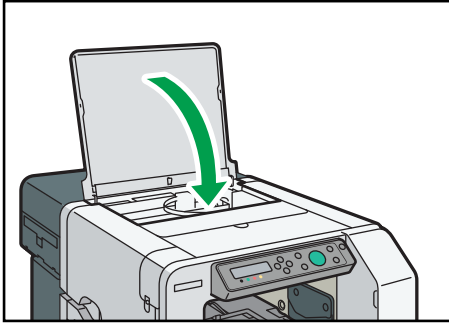

기기의 전원이 자동으로 꺼졌다 켜진 후 정상 상태로 돌아갑니다.

5. 노즐 검사 테스트 패턴을 인쇄하여 프린트 헤드의 노즐이 막히지 않았는지 확인합니다.

p99의 "Nozzle Check"를 참조하십시오.

↓ Note

- 내부에 걸려있는 직물이나 이물질을 제거 할 수 없는 경우 [Move Print-Heads]을 수행하고 직물이나 이물질을 제거합니다. p111의 "Move Print-Heads"을 참조하십시오.

인쇄 결과가 만족스럽지 않은 경우

인쇄 품질이 좋지 않으면 기기 및 프린터 드라이버 설정에서 문제를 확인하십시오. 명백한 문제가 없으면 잉크 카트리지 또는 기타 소모품을 확인합니다. 직물 취급에 대한 자세한 내용은 p56의 "직물"을 참조하십시오. 잉크 카트리지 취급에 대한 자세한 내용은 p164의 "잉크 카트리지 취급"을 참조하십시오.

↓ Note

- 구성 검사에서 올바른 값을 확인한 후에도 문제가 지속되면 공인 Roland DG Corporation 대리점에 문의하십시오.

인쇄물이 만족스럽지 않은 경우

이 단원에서는 인쇄가 고르지 않은 경우(사용중인 잉크의 양이 잘못되어) 또는 인쇄물이 더럽거나 번지거나 얼룩이 있거나 인쇄물의 색상이 이전 색상과 다를 때 기기 문제를 해결하는 방법에 대해 설명합니다.

■ 노즐 검사 테스트 패턴을 인쇄 했습니까?

노즐 검사 테스트 패턴을 인쇄하여 프린트 헤드 노즐이 모두 잉크를 올바르게 분사하는지 확인하고 필요한 경우 헤드 청소 또는 헤드 플러싱을 수행합니다.

1. 노즐 검사를 실행하여 막힌 프린트 헤드의 번호를 확인합니다.
2. 막힌 프린트 헤드에 대해 헤드 청소를 수행합니다.
3. 노즐 검사를 실행하여 문제가 해결되었는지 확인합니다.
4. 문제가 지속되면 5~10분 동안 기기를 사용하지 마십시오.

이렇게하면 프린트 헤드 노즐의 미세 기포가 잉크에 용해되어 막힘 현상이 사라질 수 있습니다.

5. 노즐 검사를 실행하여 문제가 해결되었는지 확인합니다.

문제가 지속되면 1~5단계를 몇 번 더 반복합니다.

또 절차를 반복 한 후 기기를 유힬 상태로 두면 막힘을 해결하는 데 도움이 될 수 있습니다. 문제가 지속되면 1~5단계를 다시 수행하되 2단계에서 "헤드 청소"를 수행하는 대신 "헤드 플러싱"을 수행하십시오.

헤드 청소보다 프린트 헤드를 더 강하게 청소하는 헤드 플러싱은 많은 잉크를 소모합니다.

p99의 "Nozzle Check", p101의 "Head-cleaning" 및 p102의 "Head-flushing"을 참조하십시오.

■ 기계를 오랫동안 사용하지 않았습니까?

잉크가 마르거나 프린트 헤드의 노즐이 막혔을 수 있습니다. 노즐 검사 테스트 패턴을 인쇄하고 필요에 따라 프린트 헤드를 청소합니다.

p99의 "Nozzle Check", p101의 "Head-cleaning"를 참조하십시오.

■ 프린트 헤드가 정렬 되었습니까?

선이 흐릿하거나 이중으로 인쇄되면 프린트 헤드정렬이 잘못 되었을 수 있습니다. [Head Position]을 선택하여 이 문제를 해결하십시오. 문제가 지속되면 노즐 점검 테스트 패턴을 인쇄하고 필요에 따라 프린트 헤드를 청소하십시오.

p104의 "Head Position", p99의 "Nozzle Check" 및 p101의 "Head-cleaning"을 참조하십시오.

기기의 위치에 문제가 있습니까?

기기가 수평으로 설치 되어있는지 확인하십시오. 흔들리거나 과도하게 기울어지지 않는 곳에 기기를 배치 하십시오.

p24의 "컴퓨터 및 설치 영역 확인"을 참조하십시오.

registration을 하셨나요?

인쇄 시작 지점이 정렬 불량을 나타내면 registration을 수행하십시오.

p107의 "registration"을 참조하십시오.

직물(의류) 유형 설정이 일치합니까?

디자인 소프트웨어 또는 프린터 드라이버의 직물(의류) 유형 설정이 장착된 직물(의류) 유형과 일치하는지 확인하십시오.

p84의 "인쇄"를 참조하십시오.

직물을 너무 두껍거나 얇게 사용하고 있습니까?

직물이 호환되는지 확인하십시오. 프린트 헤드가 너무 두껍거나 얇은 직물에 닿으면 얼룩이 생길 수 있습니다.

p56의 "사용 가능한 직물"을 참조하십시오.

고르지 않은 직물, 폭신한 직물 또는 주름진 직물을 사용합니다.

고르지 않은 직물, 폭신한 직물 또는 주름진 직물의 경우 트레이 높이가 적절하게 조정되지 않을 수 있습니다. 트레이 높이를 수동으로 조정하십시오.

p191의 "수동으로 트레이 높이 조정"을 참조하십시오.

직물의 인쇄 된면을 만졌습니까?

직물의 인쇄 된면을 만지지 마십시오. A4 표준 트레이 또는 A5 트레이를 사용하는 경우 보호 커버를 장착하고 트레이와 함께 제거합니다. 이렇게하면 인쇄면에 닿지 않습니다.

p56의 "직물 관련 주의사항"을 참조하십시오.

직물의 인쇄면이 평평합니까?

주름, 늘어진 부분 또는 떠있는 부분이 인쇄될 표면에 남아 있으면 이미지에 위치 수차 또는 흐릿함이 발생할 수 있습니다. 인쇄면이 평평해 지도록 중앙에서 직물을 부드럽게 펴면서 장착합니다.

직물이 올바른 방향으로 장착 되었습니까?

인쇄 방향은 사용하는 응용 프로그램에 따라 다릅니다. 인쇄 할 이미지의 방향이 트레이에 장착한 직물의 방향과 일치하는지 확인하십시오.

p58의 "직물 장착"을 참조하십시오.

잉크를 의류에 고착시키기 위해 작동하는 옵션 피니셔(HB-12)의 온도 설정이 적절합니까?

직물의 색상이 변하면 온도를 낮추고 직물의 특성에 맞게 조정하십시오. 그래도 문제가 해결되지 않으면 트레이에 스페이서를 장착하십시오.

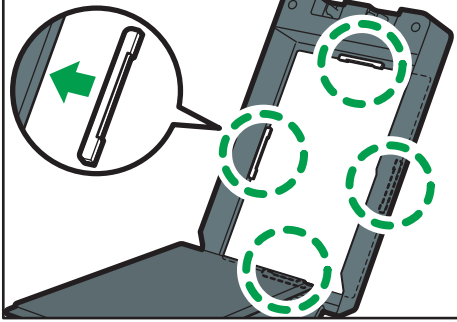

DSA545

히터와 직물이 접촉하고 있습니까?

직물이 더러워지면 트레이에 스페이서를 장착하십시오.

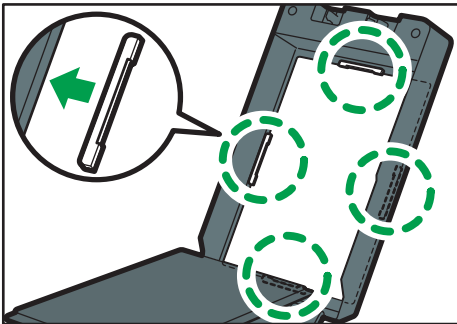

DSA545

Note

- 피니셔(HB-12)를 사용하려면 필요에 따라 스페이서가 필요하므로 안전한 장소에 보관하십시오.
- 스페이서를 장착하기 전에 트레이가 충분히 식었는지 확인하십시오. 스페이서를 제거하기 전에 트레이와 스페이서가 충분히 식었는지 확인하십시오.
- 직물의 색상이 변하지 않거나 더러워지지 않으면 스페이서를 제거하고 트레이만 사용하십시오.

기기의 온도가 너무 높습니까?

기기의 온도가 너무 높으면 인쇄물의 농도가 고르지 않게 될 수 있습니다.

- 기기를 직사광선에 노출시키지 마십시오.
- 뜨거워 질 수 있는 물체에서 기기를 멀리 두십시오.
- 기기가 있는 실내의 온도가 30°C 이상인 경우 인쇄나 피니셔(HB-12) 사용을 잠시 중단하십시오.
- 위의 조건이 적용되지 않더라도 인쇄물의 농도가 고르지 않으면 기기가 식을 때까지 기다리십시오. 기기를 냉각하는 데 한 시간 정도 걸릴 수 있습니다.

정기적으로 유지보수를 수행합니까?

유지 보수 장치와 프린트 헤드 노즐을 정기적으로 청소하지 않으면 정상적인 인쇄 결과를 얻지 못할 수 있습니다.

정기 유지 보수를 제공하라는 메시지가 나타나면 유지 보수 장치와 프린트 헤드를 모두 청소하십시오. 메시지가 나타나지 않더라도 정기 유지 보수를 수행하면 이미지 품질 문제가 해결될 수 있습니다.

p114의 "Clean Maint Unit", p116의 "Auto Head Maint."를 참조하십시오.

프린터 드라이버에서 설정을 변경 했습니까?

프린터 드라이버에서 [Select Print Quality:] 또는 [Garment Type:]에 대한 설정을 변경하는 경우 기기의 트레이 높이를 조정해야 할 수 있습니다.

p84의 "인쇄", p191의 "수동으로 트레이 높이 조정"을 참조하십시오.

트레이 높이를 조정 했습니까?

인쇄가 시작되면 기기는 [Maintenance] 메뉴에 지정된 높이 값에 따라 트레이의 높이를 조정합니다. 인쇄된 이미지가 흐리거나 먼지가있는 경우 [Maintenance] 메뉴를 사용하여 트레이 높이를 조정하십시오. 특히 T셔츠를 넣고 프린터 드라이버에서 [Select Print Quality:]을 [Vivid]로 설정하면 인쇄된 이미지가 흐릿해질 수 있습니다. 이 경우 프린터 드라이버에서 [Select Print Quality:]을 [Fine]로 설정하거나 트레이 높이를 조정하여 프린트 헤드와 의류 사이의 거리를 더 좁게 만드십시오. 그러나 [Select Print Quality:]을 [Fine]으로 설정하는 것과 비교하여 [Select Print Quality:]을 [Vivid]으로 설정하면 인쇄 품질이 저하될 수 있습니다. 또한 프린트 헤드와 의류 사이의 거리를 더 좁게 만들면 높이 감지 오류가 발생할 수 있습니다. 높이 감지 오류가 발생하면 트레이를 제거하고 의류를 트레이에 올바르게 장착하고 다시 기기에 장착하십시오.

p191의 "수동으로 트레이 높이 조정", p74의 "인쇄" 및 p190의 "트레이 높이 자동 조정"을 참조하십시오.

색상이 모니터에 보여지는 이미지와 일치하지 않는 경우

인쇄 결과와 표시된 이미지의 색상이 다른 경우 다음을 참조하십시오.

색상의 색조가 조정 되었습니까?

인쇄된 색상과 화면 색상은 다른 방법으로 생성되기 때문에 인쇄된 색상과 화면에 표시되는 색상은 "동일한" 색상이더라도 색상이 다를 수 있습니다. 컬러 매칭 기능을 사용하여 인쇄된 색상과 표시된 색상의 색조를 더 가깝게 만듭니다.

컬러 매칭 기능에 대한 자세한 내용은 프린터 드라이버 도움말을 참조하십시오.

노즐 점검이 수행 되었습니까?

프린트 헤드가 막혀 잉크량을 조절할 수 없습니다. 노즐 점검 테스트 패턴을 인쇄하고 필요에 따라 프린트 헤드를 청소합니다.

p99의 "Nozzle Check", p101의 "Head-cleaning"를 참조하십시오.

흑백으로 인쇄 했습니까?

응용 프로그램의 색상 설정과 프린터 드라이버의 색상 인쇄 설정을 확인하십시오.

인쇄 품질을 설정 했습니까?

[Select Print Quality:]에서 [Fine], [Speed] 또는 [Vivid]를 선택합니다.(얇은 직물에만 해당).

직물(의류) 유형 설정이 일치합니까?

디자인 소프트웨어 또는 프린터 드라이버의 직물 (의류) 유형 설정이 장착 된 직물(의류) 유형과 일치하는지 확인하십시오.

p84의 "인쇄"를 참조하십시오.

위치가 모니터에 보여지는 이미지와 일치하지 않는 경우

인쇄 된 이미지의 위치가 모니터에 보여지는 이미지의 위치와 다른 경우 다음을 참조하십시오.

페이지 레이아웃을 설정 했습니까?

애플리케이션에서 페이지 레이아웃 설정이 이루어 졌는지 확인하십시오.

트레이 크기의 설정이 일치합니까?

[인쇄 기본 설정] 대화 상자의 [Print On:] 목록에서 선택한 트레이 크기가 장착된 트레이의 크기와 일치하는지 확인하십시오.

프린트 헤드가 정렬 되었습니까?

양방향 인쇄를 수행 할 때 [Head Position]를 선택하여 프린트 헤드를 정렬합니다. 문제가 지속되면 노즐 점검 테스트 패턴을 인쇄하고 필요에 따라 프린트 헤드를 청소합니다.

p104의 "Head Position", p99의 "Nozzle Check" 및 p101의 "Head-cleaning"를 참조하십시오.

직물이 올바르게 장착 되었습니까?

제공된 보호 커버를 사용하여 위치를 지정할 수 있는 표시를 하고 모서리와 일치하도록 직물을 장착합니다.

p58의 "직물 장착"을 참조하십시오.

인쇄 품질을 변경했습니까?

다양한 두께의 직물에 인쇄하거나 위치 수차 또는 이미지 흐려짐이 염려되는 경우 단방향 인쇄를 하여 인쇄 품질을 개선하십시오.

[Detailed Settings] 탭의 [Print Quality]에서 [Uni-directional print only] 확인란을 선택합니다. 단, 이렇게 하면 인쇄 속도가 느려집니다.

기타 문제

아래 설명 된대로 프린터 드라이버 설정을 변경하여 특정 문제를 해결할 수 있습니다.

특정 응용 프로그램을 사용할 때 특정 데이터를 제대로 인쇄 할 수 없거나 이미지 데이터를 제대로 인쇄 할 수 없습니다.

- [Select Print Quality:]에서 [Vivid]을 선택합니다. [Vivid]을 선택할 수없는 경우 [Fine]를 선택합니다.
- [Detailed Settings] 탭에서 [Driver Options]을 선택하고 [Spool Data in EMF Format] 확인란을 선택합니다.
- [Detailed Settings] 탭에서 [Print Quality]을 선택하고 [Adjust Photographs] 및 [Smooth Low Resolution Images] 확인란을 선택 취소합니다.
- [Detailed Settings] 탭에서 [Print Quality]을 선택하고 [Change Data Processing] 확인란을 선택합니다.

일부 문자가 깨지거나 누락되었습니다.

- [Detailed Settings] 탭에서 [Driver Options]을 선택하고 [Spool Data in EMF Format] 확인란을 선택합니다.
- [Detailed Settings] 탭에서 [Print Quality]을 선택하고 [Change Data Processing] 확인란을 선택합니다.

일부 문자가 희미하게 인쇄되거나 인쇄되지 않습니다.

- [Select Print Quality:]에서 [Vivid]을 선택합니다. [Vivid]을 선택할 수 없는 경우 [Fine]를 선택합니다.
- [Detailed Settings] 탭에서 [Driver Options]을 선택한 다음 [Spool Data in EMF Format] 확인란을 선택합니다.
- [Detailed Settings] 탭에서 [Print Quality]을 선택한 다음 [Print All Text as Black] 확인란을 선택합니다.

인쇄 속도가 느리고 시간이 걸려 응용 프로그램 릴리스가 지연됩니다.

- [Select Print Quality:]에서 [Speed]를 선택하고 인쇄합니다.
- [Detailed Settings] 탭에서 [Driver Options]을 선택하고 [Spool Data in EMF Format] 확인란을 선택합니다.
- [Detailed Settings] 탭에서 [Print Quality]을 선택하고 [Adjust Photographs] 및 [Smooth Low Resolution Images] 확인란을 선택 취소합니다.
- 상시 실행 응용 프로그램을 닫습니다.

인쇄가 중간에 중지됩니다.

상태 모니터를 보고 오류가 발생했는지 확인합니다.

p208의 "상태 모니터 오류"를 참조하십시오.

검정색 배경에 흰색 텍스트를 인쇄 할 때 잉크 얼룩 및 문자가 제대로 형성되지 않습니다.

[Select Print Quality:]에서 [Speed]를 선택하고 인쇄합니다.

검은 색 천에 노란색으로 인쇄 된 문자가 희미합니다.

이미지의 세부 사항을 재현하려면 다음을 시도하십시오.

- 인쇄에 사용중인 응용 프로그램 변경
- 데이터 편집
- 사용중인 저장 형식 변경

소모품 확인

프린터 또는 프린터 드라이버에 문제가 없으면 소모품을 확인하십시오.

오래된 잉크 카트리지를 사용하고 있습니까?

잉크 카트리는 사용기한 내에, 가끔적이면 포장에서 꺼낸 후 3개월 이내에 다 써야합니다.

정품 잉크 카트리지를 사용하고 있습니까?

정품 잉크 카트리지 이외의 카트리지를 사용하거나 리필 된 카트리지를 사용하면 인쇄 품질이 저하되고 고장이 발생할 수 있습니다. 정품 잉크 카트리지를 사용하십시오.

p224의 "권장 소모품"을 참조하십시오.

설치 중에 메시지가 나타나는 경우

메시지 번호 13, 14, 34 또는 58은 자동 실행을 사용하여 프린터 드라이버를 설치할 수 없음을 나타냅니다. 다음과 같이 프린터 드라이버를 제거한 후 다시 설치합니다.

CD-ROM의 [DRIVERS] 폴더에서 [RP_SETUPXX.EXE] 아이콘을 더블 클릭하고 표시된 지침에 따라 프린터 드라이버를 설치합니다.

프린터 드라이버 제거에 대한 자세한 내용은 p185의 "프린터 드라이버 제거"를 참조하십시오.

디스플레이의 오류 및 상태 메시지

이 단원에서는 디스플레이에 나타나는 메시지의 의미와 특정 메시지가 나타날 때 수행 할 작업에 대해 설명합니다.

상태 메시지

메시지	상태
Loading Ink... / WAIT! N minutes	잉크가 채워지고 있습니다. "N"은 작업에 필요한 소요 시간을 나타냅니다.
Maintenance in process...	프린트 헤드를 청소 혹은 플러싱 하고있습니다. 잠시만 기다려주세요.
Press Start key	인쇄 데이터가 수신되었습니다. [Start] 키를 누르고 인쇄를 시작합니다.
Processing...	기기가 인쇄 중입니다.
Ready	기기에서 인쇄 할 수 있습니다.
Resetting Job...	기기가 인쇄 작업을 초기화하고 있습니다. 잠시만 기다려 주세요. 잠시 후에도 메시지가 사라지지 않으면 기기를 껐다가 다시 켜십시오.
Setting change...	네트워크 인터페이스를 업데이트하고 있습니다. 잠시만 기다려 주세요.
Waiting...	잠시만 기다려 주세요.

9

오류 메시지

메시지	원인	해결책
Adjust height, press Start to / restart or Tray to reset garment	주름, 늘어진 부분 또는 떠있는 부분이 남아 있거나 직물의 가장자리가 트레이에서 빠져나와 있습니다.	트레이를 분리하여 직물을 다시 장착하십시오. 메시지가 다시 나타나면 트레이 높이를 수동으로 조정하십시오. p188의 "트레이가 올바르게 작동하지 않는 경우"를 참조하십시오.
Adjust height, press Start to / restart or Tray to reset garment	4mm 이상의 직물은 A4 표준 트레이 또는 A5 트레이에 장착됩니다.	A4 표준 트레이 또는 A5 트레이에 최대 4mm 두께의 직물을 장착합니다.
Auto Head Maint. Required.	정기적인 유지보수가 필요합니다. 일반적으로 1~2주에 한 번 표시됩니다. 사용 빈도가 낮더라도 항상 4주에 한 번 표시됩니다.	프린트 헤드의 노즐을 청소하십시오.

메시지	원인	해결책
Cannot use High Temp. / Power Off On	온도가 비정상적으로 높습니다.	설치 위치를 확인하고 기기를 재배치하십시오. 또는 기기가 실내 온도에 적응할 때까지 기다리십시오. p214의 "인쇄 가능한 온도 범위를 벗어나는 경우"를 참조하십시오.
Cannot use Low Temp. / Power Off On	온도가 비정상적으로 낮습니다.	설치 위치를 확인하고 기기를 재배치하십시오. 또는 기기가 실내 온도에 적응할 때까지 기다리십시오. p214의 "인쇄 가능한 온도 범위를 벗어나는 경우"를 참조하십시오.
Clean Maint Unit Required.	정기적인 유지보수가 필요합니다. 일반적으로 1~2주에 한 번 표시됩니다. 사용 빈도가 낮더라도 항상 4주에 한 번 표시됩니다.	유지 보수 장치를 청소하십시오.
Exchange Fan Filter	현재 기기에 설치된 필터의 수명이 초과 하였습니다. (2,000매)	필터를 교체하고 [Maintenance] 메뉴를 사용하여 인쇄 매수를 초기화 하십시오. p170의 "필터 교체"를 참조하십시오.
Hardware Problem Ethernet Board	이더넷 포트(이더넷 보드) 네트워크 기능에 오류가 발생했습니다.	모든 케이블을 분리하고 기기를 꺾다가 다시 꺾습니다. 메시지가 다시 나타나면 Roland DG Corporation 공인 대리점에 문의하십시오. p215의 "네트워크 인터페이스 오류"를 참조하십시오.
Indepdnt.ink set Indepdnt.ink set / Replace Ink Crtg Indepdnt.ink set / Press # to continue	비정품 잉크 카트리지가 설치되었습니다.	비정품 잉크 카트리지 또는 리필 잉크 카트리지를 사용하면 인쇄 품질이 저하되거나 오작동이 발생할 수 있습니다. p224의 "권장 소모품"을 참조하십시오.
Ink Collector is not set / Set the Ink Collector Unit	잉크 콜렉터 유닛이 설치되지 않았거나 잘못 설치되었습니다.	이 기기의 잉크 콜렉터 유닛을 올바르게 설치하십시오. 이 기기용 잉크 콜렉터 유닛은 손잡이 아래에 "J089"라고 표시되어 있습니다. p213의 "잉크 콜렉터 유닛이 인식되지 않는 경우/잘못된 장치"를 참조하십시오.

메시지	원인	해결책
Ink Collector Unit is full / Replace Ink Collector Unit	잉크 콜렉터 유닛이 가득 찼습니다.	잉크 콜렉터 유닛을 교체하십시오. p166의 "잉크 콜렉터 유닛 교체"를 참조하십시오.
Low Ink	잉크가 곧 떨어집니다.	아이콘으로 표시된 색상의 새 잉크 카트리지가 있는지 확인합니다. p212의 "카트리가 거의 빈 경우"를 참조하십시오.
Maintenance failed	헤드 청소, 헤드 플러싱 또는 기타 유지 보수 작업이 실패했습니다.	오류를 제거한 후 유지 보수를 다시 실행하십시오. 다음과 같이 유지보수 오류를 지울 수 있습니다. <ul style="list-style-type: none"> • 기기가 다른 인쇄 작업을 수신합니다. • [#Enter] 키를 누릅니다.
Open Front Cover / Replace Ink Crtg	잉크가 떨어졌습니다.	또는 아이콘으로 표시된 색상의 잉크 카트리지를 새 카트리지로 교체합니다. p161의 "잉크 카트리지 교체"를 참조하십시오.
Open Front Cover / Reset Cartridge	잉크 카트리가 설치되지 않았거나 잘못 설치되었습니다.	이 기기의 잉크 카트리를 올바르게 설치하십시오. p210의 "인쇄 카트리가 감지되지 않음 / 잘못된 카트리지 / 커버 열림"을 참조하십시오.
Panel Locked Cannot use	잠긴 키를 눌렀습니다.	키를 잠금 해제 하십시오. p159의 "기기 기능 제한"을 참조하십시오.
Prepare new Ink Collector Unit	잉크 콜렉터 유닛이 거의 찼습니다.	새 잉크 콜렉터 유닛이 준비되어 있는지 확인하십시오. 잉크 콜렉터 유닛이 거의 가득 찼을 때 잉크 카트리지에 잉크가 떨어지기 시작하면 경고 표시기가 깜박이고 카트리지의 잉크 부족을 알리는 메시지가 디스플레이에 나타납니다.
Prepare new Ink& Ink Collct. Unit	잉크가 곧 떨어지고 잉크 콜렉터 유닛이 거의 가득 찼습니다.	새 잉크 카트리지와 잉크 콜렉터 유닛을 준비합니다.
Press Tray key	트레이가 올바르게 장착되지 않았습니다.	트레이를 분리했다가 다시 장착합니다.

메시지	원인	해결책
Replace Ink: ### / Press Start key for Force Print ###: Cyan, Magenta, Yellow, Black	잉크(Cyan, Magenta, Yellow, Black)가 곧 소모됩니다.	인쇄를 계속하려면 [Start] 키를 누릅니다. 지정된 인쇄 설정 (의류 종류, 인쇄 품질, 두께)은 많은 양의 잉크를 사용하므로 인쇄 중에 잉크가 떨어질 수 있습니다. 새 잉크 카트리지를 준비하십시오.
Right Front Cover is open / Close Right Front Cover	오른쪽 전면 커버가 열려 있습니다.	오른쪽 전면커버를 닫습니다. p209의 "커버 열림"을 참조하십시오.
Right Int. Unit almost full	내부 장치는 서비스 교체 부품입니다.	내부 장치 교체에 대한 자세한 내용은 공인 Roland DG Corporation 대리점에 문의하십시오.
SCXXX-XX Power Off On / Call Service if error reoccurs	오류가 발생했습니다.	기기를 껐다 켜십시오. 메시지가 다시 나타나면 Roland DG Corporation 공인 대리점에 문의하십시오.
SC523-00 Power Off On / Call Service if error reoccurs	높이 위치 센서가 올바르게 감지하지 못하는 오류가 발생했습니다.	기기를 껐다 켜십시오. 메시지가 다시 나타나면 p174의 "높이 위치 센서 청소"를 참조하여 높이 위치 센서를 청소하십시오. 이 문제가 지속되면 공인 Roland DG Corporation 대리점에 문의하십시오.
Set Tray	트레이가 장착되지 않았습니다.	트레이 스탠드에 트레이를 장착합니다.
Size Mismatch Tray to print or Stop to reset	지정된 크기의 트레이가 장착되지 않았습니다.	인쇄 크기를 변경하십시오. 크기를 무시하고 인쇄를 계속하려면 [Tray] 키를 누르십시오.
Temp. alert Please wait...	기기 시동 시 기계가 너무 뜨겁거나 차갑습니다.	디스플레이에 "Ready"가 나타날 때까지 기다리십시오.
Top Cover open close it to / restart machine / Power Off On	상단 커버가 열려 있습니다.	상단 커버를 닫습니다. p209의 "커버 열림"을 참조하십시오.
Used Ink Collect Unit is set / Replace Ink Collector Unit	사용한 잉크 콜렉터 유닛이 장착되었습니다.	새 잉크 수집기 장치를 장착하십시오. p167의 "잉크 콜렉터 유닛 교체"를 참조하십시오.
Used Ink Crtrdge / Replace Ink Crtg	사용한 잉크 카트리지가 장착되었습니다.	또는 ↓ 아이콘으로 표시된 색상의 잉크 카트리지를 교체합니다. p160의 "잉크 카트리지 교체"를 참조하십시오.

Note

- 그래도 문제가 해결되지 않으면 공인 Roland DG Corporation 대리점에 문의하십시오.

상태 모니터 오류

기기에 오류가 발생하면 상태 모니터에 오류 메시지가 표시됩니다. 해당 오류에 대한 설명을 읽고 취할 수 있는 자세한 해결 방법을 확인하십시오.

상태 모니터가 열리지 않는 경우

공유 프린터에 대한 상태 모니터가 열리지 않으면 다음 질문을 참조하십시오.

공유 설정이 정확합니까?

- 프린터의 공유 설정을 확인하십시오. 프린터 드라이버는 클라이언트 컴퓨터에도 설치해야 합니다.
- 윈도우 방화벽이 인쇄 서버에 설치된 경우 상태 모니터를 사용하기 전에 방화벽에서 예외를 구성하십시오.
 1. 윈도우 방화벽 대화 상자에서 [예외] 탭을 클릭 한 다음 [파일 및 인쇄 공유] 확인란을 선택합니다.
 2. [포트 추가 ...]를 클릭하고 [TCP]가 선택되었는지 확인한 다음 [포트 번호]에 "55665"를 입력합니다.

기기에서 응답이 없는 경우

아래 절차에 따라 포트 설정 및 기기와 컴퓨터 간의 연결을 확인하십시오.

1. 기기의 전원이 켜져 있는지 확인합니다.
2. 기기와 컴퓨터가 USB 케이블을 사용하여 올바르게 연결되었는지 확인합니다.
3. [시작] 메뉴에서 [장치 및 프린터]를 클릭합니다.
 - 윈도우 10의 경우 : [시작]을 마우스 오른쪽 버튼으로 클릭하고 [제어판]을 클릭하고 [장치 및 프린터 보기]를 클릭합니다.
4. 컴퓨터 아이콘을 마우스 오른쪽 버튼으로 클릭하고 [프린터 속성]을 클릭합니다.
5. [포트] 탭을 클릭합니다.
6. [다음 포트로 인쇄] 목록에서 USB가 선택되어 있는지 확인합니다.

↓ Note

- 기기를 네트워크에 연결하려면 작동 환경을 확인하고 포트 설정을 끊습니다.

트레이 없음

트레이가 설치되지 않았거나 잘못 설치되었습니다.

다음 절차 중 하나를 사용하여 오류를 해결하십시오.

- 트레이를 장착합니다.
p73의 "트레이에 티셔츠 장착"을 참조하십시오.
- 트레이를 제거합니다.
[Tray] 키를 눌러 트레이를 제거하고 트레이를 재장착하십시오.
- 인쇄를 취소합니다.
p86의 "인쇄 취소"를 참조하십시오.

Garment Misfeed

직물 또는 트레이가 잘못 설치되었습니다. 또는 직물이나 이물질이 기기 내부에 걸렸을 수 있습니다.

다음 절차 중 하나를 사용하여 오류를 해결하십시오.

- 직물이나 트레이를 올바르게 넣습니다.
p58의 "직물 장착"을 참조하십시오.
- 트레이의 높이를 조정하십시오.
p189의 "트레이 높이 조정"을 참조하십시오.
- 직물이나 이물질을 제거하십시오.
p193의 "상단 커버를 열어 직물 또는 이물질 제거"를 참조하십시오.

의류 크기 불일치

지정된 크기 또는 유형의 트레이가 장착되지 않았습니다. 다음 절차 중 하나를 사용하여 오류를 해결하십시오.

- 인쇄 크기를 변경합니다.
- 인쇄를 취소합니다.
p86의 "인쇄 취소"를 참조하십시오.

커버 열림

상단 또는 오른쪽 전면 커버가 열려 있습니다.

커버를 닫습니다.

커버가 닫혀 있으면 각각을 다시 열고 닫으십시오.

상단 커버가 열려있는 경우 :

1. 커버를 닫습니다.

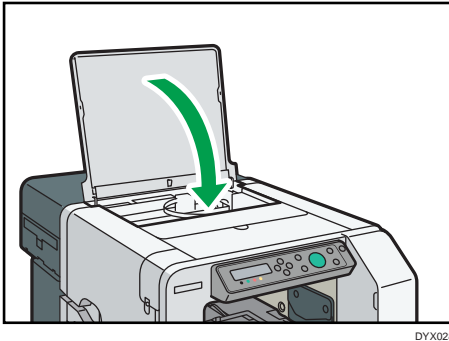

오른쪽 전면 커버가 열려있는 경우 :

1. 오른쪽 전면 커버를 닫습니다.

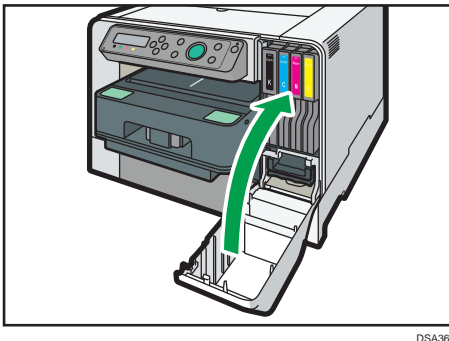

인쇄 카트리지에 감지되지 않는 경우 / 잘못된 카트리지 / 커버 열림

잉크 카트리지에 설치되지 않았거나 잘못 장착되었습니다.

잉크 카트리지를 올바르게 장착하십시오.

또는 이 기기 용으로 지정되지 않은 잉크 카트리지에 장착되었을 수 있습니다. 이 기기 용으로 지정된 잉크 카트리지를 장착하십시오.

오른쪽 전면 커버가 열려 있으면 닫습니다.

잉크 카트리지가 장착되지 않았거나 잘못 설치된 경우 :

1. 오른쪽 전면 커버를 엽니다.

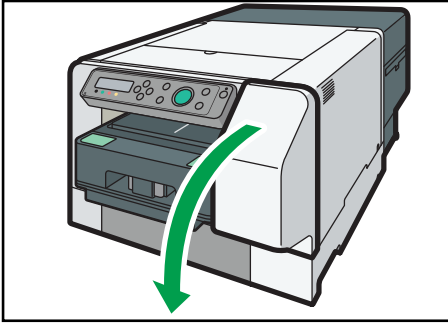

DYX030

2. 카트리지를 완전히 밀어 넣습니다.

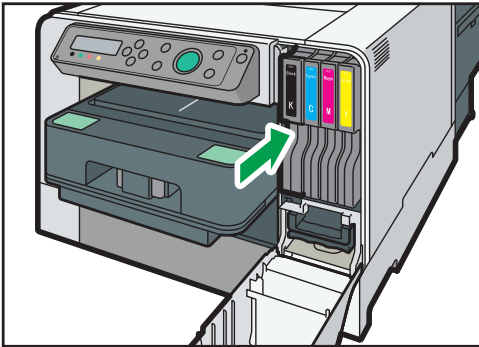

DYX052

3. 오른쪽 전면 커버를 닫습니다.

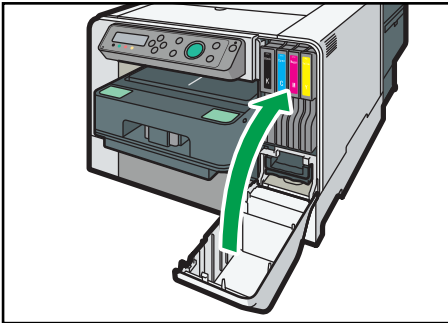

DYX059

↓ Note

- 오류가 지속되면 잉크 카트리지를 제거하고 다시 장착하십시오. 한 번만 수행하십시오.
- 잉크 카트리지에 문제가있는 경우 새 카트리지를 장착해보십시오.
- 잉크 카트리지 취급에 대한 자세한 내용은 p164의 "잉크 카트리지 취급"을 참조하십시오.

카트리지가 거의 빈 경우

잉크 카트리지 중 하나가 거의 비어 있습니다.
곧 교체해야 할 컬러 잉크 카트리지를 확인하여 새 카트리지를 준비하십시오.

↓ Note

- 잉크가 많이 필요한 이미지를 인쇄하는 경우 인쇄가 완료되기 전에 기기가 인쇄를 중지 할 수 있습니다. 이러한 이미지의 예는 단색의 넓은 단일 영역을 포함하는 이미지이거나 그러한 영역의 거의 전부로 구성된 이미지입니다.
- 헤드 청소 또는 헤드 플러싱을 수행하지 마십시오. 수행하면 잉크가 떨어질 수 있습니다.
- 기기를 켜다가 다시 켜면 기기가 잉크 카트리지의 잉크를 기기로 보냅니다. 그러는 동안 잉크 카트리지의 잉크가 떨어질 수 있습니다.
- 카트리지 표시에 표시된 잉크 잔량은 참조 용이며 실제 양과 다를 수 있습니다. 또 잉크 부족 경고가 나타나지 않고 카트리지에 비워 질 수 있습니다.

카트리지 비어 있는 경우

잉크가 떨어졌습니다.
카트리지를 교체하십시오.
p161의 "잉크 카트리지 교체"를 참조하십시오.

↓ Note

- 카트리지에 비어 있으면 헤드 청소 또는 플러싱을 수행 할 수 없습니다.
- 인쇄 중에 잉크가 떨어지면 인쇄가 되는 동안 기기에서 트레이가 배출되거나 아무 것도 인쇄되지 않을 수 있습니다.

사용 된 카트리지

사용한 잉크 카트리지에 설치되었습니다. 잉크 카트리지를 교체하십시오.
p161의 "잉크 카트리지 교체"를 참조하십시오.

↓ Note

- 카트리지에 비어 있으면 헤드 청소 또는 플러싱을 수행 할 수 없습니다.
- 더 이상 인쇄에 사용할 수 없는 카트리지는 유지 보수 용도로 소량의 잉크가 남아 있습니다. 실수로 빈 잉크 카트리지를 설치하지 않았는지 확인하십시오.
- 잉크 카트리지는 만료일 이전에, 가급적이면 포장을 개봉 한 후 3 개월 이내에 다 써야합니다.

잉크 콜렉터 유닛이 인식되지 않는 경우 / 잘못된 유닛

잉크 콜렉터 유닛이 장착되지 않았거나 잘못 장착되었습니다.

잉크 콜렉터 유닛을 올바르게 장착하십시오.

또는 이 기기 용으로 지정되지 않은 잉크 콜렉터 유닛이 장착되었을 수 있습니다. 이 기기 용으로 지정된 잉크 콜렉터 유닛을 장착하십시오.

1. 오른쪽 전면 커버를 엽니다.

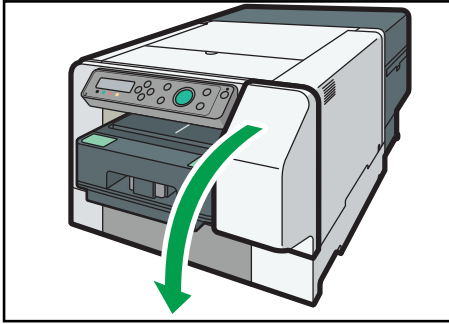

DYX030

2. '딸깍' 소리가 날 때까지 밀어 넣어 잉크 콜렉터 유닛을 장착합니다. 잉크를 흘리지 않도록 주의하세요.

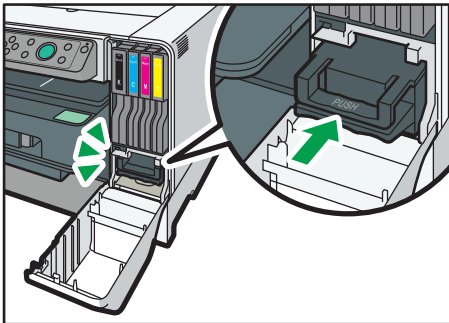

DSA324

3. 오른쪽 전면 커버를 닫습니다.

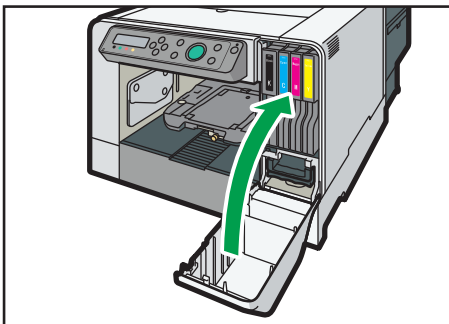

DYX013

메시지가 다시 나타나면 Roland DG Corporation 공인 대리점에 문의하십시오.

잉크 콜렉터 유닛 거의 가득 참

잉크 콜렉터 유닛이 거의 찼습니다. 새 잉크 콜렉터 유닛을 준비하십시오.

↓ Note

- 잉크 콜렉터 유닛이 거의 가득 찼을 때 잉크 카트리지에 잉크가 떨어지기 시작하면 경고 표시기가 깜박이고 카트리지의 잉크 부족을 알리는 메시지가 디스플레이에 나타납니다.

잉크 콜렉터 유닛 가득 참

잉크 콜렉터 유닛이 가득 찼습니다.

잉크 콜렉터 유닛을 교체하십시오.

p166의 "잉크 콜렉터 유닛 교체"를 참조하십시오.

사용한 잉크 콜렉터 유닛

사용한 잉크 콜렉터 유닛이 설치되어 있습니다.

잉크 콜렉터 유닛을 교체하십시오.

p166의 "잉크 콜렉터 유닛 교체"를 참조하십시오.

인쇄 가능한 온도 범위를 벗어나는 경우

프린터를 너무 덥거나 차가운 곳에 두었기 때문에 인쇄 할 수 없습니다. 기기를 더 적합한 환경으로 옮기십시오.

1. [Power] 키를 1초 동안 누르고 있습니다.
2. 온도 범위가 10~40°C인 환경에 기기를 배치합니다.
3. 기기를 켭니다.

↓ Note

- 전원을 켜 후에도 기기가 실내 온도에 적응할 때까지 대기 모드로 유지 될 수 있습니다. 이 경우 전원 램프가 점멸을 멈추고 점등 될 때까지 기다리십시오.
- 기기를 사용할 수 있는 조건(주위 온도 및 습도 범위)에 대한 자세한 내용은 p24의 "컴퓨터 및 설치 영역 확인"을 참조하십시오.

프린터 오류

기기에 오류가 발생했습니다.
기기를 껐다가 다시 켜십시오.

↓ Note

- 전원을 다시 켜 후에도 오류가 해결되지 않으면 공인 Roland DG Corporation 대리점에 문의하십시오.

네트워크 인터페이스 오류

이더넷 포트 네트워크 기능에 오류가 발생했습니다. 기기를 껐다가 다시 켜십시오.

↓ Note

- 메시지가 다시 나타나면 Roland DG Corporation 공인 대리점에 문의하십시오.

유지 보수 실패

헤드 청소, 헤드 플러싱 또는 기타 유지 보수 작업이 실패했습니다. 오류를 제거한 후 유지 보수를 다시 실행하십시오.

다음과 같이 유지 보수 오류를 지울 수 있습니다.

- 기기가 다른 인쇄 작업을 수신합니다.
- [#Enter] 키를 누릅니다.

오류 페이지를 복구 할 수 없는 경우

garment misfeed 오류 또는 기타 오류를 재설정 한 후 인쇄를 재개하면 인쇄가 올바르게 수행되지 않고 메시지가 나타날 수 있습니다.

인쇄 결과에 따라 다음 절차 중 하나를 사용하여 오류를 해결하십시오.

아무것도 인쇄되지 않은 경우

트레이가 자동으로 배출되지 않으면 [Tray] 키를 누르고 트레이 스탠드를 앞으로 이동합니다.

트레이를 제거하고 직물을 올바르게 다시 장착합니다. 트레이를 다시 넣은 후 [Start] 키를 눌러 인쇄를 다시 시작합니다.

인쇄가 시작되지 않으면 트레이 높이를 조정하고 [Start] 키를 누릅니다. p58의 "직물 장착", p189의 "트레이 높이 조정"을 참조하십시오.

부분적으로 인쇄 된 경우

인쇄를 취소합니다.

p86의 "인쇄 취소"를 참조하십시오.

10. 부록

CD-ROM의 소프트웨어

파일

다음은 CD-ROM에있는 파일 목록입니다.

윈도우 용

- Printer Driver for Windows 7/8.1/10
- WebImageMonitor Help
- Manuals
- Tools to acquire computer information
- Design Software
- ICM Color Profiles for Printer
- Install Manager
- Setup.exe
- OSS.pdf

For Macintosh

- Printer driver for Mac OS X 10.11 or later
- WebImageMonitor Help
- Manuals
- Design Software
- OSS.pdf

10

프린터 드라이버

이 단원에서는 프린터 드라이버의 파일 위치와 해당 시스템 요구 사항을 제공합니다.

파일 위치

드라이버는 제공된 CD-ROM의 다음 폴더에 있습니다.

- 윈도우 32-bit용 프린터 드라이버
DRIVERS\X86\PPCS_R\86\disk1
- 윈도우 64-bit용 프린터 드라이버
DRIVERS\X64\RPCS_R\X64\disk1
- Printer driver for Mac OS X macOS
\RPCS_R

프린터 드라이버에 대한 시스템 요구 사항

- OS
윈도우 : 윈도우 7/8.1/10
Macintosh: Mac OS X 10.11 and later versions
- 디스플레이 해상도
각 운영 체제의 시스템 요구 사항을 준수합니다.

Note

- 클러스터 구성 환경에서는 프린터 드라이버 설치를 자동으로 실행할 수 없습니다.
- 프린터 드라이버 사용에 대한 자세한 내용은 프린터 드라이버 도움말을 참조하십시오.

설명서

이 단원에서는 설명서의 위치를 제공합니다.

파일 위치

설명서는 제공된 CD-ROM의 다음 폴더에 있습니다.
MANUAL_PDF

전자파 장애



다른 전자 장치를 기기 옆에 배치하면 각각 다른 전자 장치에 부정적인 영향을 미칠 수 있습니다. 특히 텔레비전이나 라디오의 경우 전파 혼선으로 인한 노이즈가 발생할 수 있습니다. 그런 경우 다음을 수행하십시오.











- 텔레비전이나 라디오를 기기에서 가능한 멀리 이동하십시오.
- 텔레비전이나 라디오의 안테나 위치를 변경하십시오.
- 다른 회로의 다른 벽면 콘센트를 사용하십시오.

사양

기기 및 옵션의 사양입니다.

기기 본체

항목		
인쇄 방법	GELJET 인쇄 기술	
인쇄 시간	<ul style="list-style-type: none"> • Full color 74 초([Start] 키를 누른 후) • B&W 72 초([Start] 키를 누른 후) 	
인쇄 해상도	최대 1200 × 1200 dpi	
노즐	Black : 192 노즐 Cyan, magenta, yellow : 색상 당 192 노즐	
워밍업 시간	21 초	
트레이 타입	A4 표준 트레이	<ul style="list-style-type: none"> • 인쇄 영역 291 × 204 mm
	A5 트레이	<ul style="list-style-type: none"> • 인쇄 영역 204 × 142 mm
	슬리브와 양말용 트레이	<ul style="list-style-type: none"> • 인쇄 영역 204 × 142 mm
직물 두께	4 mm	
장착 가능한 트레이 수	1 개	
전원	 Region A (유럽, 아시아, 중국) 220-240 V: 50/60 Hz 0.6 A (최대로 사용시)  Region B (북미) 100-120 V: 60 Hz 1 A (최대로 사용시)	

항목			
전력소비 *1	본체 만	대기	 Region A (유럽, 아시아, 중국) 9.6 W  Region B (북미) 9.8 W
		인쇄 시	 Region A (유럽, 아시아, 중국) 31.2 W  Region B (북미) 30.9 W
		최대	 Region A (유럽, 아시아, 중국) 47 W  Region B (북미) 47 W
전력 소비*1	전체 시스템	최대	 Region A (유럽, 아시아, 중국) 47 W  Region B (북미) 47 W
에너지 절약 모드	에너지 절약 모드에서 전력 소비 감소 *2	 Region A (유럽, 아시아, 중국) 1.8 W  Region B (북미) 1.7 W	
	에너지 절약 모드로 전환하는 시간	5 분	
	에너지 절약 모드에서 전환되는 시간*2	2.9 초	
작동 환경	온도 : 15 to 32 °C (실내 온도) 습도 : 15-80% RH 위에 설명 된 조건을 벗어나는 경우 기기 스스로 보호를 위해 인쇄가 중지될 수 있습니다.		
보관 환경	온도 : 10 to 40 °C (실내 온도) 습도 : 5-90% RH		
외형 치수	(W × D × H) 399 × 682.8 × 292.5 mm (대기) (W × D × H) 399 × 760.3 × 292.5 mm (작동 시)		

항목	
중량	약 34 kg (포장시) 약 24 kg (기기와 트레이) 약 21 kg (기기만)
인터페이스	USB 2.0 high speed Ethernet (10BASE-T, 100BASE-TX)
프린터 언어	RPCS Raster

*1 전력 소모를 방지하려면 벽면 콘센트에서 전원 플러그를 뽑으세요. (전원 램프가 꺼져 있는지 확인한 후에 만 전원 플러그를 뽑으세요.) 소비 전력은 기기의 조건과 환경에 따라 다를 수 있습니다.

*2 에너지 절약 기능 및 전력 소비를 종료하는 데 걸리는 시간은 기기의 조건과 환경에 따라 다를 수 있습니다.

옵션 트레이

항목	
외형 치수	<ul style="list-style-type: none"> • A5 트레이 (W × D × H) 242.2 × 409.2 × 97.9 mm • 슬리브와 양말 트레이 (W × D × H) 242.2 × 409.2 × 97.9 mm
중량	<ul style="list-style-type: none"> • A5 트레이 약 2.6 kg • 슬리브와 양말 트레이 약 2.4 kg

문의처

문의 사항은 공인 Roland DG Corporation 대리점에 문의하십시오.

권장 소모품

이 기기에 권장되는 소모품입니다.

소모품이 다 떨어지기 전에 필요한 소모품을 구입하십시오.

소모품에 대한 정보는 공인 Roland DG Corporation 대리점에 문의하십시오.

- 잉크 카트리지
- 잉크 콜렉터 유닛
- 클리닝 카트리지
- 클리닝 툴
- 자동 헤드청소용 클리닝 스틱
- 클리닝 스틱
- 클리닝 액
- 필터

옵션 및 소모품

Roland CT-A5

이 트레이는 직물의 A5 크기 영역 내에서 인쇄하기 위한 트레이입니다.

슬리브와 양말 트레이

이 트레이는 의류의 소매 또는 양말에 인쇄하기 위한 트레이입니다.

Ⓣ Note

- 옵션 및 소모품에 대한 정보는 공인 Roland DG Corporation 대리점에 문의하십시오.

상표

Apple, AppleTalk, Bonjour, ColorSync, Leopard, Macintosh, Mac OS, OS X, iMac, MacBook, Mac mini, Power Mac, Safari 및 TrueType은 미국 및 기타 국가에 등록 된 Apple Inc.의 상표입니다.

Citrix, Citrix Presentation Server 및 Citrix XenApp은 Citrix Systems, Inc.의 등록 상표 또는 상표입니다.

Firefox®는 Mozilla Foundation의 등록 상표입니다.

Intel 및 Intel Core는 미국 및 기타 국가에서 Intel Corporation 또는 그 자회사의 등록 상표입니다.

Microsoft®, Windows®, Windows Server®, Windows Vista® 및 Internet Explorer®는 미국 및 / 또는 기타 국가에서 Microsoft Corporation의 등록 상표 또는 상표입니다.

Monotype은 Monotype Imaging Inc.의 등록 상표입니다.

PowerPC®는 미국 및 기타 국가에서 사용되는 International Business Machines Corporation의 등록 상표입니다.

UNIX는 미국 및 기타 국가에서 X / Open Company Limited를 통해 독점적으로 사용이 허가 된 등록 상표입니다.

Internet Explorer 6의 고유 이름은 Microsoft® Internet Explorer® 6입니다.

Windows 운영 체제의 고유 이름은 다음과 같습니다.

- Windows 7의 제품 이름은 다음과 같습니다.
 - Microsoft® Windows® 7 Home Premium
 - Microsoft® Windows® 7 Professional
 - Microsoft® Windows® 7 Ultimate
 - Microsoft® Windows® 7 Enterprise
- Windows 8.1의 제품 이름은 다음과 같습니다.
 - Microsoft® Windows® 8.1
 - Microsoft® Windows® 8.1 Pro
 - Microsoft® Windows® 8.1 Enterprise
- Windows 10의 제품 이름은 다음과 같습니다.
 - Microsoft® Windows® 10 Home
 - Microsoft® Windows® 10 Pro
 - Microsoft® Windows® 10 Enterprise
 - Microsoft® Windows® 10 Education

여기에 사용 된 다른 제품의 이름은 식별 목적으로만 사용되며 해당 회사의 상표 일 수 있습니다. 우리는 이러한 상표에 대한 모든 권리를 부인합니다.

Microsoft 제품 스크린 샷은 Microsoft Corporation의 허가를 받아 재 인쇄되었습니다.

INDEX

Coverage Counter에 대하여.....	93	IPv4 DNS	125
Active Protocol.....	127	IPv4 Gateway.Ad.....	126
Adjust Height 키.....	19	IPv4 Subnet M.....	126
경고 표시 램프	18	IPv6 Address	126
Auto Head Maint.....	99	IPv6 DDNS	126
인쇄 취소.....	86	IPv6 DNS	126
잉크 카트리지 잔량 표시	19	IPv6 Gateway.Ad.....	127
Clean Internals.....	99	IPv6 Statlss Ad.....	126
Clean Maint Unit	99	Key Repeat.....	98
Color Demo Page.....	96	Language.....	92, 130, 148
Config. Page.....	96	List/Test Print.....	89
Counter.....	89	트레이 장착 및 제거.....	20
커버.....	15, 16, 17	직물 장착.....	58
Date/Time	98	MAC Address	127
DHCP.....	125	Machine Name	125
DHCPv6.....	126	유지보수.....	89
디스플레이	18	설명서 거치대.....	15
Display Job Name	123	Menu 키.....	18
Display Version.....	123	디스플레이의 메시지	203
Domain Name.....	125	Move Print-Heads.....	98
절전 모드.....	122	네트워크 연결.....	45
Enter 키.....	18	네트워크 설정.....	125
Error Log.....	96	헤드클리닝(단축키)	19
상태 모니터 오류	208	이메일로 알림.....	122
Escape 키.....	18	Nozzle Check.....	98
이더넷 포트.....	14	Pmt SSL/TLS Com	127
Ethernet Speed.....	127	Port Setting	128
직물	56	전원 커버.....	14
Fan Filter.....	99	전원 삽입구.....	14
Fan Speed	99	Power 키.....	19
Feed Test	98	전원표시 램프.....	18
필터.....	13	인쇄.....	93
잉크 고정.....	79	프린터 드라이버.....	83
Head Position	98	Printer Version.....	123
Head-cleaning.....	98	Prmt SNMPv3 Com	127
Head-flushing	98	후면 커버.....	13
Height Adjust.....	98	Registration	98
Host Interface.....	49, 91, 125, 148	먼지 제거 및 평탄화.....	72
Host Name.....	125	잉크 카트리지 교체	160
I/O Timeout	125	Restore Default.....	127
Img Recov. Error.....	123	우측 전면커버.....	14
리프팅용 손잡이.....	14	Show Counter	93
Ink C.U. Space.....	123	Start 키.....	18
IPsec	127	상태 모니터.....	131
IPv4 Address.....	126	Stop 키.....	19
IPv4 DDNS.....	125	System	22, 90, 122, 139, 148

테이블	15, 16, 17
상단커버	13
트레이(A4 표준 트레이)	15
트레이(A5 트레이)	16
트레이(슬리브와 양말 트레이)	17
Tray 키	18
트레이 포지셔닝 라인	15, 16, 17
트레이 스탠드	14
Uni-direct.Prt	122
측정 단위	122

잠금 해제 버튼	15, 16, 17
USB 연결	38
USB 포트	14
USB Setting	128
USB Speed	128
통풍구	13
페 잉크 양 표시	19
웹 이미지 모니터	132
WLAN Version	90

MEMO

